



ELEKTRİK

DÜNYASI



PRYSMIAN



PELSAN



TEKSAN



MUTLUSAN



STÄUBLI



GÜNSAN



İNCİTAŞ



METSAN



REKSAN



TEKNOLINE



ENEL



TRIMBOX



LVT

SEKTÖRE YÖN VEREN KADINLAR



ARMATÜR
LED AMPUL PROJ.

BANT ARMATÜR BAHÇE ARMA.

AMPUL LED PANEL BAH.

POT BANT ARMATÜR LEDLİ /

İTÖRÜ LED AMPUL PROJE

TÜR BANT ARMATÜR BAHÇE AR

Ü LED PANEL SENSÖRL

İTÖRÜ LED AMPUL PROJE

R BANT ARMATÜR BAHÇE ARMA.

LED AMPUL LED PANEL BAHÇE

POT BANT ARMATÜR LEDLİ ARM

ARMATÖRÜ LED AMPUL PROJEKT

LED AMPUL LED PANEL BAHÇE

POT BANT ARMATÜR LEDLİ ARM

ARMATÖRÜ LED AMPUL PROJEKT

ANT ARMATÜR BAHÇE ARMATÖRÜ

İTÖRÜ LED PANEL SENSÖRLÜ ARMA.

ATÜR BANT ARMATÜR BAHÇE ARMATÖRÜ L

ÖR LED AMPUL LED PANEL BAHÇE AR.

RAY SPOT BANT ARMATÜR LEDLİ ARMATÖR L

ATÜR LED AMPUL LED PANEL BAHÇE ARM.

JR RAY SPOT BANT ARMATÜR LEDLİ ARMATÖR LED

ANEL BAHÇE ARMATÖRÜ LED AMPUL PROJEKTÖR RAY S.

OLİ ARMATÜR BANT ARMATÜR BAHÇE ARMATÖRÜ LED AMP

İRLÜ ARMATÖR LED AMPUL LED PANEL BAHÇE ARMATÖR

PROJEKTÖR RAY SPOT BANT ARMATÜR LEDLİ ARMATÖR LED AMPUL

ANEL BAHÇE ARMATÖRÜ LED AMPUL PROJEKTÖR RAY

EDLİ ARMATÜR BANT ARMATÜR BAHÇE ARMATÖRÜ LED AMPUL

SÖRLÜ ARMATÖR LED AMPUL LED PANEL BAHÇE ARMATÖRÜ

PROJEKTÖR RAY SPOT BANT ARMATÜR LEDLİ ARMATÖR LED AMPUL

LED PANEL BAHÇE ARMATÖRÜ LED AMPUL PROJEKTÖR RAY SPOT

LEDLİ ARMATÜR BANT ARMATÜR BAHÇE ARMATÖRÜ LED AMPUL

İÇE ARMATÖRÜ LED PANEL SENSÖRLÜ ARMATÖR LED /

ANEL BAHÇE ARMATÖRÜ LED AMPUL PROJEKTÖR RAY S.

İ ARMATÜR BANT ARMATÜR BAHÇE ARMATÖRÜ LED AMPUL

ATÜR LED AMPUL LED PANEL BAHÇE ARMATÖRÜ

RAY SPOT BANT ARMATÜR LEDLİ ARMATÖRÜ

ARMATÖRÜ LED AMPUL PROJEKTÖR

AMPUL LED PANEL BAHÇE

ATÖR





TEST LABORATUVARLARI LTD. ŞTİ.



AKREDİTASYON KAPSAMINDA TEST HİZMETLERİ

LVT Test Laboratuvarları sektörde 13 yıldır LVD ve EMC direktifleri altında uyumlaştırılmış yaklaşık 300 standart kapsamında **BAĞIMSIZ** ve **İLKELİ** çalışmayı esas alarak **GÜVENİLİR** bir şekilde hizmet vermektedir.

TS EN / IEC 61439 Serisi **Elektrik Panoları**, IEC 60529 **IP Koruma Testleri**
TS EN / IEC 62271 Serisi **Yüksek Gerilim Anahtarlama ve Kontrol Düzenleri**,
TS EN / IEC 60601-1 **Elektrikli Tıbbi Cihazlar**, TS EN / IEC 61587 **Rack Kabinler**,
TS EN / IEC 60598 Serisi **Aydınlatma Armatürleri**, TS EN / IEC 60146 Serisi **Redresör Grupları**
TS EN / IEC 62368 **Bilgi Teknolojisi Cihazları**, TS EN / IEC 62208 **Pano Karkasları**
Başta olmak üzere LVD ve EMC direktifleri altında uyumlaştırılmış yaklaşık 300 standart.



AKREDİTASYON KAPSAMINDA ÜRÜN BELGELENDİRMESİ TÜRK STANDARDLARINA (TS EN) ve ULUSLARARASI STANDARTLARA (IEC) UYGUNLUK BELGESİ

TS EN / IEC 61439 Serisi **Elektrik Panoları**
TS EN / IEC 62208 **Elektrik Pano Karkasları**
TS EN / IEC 62271 Serisi **Yüksek Gerilim Anahtarlama ve Kontrol Düzenleri**
TS EN / IEC 61587 **Rack Kabinler**
TS EN / IEC 60670 **Serisi Kutu ve Buat Grupları**
TS EN / IEC 61386 **Elektrik Tesisatlarında Kullanılan Boru Grupları**

Sektörden gelen talepler doğrultusunda kapsam genişletme çalışmalarımız hızla devam etmektedir...

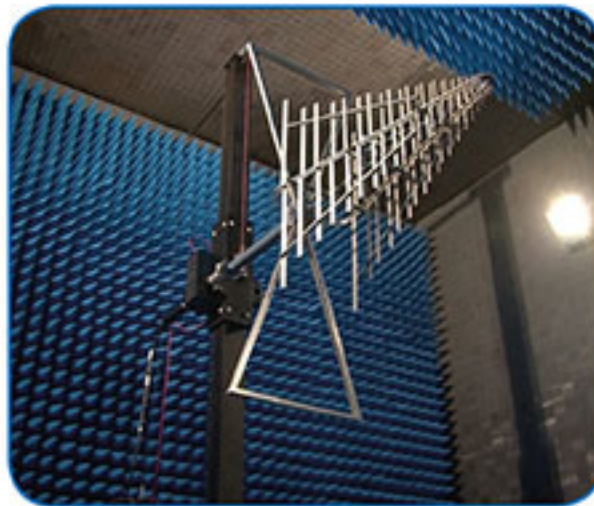

Saray Modern Keresteciler San. Sit. 4. Cadde No:9
PK.06980 Saray / Kahramankazan / Ankara / Türkiye
Tel: +90 312 815 13 25 - 26 • Fax: +90 312 815 13 27
lvt@lvt.com.tr • www.lvt.com.tr

Belge, rapor ve sertifikaların geçerliliğini ve kapsamını, doküman üzerinde yer alan karekod ile doğrulayabilirsiniz...



FAS'A İHRACAT YAPMAK İÇİN 174-175. SAYFALARDAKİ
FİRMALAR İLE TEMASA GEÇEBİLİRSİNİZ!

ELEKTRİK PERPA

info@elektrikdunyasi.com.tr • www.elektrikdunyasi.com.tr



**ELEKTRİK • AYDINLATMA • LED • ELEKTRONİK • OTOMASYON • GÜVENLİK
ENERJİ • MAKİNA • KONTROL SİSTEMLERİ DERGİSİ**

AYDA BİR YAYINLANIR / MONTHLY PUBLICATION • Tel: +90 212 320 77 70
ELECTRICITY • LIGHTING • ELECTRONICS • AUTOMATION • ENERGY • MACHINERY • CONTROL SYSTEMS MAGAZINES

elektrik
monokon
www.monokon.com.tr

Kesintisiz
Yaşam İçin Çalışıyoruz...

Ürünlerimiz

Metal Mahfazalı Modüler Hücreler
Mobil Trafo ve Dağıtım Merkezleri
Monoblok Beton Köşkler
Sac Köşkler



Büyükkayacık 4. OSB Mah.
408. Sk No: 5 Selçuklu/KONYA
+90 332 502 17 17
+90 332 502 17 44



/ monokonelektrik

**Kalite ve Güven Arayanlara,
Yeni Nesil Ürünler.**





**Yılıımızda da
HİZMETİNİZDEYİZ**



Kaya ELEKTRİK®
TOPTAN ve PERAKENDE ELEKTRİK MALZEMELERİ

Kaya Elektrik Merkez: Uyanış Mah. Anavatan Cad. 47/A Keçiören / ANKARA **Kaya Plastik Fabrika:** Saraykent Sanayi Sitesi 27. Sokak No: 45 Kazan / ANKARA
Tel: 0312 357 16 66 - 0312 381 29 29

Kaya Pano: Ağaçşileri San. Sit. 1371. Sk. No: 20 Kat.2 İvedik-OSB Yenimahalle / ANKARA Tel: 0312 394 52 54

www.kayaelektrikankara.com info@kayalarenerji grup.com.tr  /kayaelektrikgrup  /kayaelektrik29

REDSAN®

ELEKTRİK - ELEKTRONİK



S-240 220V AC
GİRİŞLİ
24V DC - 48V DC - 110V DC
ÇIKIŞLI
AKÜLÜ REDRESÖRLER

Kontrollü Akü Şarj Redresörleri

Akü Hattı Denetimli DC Besleme Sistemleri



Fabrika: Ferhatpaşa Mahallesi 11.sokak No:44/4 Ataşehir - İstanbul / TÜRKİYE

Tel: +90 216 471 50 91 • Fax: +90 216 471 50 93

Merkez ofis: Perpa Tic. Merkezi A Blok Kat.5 No 221 Şişli / İstanbul

Tel: +90 (212) 210 7024 • Fax: +90 (212) 320 3420

redsan@redsanelektronik.com • www.redsanelektronik.com

f redsanelektronik
i redsanelektronik
in redsan-elektronik



TAM GRUP

Enerji İnşaat Işınlama
San.Tic.Ltd.Şti.

www.tamgrup.com.tr

Elektron Hızlandırıcı ile Çapraz Bağlama ve Sterilizasyon

UYGULAMA ALANLARI

- Sterilizasyon
- Kablo Sanayi
- Otomotiv Sanayi
- Savunma Sanayi
- Polimer Malzemeler
- Ağaç ve Plastik Endüstrisi alanlarında ışınlama yapılmaktadır.

AVANTAJLARI NELERDİR?

- ! Malzemelere form verilebilmektedir
- ! Hızlı servis ile zamandan tasarruf
- ! Ürünlerin fiziki dayanımı artmakta
- ! Ürün kalitesinde artış sağlama
- ! Malzeme ömrünü uzatır
- ! Ekonomik maliyet



TÜRKİYE'NİN
İLK 3MeV ELEKTRON
HIZLANDIRICI
TESİSİ



t/e TAMER
ELEKTRİK

Sorunsuz
ve Hızlı
Ürün
Tedarigi

Kablo Kanalı Çözümlerinde **TERCİH ERAPLAST**

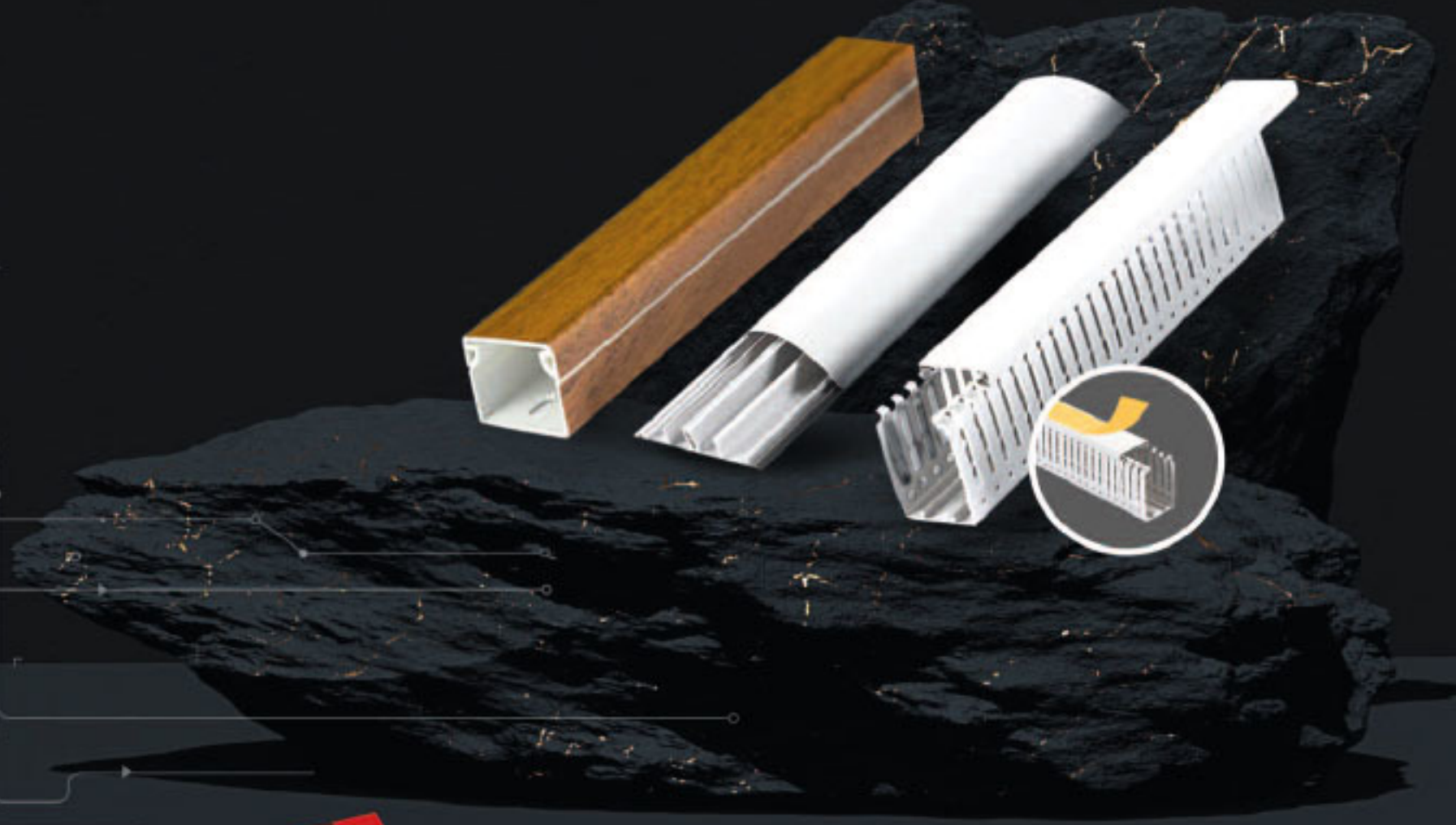

eraplast
electric

2021/1
FiyatListesi
www.eraplast.com.tr

Fiyat Listemiz **Yenilendi!**

Güncel fiyatlar ve yeni ürünleri incelemek için
QR Kodu telefonunuzla okutabilirsiniz.



Ömerli Mh. Atatürk Sanayi Bölgesi Vicdan Sk.
(Gündoğan Sk. Girişi) No:7/3 Hadımköy / İSTANBUL
T: +90(212) 886 94 34 info@eraplast.com.tr
www.eraplast.com.tr

eraplast
electric



SETEL®

YERLİ ÜRETİM BUTON ANAHTARLAR



Topçular Mahallesi Rami Kışla Caddesi Kurtoğlu İş Merkezi No:7/H Eyüp/İSTANBUL

Tel: +90 (212) 501 53 43 • Faks: +90 (212) 612 93 56

info@setel.com.tr • www.setel.com.tr

TSE CE
ISO 9001

“ customization module
MARKANIZA
reklamcı **ÖZEL**
MODÜL ÜRETİMİ ”

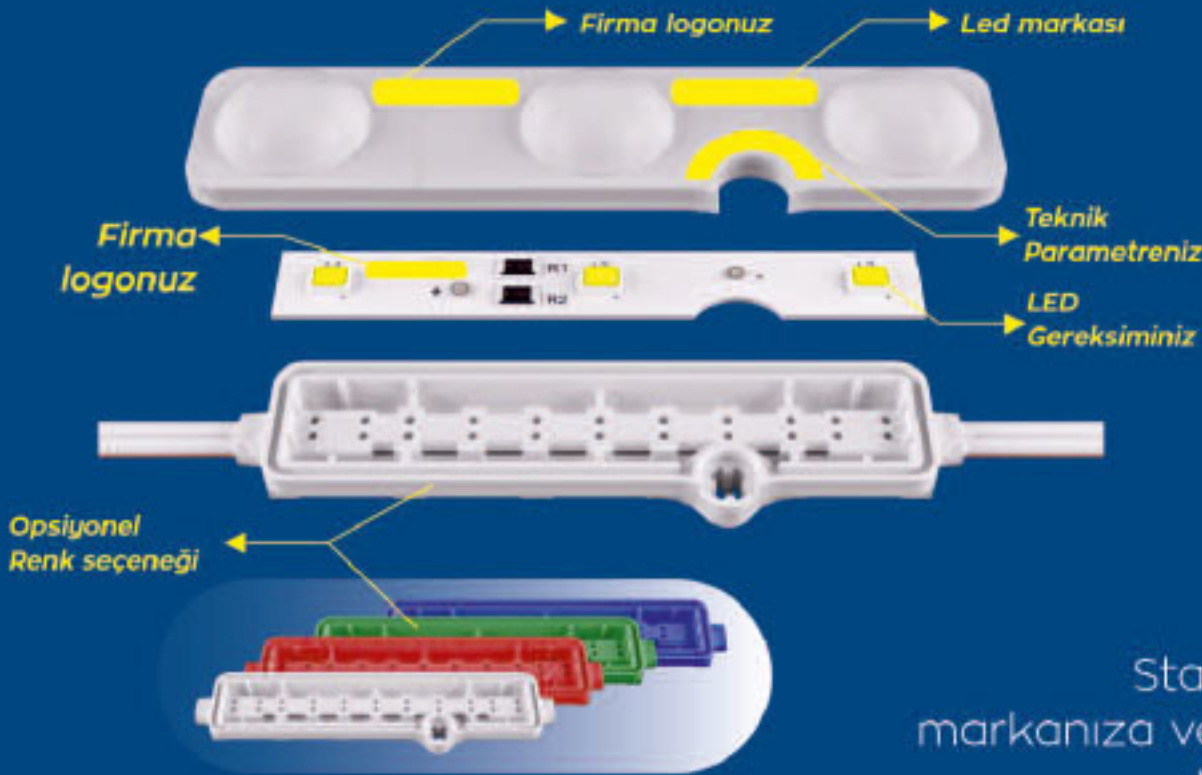

Standart ürünler dışında markanıza ve teknik gereksinimlerinize özel MODÜL üretilmektedir.





GÜVEN

ELEKTRİK ELEKTRONİK LTD. ŞTİ.

www.guvenelektrik.com.tr



GWEST®



**MONTAJ
RAYLARI**

DÜZ VE DELİKLİ

**SIKMALI
KABLO PABUCU**

STANDART VE EKO TİP

**MÜŞTEREK W
OTOMAT BARALARI**

MONOFAZE VE TRİFAZE



Detaylı bilgi ve Sipariş Hattı
+90 212485 05 40



İ.O.S.B Mutsan San. Sitesi M12 Blok No:52-54
Başakşehir / İstanbul

ZAYIF AKIM KUTUSU
**İKİSİ
BİR ARADA**
SİGORTA KUTUSU



COMFORT

SİGORTA
SİGORTA + ZAYIF AKIM
SAC + ZAYIF AKIM
KUTULARI

ZAYIF AKIM TESİSAT MİMARİNİZİ DÜZENLİYORUZ.

Zayıf akım kabloları genelde mekanlarımızda karmaşık bir yapıya sahiptir. Tesisat kolaylığı, düzenli kablo yapısı ve servis hizmetlerinde hızlı arıza çözümleri için zayıf akım tesisatını bir arada toplamakta fayda vardır.

Comfort zayıf akım kutuları bize bu avantajı sunmaktadır. Ayrıca kuvvetli akım + zayıf akım bir arada seçeneği ile, tek kutuda hem kuvvetli akım (w otomat sigortaları) hemde zayıf akımı bir arada toplama imkanı sunuyor. Zayıf akım bölümünde modem + tv dağıtıcı + priz uygulaması ile karmaşıklığa son veriyoruz.

DS-LiFePO4

DİJİTAL EKTRANLI LİTYUM BATARYA



DİJİTAL EKTRANLI LİTYUM AKÜ:

- LifeP04 hücre sayesinde akü performansı daha da üstün
- Çevre dostu - korozyon sıvı ve zararlı ağır metaller içermez
- Düşük ağırlık - kurşun asitli akülerin sadece yarı ağırlığında
- Uzun kullanım ömrü - kurşun asitli akülerden iki kat daha fazla kullanım ömrü
- Yüksek güvenlik
- Derin deşarj - %100 derin deşarj edilebilir
- Su ve toz geçirmez tasarım - IP66 ve üstünde sınıflandırılmıştır, zorlu koşullarda bile kullanım gerekliliklerini karşılar;

Dijital Ekran ile akü durumunu gerçek zamanlı izler, aküde anormallik olduğunda otomatik olarak uyarır



İncitas A.Ş.

Küçükbakkalköy Mahallesi Dereboyu Caddesi No:3A Brandium AVM R5 Blok K:6 D:40 Ataşehir/İstanbul

T: +90 216 574 52 52 F: +90 216 574 52 34-35

www.incitas.com.tr



İNÇİ HOLDİNG

P17 TEMPRA PRO,

sağlamlık, kullanım kolaylığı
ve güvenlik



ENDÜSTRİYEL TESİSLER,
FABRİKALAR, MARİNALAR,
TERSANELER, OTELLER, VERİ
MERKEZLERİ, TİCARİ BİNALAR VB.
İÇİN İDEAL ÇÖZÜMLER

- Türkiye üretimi.
- Montaj kolaylığı, hızlı bağlantı ve sağlamlık sunan ürün yapısı.
- IP 44, IP 55 ve IP 67 gibi farklı koruma seviyesi seçenekleri.
- Montaj kolaylığı sağlayan yapısı ile iş gücünden tasarruf.
- Duvar prizi, makina prizi, uzatma prizi, düz fiş ve aksesuar ürünleri geniş ürün portföyü.

EVA

Elektromekanik



EVA+

MAKSİMUM
OPERATÖR
GÜVENLİĞİ

EKONOMİK - KALİTE

UZUN BAKIM
PERİYODU

24 kV 630A - 1250A 20kA
36 kV 630A - 1250A 16kA
40,5 kV 630A - 1250A 16kA



METAL MAHAZALI MODÜLER HÜCRELER

24kV 630-1250A 20kA
36kV 630-1250A 16kA



SAC TRAF0 VE DAĞITIM MERKEZLERİ

İstenilen Ölçülerde İmalat



MONOBLOK BETON KÖŞKLER

36 kV 1600 kVA'ya Kadar
2,5 m den 7,5 m'ye kadar



MOBİL TRAF0 VE DAĞITIM MERKEZLERİ

36/0,4kV 1600kVA
33/11kV 31,5MVA
132/33-11kV 45MVA



BETON KAİDE İMALATI BOX PANO (SDK)



EVA ELEKTROMEKANİK SAN. VE TİC. LTD. ŞTİ.
DAĞYAKA MAH. 2008. CAD. NO:5 KAHRAMANKAZAN, ANKARA, TÜRKİYE
Tel: +90 312 811 27 27 Fax: +90 312 811 27 28
www.evaelektromekanik.com satis@evaelektromekanik.com



evaelektromekanik
www.evaelektromekanik.com



Sahra Kablo

Enerjiniz Yolda Kalmasın



Saray Mah. Ahmet Tevfik leri Cad. No:16 34768 mraniye / STANBUL
Telefon : +90 216 634 10 24 (Pbx) / Fax : +90 216 634 10 30
E-mail: info@sahrakablo.com / export@sahrakablo.com

Emekyemez Mah. Mrdm Sok. No:1 34421 Karaky / STANBUL
Telefon : +90 212 235 26 72 / Fax : +90 212 237 63 23
E-mail : sahra@sahrakablo.com / satis@sahrakablo.com
www.sahrakablo.com / www.sahracable.com



Ürün Grupları

Abs & Polikarbonat Panolar
Aydınlatma Armatürleri
Kablo Kanalları
Klemens Grupları
Menholler
Pabuç ve Kablo Bağları
S/A Kasalar - Kombinasyon
Termo Plastik Buatlar
W Otomat Sigorta Kutuları



İhracat Yaptığımız Ülkeler

- Irak •Suriye •Mısır •Ürdün •Lübnan
- Tunus •Cezayir •İran •Gine •Libya
- Moritanya •Afganistan •Gambiya
- Yemen •Nijerya •Fildişi •Azerbaycan
- Türkmenistan •Fas •Dubai •Gana

Merkez: Perpa Ticaret Merkezi A Blok Kat: 11 No: 1487
Şişli, İstanbul / TÜRKİYE • Tel: +90 212 235 55 52
Fabrika: Beylikdüzü OSB Mah. Mustafa Kurtoğlu Cad.
No:21, İç Kapı No:8 Beylikdüzü, İstanbul / TÜRKİYE

export@bufaco.com.tr • bufaco@bufaco.com.tr

www.bufaco.com.tr



Wi-Fi akıllı anahtar ile kontrol her zaman “yanınızda” olsun.

1. Smart Life uygulamasını AppStore / Google Playstore üzerinden telefon veya tabletinize indirin. 2. Smart Life uygulamasına kayıt olun. Eğer Smart Life uygulaması hesabınız varsa yalnızca giriş yapın. 3. Cihazınıza enerji verin ve beş saniye boyunca cihaz üstündeki butona basılı tutunuz. Cihaz, üzerindeki LED hızlı yanıp sönmeye başladığında eşleşme için hazırdır. Akıllı telefon veya Tabletinizin wifi ağına bağlı olduğundan emin olunuz. 4. Akıllı cihazınızdan uygulamaya girin ve sağ üst kösedeki [+] artı sekmesine girip cihazınızı wifi anahtar olarak seçin. 5. Wifi şifrenizi girin ve cihazınızı isimlendirin. Wifi akıllı anahtarınız kullanıma hazırdır.



Wi-Fi: IEEE 802.11b/g/n

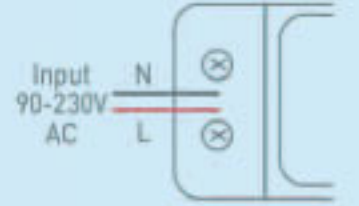

Max. Akım: 10 A
Max. Watt: 2000 W
Wi-fi: IEEE 802.11b/g/n
Wi-fi Frequency: 2.4 GHz



www.acklighting.com



Google Assistant Google Home Amazon Alexa



ACK

ışığın yeni adı



 **flash**[®]
Güven elinizin altında



www.flashelektrik.com

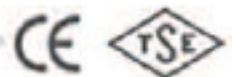

HAYATI Aydınlatan KADINLAR

Kadınların gücüne inanarak sektörümüzde kadınlar için yeni çalışma alanları yaratmak, kadınların da var olabileceğini göstermek ve bu alanda kendini geliştirmek isteyen kadınların sesi olabilmek için başlattığımız projemizin ödülle taçlandırıldı.



Hayatı Aydınlatan Kadınlar Projemizle iletişim dünyasının en prestijli ödüllerinde biri kabul edilen 19. Altın Pusula Türkiye Halkla İlişkiler Ödülleri kapsamında Business for goals kategorisinde ödüle layık görülmesinden dolayı büyük gurur duyuyoruz.

% 100
Memnuniyet
Garantisi

nts

GÖRÜNTÜLÜ
DİAFONLARI

Dijital görüntü ve iletişim sistemleri

2005-B



8003



2012-DOK



🌐 /nts.com.tr

📍 /nts diafon

📞 /Nts Görüntülü Diafonları

**HAYAT DAHA KONFORLU,
DAHA GÜVENLİ**



Asal Siviçler

Uzun ömür, yüksek hassasiyet

- Geniş uygulama alanları için ürün çeşitliliği
- Maksimum kontak güvenilirliği
- Uzun ömür

Buton Siviçler



Işıkli Siviçler



Mandallı Siviçler



Mikro Siviçler

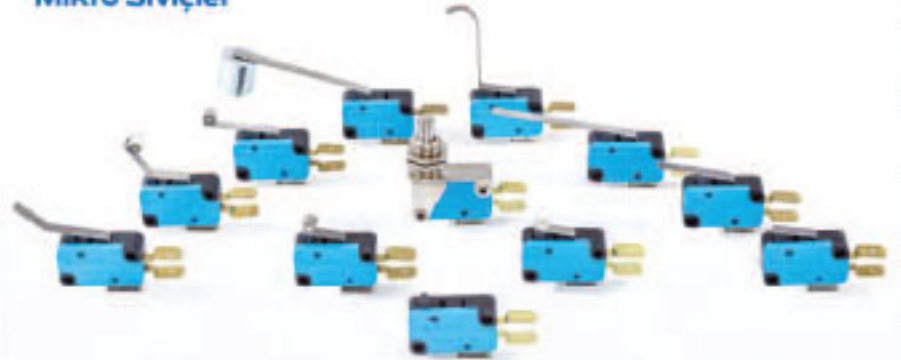

Mini Siviçler



Pano İklimlendirme Kumandaları



EMAS®



ANKA

25 W - 1000 W



info@optikaydinlatma.com

LED PROJEKTÖR



1000 W

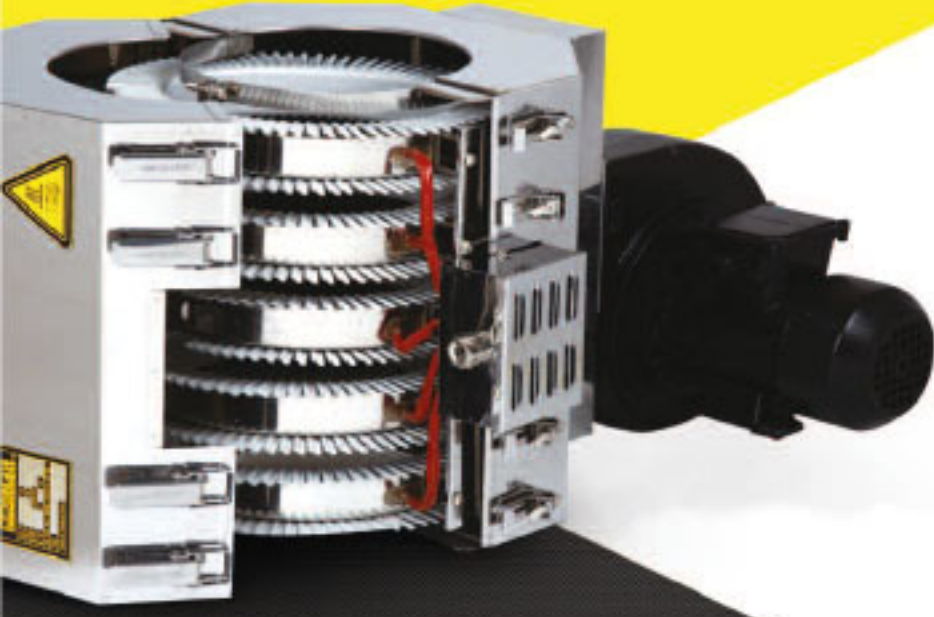

sa  **fi**®
R E Z İ S T A N S



endüstriyel

ısıtma elemanları



SAFİ REZİSTANS olarak ürünlerimiz plastik, kauçuk, tekstil, ayakkabı ve kimya sanayi gibi bir çok endüstride kullanılmaktadır.

Türkiye'de ve Dünya'da katıldığımız fuarlarda ürettiğimiz ürünleri tanıtıyor, sektöre daha yeni ve performanslı ürünler sunma konusunda özenle çalışmalarımızı sürdürüyoruz.

Geniş ürün yelpazemizle müşterilerimizin her türlü ihtiyacına anında cevap vermek, özenle ürettiğimiz ürünlerimizi en etkin şekilde Dünya'ya ihraç etmek için çabalıyoruz.

Elstein-Werk

 hotset



Vatan Mahallesi Çifttehavuzlar Cad. Ar Sokak No: 7 Bayrampaşa - İSTANBUL
Tel: +90 212 613 54 88 / Faks: +90 212 567 12 19 E-Mail: info@safirezistans.com

INDUSTRIAL HEATING ELEMENTS www.safirezistans.com

LEHİM TEDARİĞİNDE ÇÖZÜM ORTAĞINIZ



Türkiye'nin
Tek Yerli
Krem Lehim
Üreticisi

info@tassol.com.tr • www.tassol.com.tr • 0212 235 25 35

- » Lehim Telleri
- » Vakumlu Çubuk
- » Reçine Bazlı Fluxlar
- » No Clean Lehim Telleri
- » FS 26 Reçine Bazlı Lehim Telleri
- » WW33 Reçine Bazlı Lehim Telleri
- » Kurşunlu-Kurşunsuz Krem Lehimler



bafra

lighting
"Işığın Doğduğu Yer"



FED MODEL PATENTLİDİR



BCÇ ELEKTRONİK AYDINLATMA SAN. ve TİC. A.Ş.

Beylikdüzü OSB Mahallesi Mustafa Kurtoğlu Caddesi 19/1, Beylikdüzü / İSTANBUL

Tel: 0212 875 56 55 (pbx) • Fax: 0212 875 57 55

info@bccelektronik.com

bccelektronik.com



bcç
ELEKTRONİK A.Ş.

Sanayi tesisleri, şantiyeler, inşaat sahaları ve dış mekanlarda hayatınızı kolaylaştırıyoruz!

Kauçuk prizlerimiz, koruyucu gövdesi ve kapakları sayesinde darbelere dayanıklı ve zorlu çalışma şartlarına uygun şekilde geliştirilmiştir.

Toz geçirmeyen
maksimum koruma

Bağlantı kolaylığı



Kalite Yönetimi ilkelerini benimseyerek ayakları yere sağlam basan politikalar geliştiriyor, ürettiğimiz ürünleri sürekli yeni ihtiyaç ve teknolojilere göre uyarlayarak güncelliyoruz.





NE-AD



IP54

Zorlu şartlara özel...

Elektrik Sektöründe Dünya'da bir İlk... Patentli, Yerli ve Milli Üretim, Akıllı Anahtar & Priz Serileri



ERTUG MY HOME



ERTUG MY HOME



Sadece Akıllı Anahtar ve Priz ile Akıllı Ev Sistemleri

- Wifi Bağlantılı Mobil Kontrollü
- Yerli Mobil Uygulama ve Yazılım
- Mevcut Elektrik Tesisatına Tadilatsız Uyum
- Anahtar & Prizlerin Kendi Aralarında Wifi Dışı Haberleşme
- Çift Girişli USB Şarj Desteği
- Isı, Gaz, Oksijen, Hareket, Nem v.b. Sensörlü
- Ürüne & Hizmetlere Özel Çalışma Saatleri Programlama & Raporlama
- Perde, Kombi, Radyatör, Otomatik Kapı, Havalandırma v.b. Sistemlerin Anahtar veya Priz ile Kontrol Edilebilmesi



Su



Gaz



Havalandırma



Aydınlatma



Perde



Radyatör



Alarm



Sıcaklık



@ertuganahtarpriz



@ertuganahtarpriz



Ertug Elektrik



Ertug



Ertug Elektrik



YÜZ TANIMA
ÖZELLİKLİ

YÜZ TANIMA ÖZELLİĞİ YERLİ TASARIM SADECE Multitek!



Kapı önüne geldiğinizde
sizi tanır ve kapıyı açar!

Bilgisayar veya başka
bir cihaz gerektirmez.



Bağlantıda Güven
Reliability in Fasteners

170 mm'ye Kadar Her Çeşit Vida Üretimi
Manufacturing All Types Of Screws up to 170 mm



Merkez / Head Office - Fabrika / Factory:

Merve Mahallesi Necip Fazıl Caddesi No:18 Sancaktepe - İstanbul / Türkiye

T: +90 216 561 12 12 (Pbx) F: +90 216 561 19 81

info@konakcivata.com - www.konakcivata.com



KABLO KORUMA VE TAŞIMA SİSTEMLERİ

CABLE CONSERVATION AND TRANSPORT SYSTEMS



Akşemseddin Mah.
289. Sok. No:4/1
Esenyurt/İstanbul
Tel: +90 212 596 00 97
info@fleks.com.tr
www.fleks.com.tr

CB ve ENEC Belgesi için Yetkili Laboratuvar



CE Belgeleme Hizmeti LVD Test Laboratuvarı

PTC laboratuvarı; 2014/35/AB Düşük Voltaj Direktifine (LVD) göre TÜRKAK akredite olarak hizmet vermektedir. IP Koruma testi, Sızdırmazlık Testleri ve Elektriksel ürün güvenliği testleri uzman kadrosu ile hizmetinizdedir.



Lümen Testleri ve Optik Testler Fotometrik Ölçümler

PTC Laboratuvarı; LM-79, karanlık oda lümen testleri, LED ömür testleri, küre testleri, gibi fotometrik değerlerin ölçümlerini alır. İstenilen grafik ve değerleri ldt uzantısı ile teslim eder. TÜRKAK akredite olarak testler gerçekleşir. PTC Laboratuvarı; LM-80 LED Ömür testlerinde Dünyada akredite olan 5. Laboratuvardır.



CB Laboratuvarı IECEE CBTL

2020 yılı içerisinde PTC Laboratuvarı; aydınlatma, makina ve elektrikli ev aletleri kapsamında CBTL olmak için denetimlerden başarı ile geçmiş, aydınlatma, makina ve ev aletleri kapsamında testler yaparak CB belgesi verebilen ilk özel Türk Laboratuvarı olarak yayınlanmıştır.



Aydınlatma ve Musluk Armatürleri Suudi Arabistan Enerji Label

PTC Laboratuvarı; SASO tarafından aşağıdaki alanlarda yetkilendirilmiştir.
SASO 2902 Enerji Etiketleri
SASO 2655 ve 2656 Musluk Armatür Enerji Label



Elektrikli ev Aletleri CE Belgesi Elektrikli Ev Aletleri LVD Testi

Elektrikli ocaklar, tost makinaları, sıvı ısıtma cihazları, deri ve saç bakım cihazları, oda ısıtıcıları, fanlar, pompalar gibi ev ve benzeri yerlerde kullanılan elektrikli aletlere LVD testleri gerçekleştirilerek ürünü son kullanıcıya ulaşmadan elektriksel güvenlik önlemi sağlamaktadır



Periyodik Kontrol ve Muayene Periyodik Kontrol

PTC Muayene; İş Ekipmanlarının Kullanımında Sağlık ve Güvenlik Şartları Yönetmeliği'ne göre periyodik muayene yapan, TÜRKAK TS EN ISO/IEC 17020 Akreditasyonuna sahip A tipi periyodik muayene kuruluşudur.

CB ve ENEC Belgesi için Hizmet Kapsamımız

-Aydınlatma

Avizeler, Sabit Armatürler, Sıva Üstü Armatürler, Sıva Altı Armatürler, Lineer Armatürler, Duvar Aplik, Wallwasher, Projektörler, Yol ve Cadde Aydınlatmaları, Taşınabilir Armatürler (Lambader ve Masa Lambası gibi), Şerit Ledler ve Led Driverlar.

-Küçük Ev Aletleri

Saç Bakım Cihazları, Elektrikli Isıtıcılar, Pompalar, Tost ve Izgara, Su Isıtıcılar, Fanlar

TÜRKAK Akredite Test Raporu ve SASO 2902 Enerji Etiketleri

-SASO 2902 Enerji Etiketleri

LED Aydınlatma Ürünleri

-Fotometrik Ölçümler

Lümen Ölçümleri, Gonyofotometri ve Küre Ölçümleri

Türkak Akredite LM 79, LM 80, LM 82, LM 84, Test Raporları

PTC TEST VE BELGELENDİRME SAN. TİC. LTD. ŞTİ.

Patlayıcı Maddeler Yolu Cad. Beyoğlu Sanayi Sitesi D1 Blok No:26 Tuzla/İstanbul

+90 216 225 03 41 • ozcan@ptctesting.com • www.ptctesting.com

Herkes daha iyisini ister



PVC
Kablo Kanalı



DELİKLİ PANO
Kablo Kanalı



ZEMİN ÜSTÜ
Kablo Kanalı

Modern tesislerinde, son teknoloji ekipmanları kullanılarak üretilen ve ergonomik tasarım kalitesinin en üst düzeyde olduğu **DE-PA** kablo kanalları, mekanınıza fark yaratarak dokunuyor.



 **DE-PA**[®]
ELECTRIC

info@de-pa.com.tr

www.de-pa.com.tr





- ESNEK ÖRGÜLÜ FLEXIBLE BAKIR BARALAR • HAVA SOĞUTMALI KABLolar
- SU SOĞUTMALI KABLolar • PRES KAYNAKLI YAPRAK ŞERİTLİ FLEXIBLE BARALAR
- TOPRAKLAMA KABLolar • YUVARLAK BÜKÜLÜ BAKIR TELLER

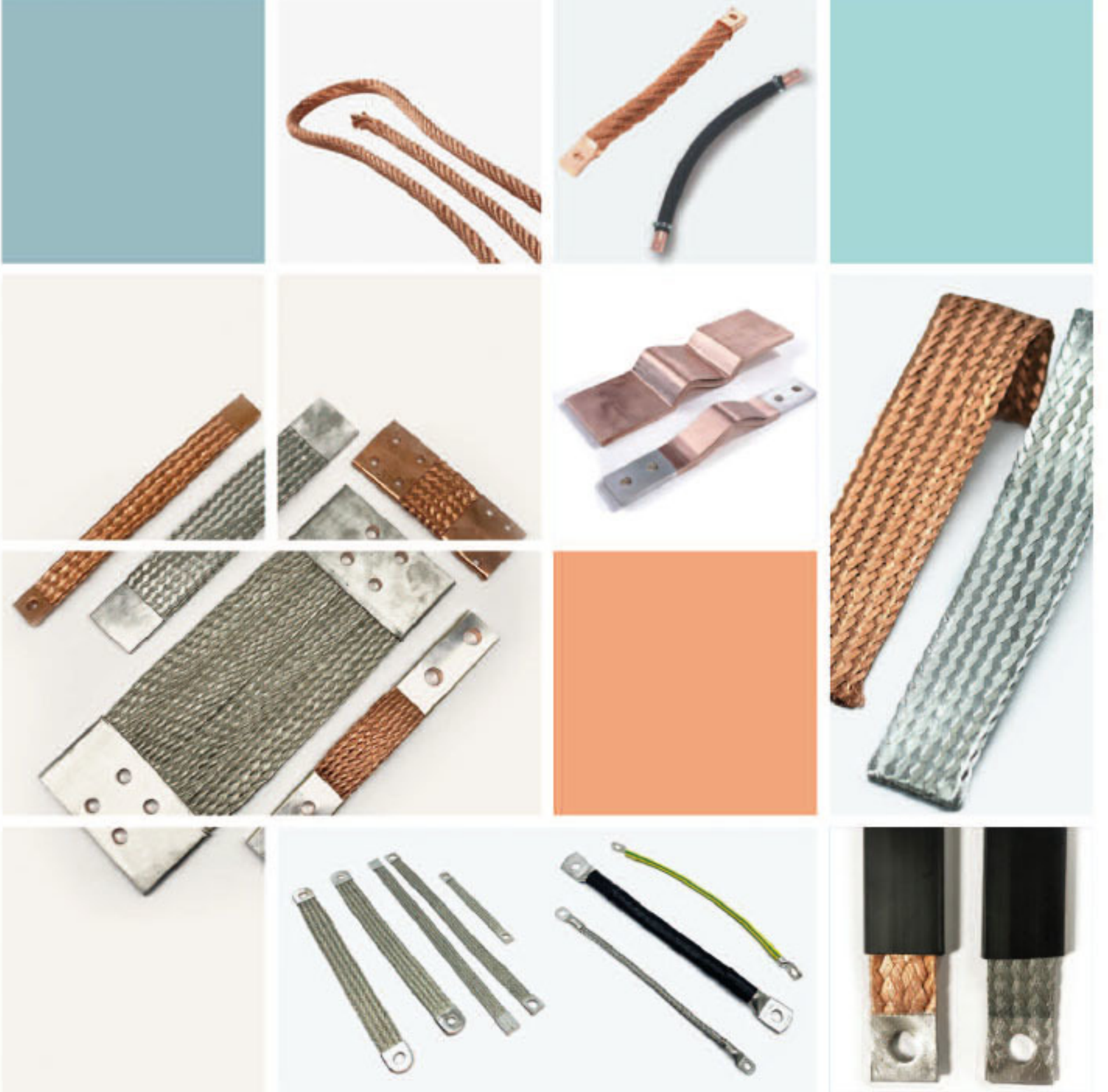

nisaluce[®]

aydınlanmak için...



 www.nisaluce.com
 @nisa.luce
 @nisaluce
 @nisaluce
 @nisaluce

NEW PRODUCT

Maximum visual comfort

UGR < 19
standard minimum value

High efficiency by opti-
mized design

Application: Retail lighting,
office lighting, architec-
tural indoor lighting... etc

Compatible PKG use
3030,
2835, 5630 mid-power

PMMA , PC

80°

UGR < 19



OFFICE | RETAIL | ARCHITECTURAL INDOOR

Turkey
Discover
the potential

7
IN

DLX[®]

electric



"MASTER OF CABLE TRUNKINGS"



45x45 Schuko/French Type Socket System



Block Office System



Corrugated Conduits



Flexible Steel Conduits



Face Plates & Data Telephone Sockets



Rigid PVC Pipes



Flame Retardant

Halogen Free Cable Trunking



Underfloor Power Distribution Boxes



ELECTRICAL DISTRIBUTION BOARD

Glass Reinforced Polyester

DLT Elektrik Plastik Kalıp San. Ve Tic. Ltd. Şti.

Osmangazi Mahallesi 3130. Sokak No: 6 Kat: 1 Kırcaç - Esenyurt / İSTANBUL - TÜRKİYE

Tel: +90 212 886 40 51- 52 • Faks: +90 212 886 40 53 • info@dlx.com.tr • www.dlx.com.tr  0530 416 85 25



ELEKTRONİK CİHAZ KUTULARI



ALTINKAYA ELEKTRONİK CİHAZ KUTULARI SAN. TİC. A.Ş

Merkez Ofis
İvedik OSB 1469 Cad. No:10 06378
Yenimahalle - ANKARA
Tel : 0 312 395 27 68
Fax : 0 850 811 56 11

📍 39.9936,32.7345

İstanbul Showroom
Okçu Musa Cad. No: 2 Kat: 6
Şişhane 34420
Beyoğlu - İSTANBUL
Tel: 0 212 238 98 94

📍 41.0274,28.9715

Fabrika
Sincan 1. Organize Sanayi Bölgesi
Avar Cad. No:14 06935
Sincan - ANKARA
Tel: 0 312 267 2040

📍 39.9808,32.5467

www.altinkaya.com.tr
satis@altinkaya.com.tr

USKUNA[®]

MÜHENDİSLİK

Enerji Sektöründe Farklılık

Elektrik taahhüt işlerinde başlıca hizmetlerimiz

Yüksek Gerilim Tesislerinde İşletme Sorumluluğu
Enerji Verimliliği, Yöneticiliği Ve Danışmanlık Hizmetleri

Yüksek Gerilim Teknik Eğitimler

Trafo Merkezi Yapılması Ve Devreye Alınması

Transformatör Bakımları

Yeraltı Kablosu Ve Havai Enerji Nakil Hattı Tesisatı Yapımı Ve Devreye Alınması

Her Türlü Elektrik Tesisatı Yapımı

Her Türlü Elektrik Tesisatı Projelendirmesi

Kompanzasyon Kontrolü, Pano Montajı Ve Devreye Alınması



USKUNA
MÜHENDİSLİK ELEKTRİK
İNŞAAT TAAHHÜT SAN VE TİC LTD ŞTİ

Karacaoğlan Mah. Bornova Cad. Öztim İş Merk. No 9 I
Işıkkent Bornova İzmir
Tel: 0232 459 2005

www.uskunamuhendislik.com.tr
info@uskunamuhendislik.com.tr



ISO 9001:2015
ISO 14001:2015
OHSAS 18001:2007
ISO:10002:2014

ORTA GERİLİM TRANSFORMATÖRLERİ



AKÜ & REDRESÖR



KÖŞKLER, ENDÜSTRİYEL & GÜÇ TRANSFORMATÖRLER



ORTA ve YÜKSEK GERİLİM SİGORTALAR



ORTA GERİLİM GAZ & HAVA YALITIMLI HÜCRELER



KONDANSATÖR ve KONTAKTÖRLER



İŞ GÜVENLİK EKİPMANLARI



Ana Bayiliklerimiz



Kablo Bağı



* UL94V-2 Virgin Nylon66,
-40 °C - +85 °C CE RoHs

Kablo Pabuçları



BİMETAL



Bara Mesnet İzolatörleri



Nötr İzolatör



MI-00/C MI-00/SC

Konik İzolatör



MI-02/C MI-02/SC MI-02/S

Fıçı İzolatör 40mm

(M8) ve (M10)



MI-10/C MI-10/SC MI-10/S

Sıra Klemensler

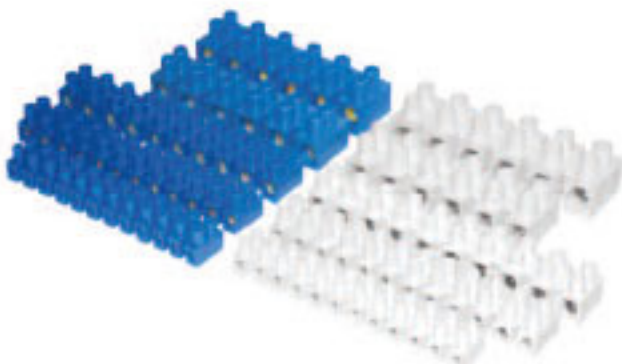

Tek Tipi Yük Kesici



BAKIR FABRİKASI / COPPER FACTORY / FABRIQUE DE CUIVRE



göldağı kablo

www.kablo.com - kalite@kablo.com

PROFESYONEL ÇÖZÜMLER...



KABLO İMALAT SAN.DİŞ TİC.ve PAZARLAMA A.Ş.

Merkez : Emek Yemez Mahallesi, Okçumusa Cd. No: 2, Tezgül İş Hanı, Kat: 2, Şişhane Metro Karşısı, Karaköy/İstanbul -TÜRKİYE

T. +90 212 251 40 83 pbx - F. +90 212 249 83 00

Fabrika : Velimeşe Osb Mahallesi, 236. Sokak, No: 31, Ergene / Tekirdağ T. +90 282 674 38 95-96 - F. +90 282 674 38 94

Yayın Koordinatörü / Funda HACISALİHOĞLU	43
Akademisyen Gözüyle / Prof. Dr. Yaşar HACISALİHOĞLU	45
Sektörden / Dr. Cahit ATLI - TSE Başarştırmacı	47
Sektörden / Evren YURTTAŞ - Yurttaş Holding Yönetim Kurulu Başkanı	49

ÜRÜNLER

Dünyada En Çok Test Edilen
Kablo Tavası; Legrand Cablofil
.....52



Veri Merkezlerinin Yeni Üyesi Estap Cloudmax



ACK Yüksek Tavan Armatür-
leriyle Çok Daha Verimli Bir
Aydınlatma Mümkün

Schneider Electric; Yaşam ve
Çalışma Alanlarındaki Bağla-
nabilirliğe, Yeni Bir Tasarıma Sahip Asfora EM Anahtar-Priz
Serisi İle Katkıda Bulunuyor!

Perde Açılıyor: Stäubli Gururla Yeni Combi-
Tac direkt Ürünü Sunar!



Hager'den Tek Dokunuşla Uzaktan Enerji
Yönetimi

Teknoline Tarafından Geliştirilen Dezenfektan
Standı Hem Ateş Ölçüyor Hemde Hes Kodu Sor-
guluyor



Kale Alarm'dan Sevdiklerinizin Güvenliği İçin İki
Yeni Kamera

Göksü'dan Havells Güç Kondansatörleri

Led Aydınlatma Sektörünün Yeni Gözbebeği MIC-
ROCON SMD Konnektörler

Multitek Akıllı Ev Ürün Portföyü Geniş-
liyor!



TBH, IOT Destekli, Ethernet ile Bağlantı Kurula-
bilir Yeni Nesil Konvansiyonel Panelleri ile Proje-
lere Değer Katıyor

Kuantum Led 11 Yıllık Tecrübe İle Gereksinimlerinize Özel
PCB Üretiyor

ROPÖRTAJ

Tolga DUMAN: 'Müşterilerimize Sun-
duğumuz Sonsuz Memnuniyet Tut-
kusu Olmazsa Olmaz Değerimizdir'
.....84-86



SEKTÖRE YÖN VEREN KADINLAR

Cinzia Farisè: 'Genç Kadınlara, Bugün Gezegeni Değiştiren 3 güç Olduğunu Söylemek İsterim: İnternet, Hava Durumu ve Kadınlar'

Yurdem Göğüş: 'Üreten Kadın İşliyor ve Etrafını Aydınlatıyor'

Ebru Ata Tuncer: 'Kadının Ekonomik, Sosyal ve Kültürel Açısından Geri Kaldığı Bir Toplumun Her Anlamda Gelişmiş

Bir Ülke Olması Mümkün Değildir'

Melek Sinem KAÇMAZ: 'Dünyanın 85 Ülkesine İhracat Ya-pıyoruz'

Ceyda Ecevit Yeşilyurt: 'İş Hayatında Kadın Ne Kadar Et-kin ve Üretken Olursa Toplumumuzda Refah ve Gelişmişlik de O Kadar İyi Olur'

Tuba Gençay: 'Kadınlar Hayatın Her Alanında Olmalı'

Şefika Zorlutuna: 'Kadın İstihdamı Bir Ülkenin Gelişmişlik Düzeyini Gösteren En Önemli Göstergelerden Birisidir'

Pelin Kurtulan: 'Kadınlarımızı İş Yaşamında Daha Fazla Görmek ve Başarılarını Alkışlamak İstiyoruz'

Müşgan Şahin Koçak: 'Kadınlar Sabırlı ve Yeteneklidir, Aynı Anda Birçok Şeyi Yapabilir'

Behiye Yukankozan: 'Kadınların Düşünce Şekli, Duygusal ve Pratik Zekası Çok Yüksek Olduğu İçin Kadın Yöneticilere Daha Çok İhtiyaç Var'

Zülfidan Yaver: 'Biz Kadınlar Dünyanın Adil ve Yaşanılır Olmasında Çok Etkili Olabiliriz'

Didem Yurttaş: 'Hayatın Her Alanını Güzelleştirmek İçin Kadına İhtiyaç Var'

Başak Arslanlı: 'Kadınlarımızın İnanarak Giriştikleri Her İşte Başarılı Olacağına İnanıyorum'

HABERLER

Koza Elektromarket Geniş Ürün Yelpazesi ile Arnanutköy'de

2021'de Güneş Enerjisine 40 Milyon Dolarlık Proje Hedefi

Nisa Otomasyon Bariyer Sistemleri Üretimine Tam Kapasite Devam Ediyor



1915 Çanakkale Köprüsü'nün Kedi Yolu, Boğaz'ı Aydınlattı

KYM Kablo Yeni Üretim Tesisine Taşındı

Yiğit Akü; Otomotivde 2020 Yılı'nın İhracat Şampiyonları Arasında, Akü Sektöründe Lider154



Siemens Türkiye, I-REC Yenilenebilir Enerji Sertifikası Aldı156

Hayatı Aydınlatan Kadınlar Projesine Altın Pusula Ödülü158



Enerji Verimliliği Projelerine 5.Bölge Yatırım Desteği Sunuluyor160

Hakan Yıldırım Sanko Enerji CEO'su Oldu162



Aydem Perakende, Kadın Yönetici Oranı En Yüksek Şirketler Arasında Yer Aldı162

Enerjisa Enerji 2020'de 1,8 Milyar TL Yatırım Yaparak Tüm Paydaşları İçin Değer Yaratmaya Devam Etti164

Günsan E-Ticaret Satışlarını Artırmaya Devam Ediyor 2020 Yılında Satışlar2,5 Kat Arttı 166

TEKNİKLER

Denizcilikte Yangın Algılama ve MED Sertifikası168-169



Baskı Devre (PCB) Nedir? Nasıl Yapılır? Ne İşe Yarar?170

Akıllı Evler İçin Bir Sonraki Adım: Kulakların İnterneti171



HCS Yayıncılık Matbaacılık Organizasyon Tic. Ltd. Şti. Adına,
İmtiyaz Sahibi ve Genel Yayın Yönetmeni:
Atahan HACİSALİHOĞLU / atahan@elektrikdunyasi.com.tr

Sorumlu Yazı İşleri Müdürü:
Muzaffer ATAŞ / haber@elektrikdunyasi.com.tr

Yayın Danışmanları:
Necali Çalışkan (MAKEL), Mehmet Reşit GÖĞÜŞ (PELSAN AYDINLATMA), Abdullah Atalar (GECER AYDINLATMA), Halil Öner (RTM ELEKTRONİK), Kamil Karaca (ONKA), Sertaç Ortaç (ORTAÇLAR), Yaşar Demir (ÖZCAN AYDINLATMA), Ferdinand Paçacı (ROKET ELEKTRİK), Kemal Gün (ÖZGÜNSAN), Doğu Bulutsuz (TEM TEKNİK), Muharrem Öztürk (PEDAŞ AYDINLATMA), Fahir Gök (AGİD), Hüseyin Yeşil (EMO), Nail Olpak (DEİK)

Yayın Kurulu:
Prof. Dr. Osman Altuğ (Ekonomi), Prof. Dr. Özcan Köknel (Ekonomi), Prof. Dr. Hilmi Hacısalihoğlu (Matematik), Prof. Dr. Gündüz Özişik (İnşaat), Prof. Dr. İlhan Yaşar Hacısalihoğlu (Politika), Prof. Dr. Ayten Kuntman (Elektrik-Elektronik), Prof. Dr. Rengin Ünver, (Yıldız Tek. Üni. Mim. Fak.), Prof. Dr. Leyla Dokuzer Öztürk (Yıldız Tek. Üni. Mim. Fak.), Yüksek Mak. Müh. Nezih Erdem (Makina), Elekt. Yük. Müh. İrfan Bilgin (Elektrik)

Yayın Koordinatörü:
Funda HACİSALİHOĞLU / funda@elektrikdunyasi.com.tr

Reklam ve Halkla İlişkiler:
Kamil AYCAN / kamli@elektrikdunyasi.com.tr
Erkan ESKİÇIRAK / erkaneskicirak@hotmail.com
Deniz DEMİR / deniz@elektrikdunyasi.com.tr

Yazı ve Tercüme İşleri:
Atakan YAVUZARSLAN / atakan@elektrikdunyasi.com.tr
Faezeh Mirzaeeabdoli / feyz@elektrikdunyasi.com.tr

Dağıtım: Ali EKİZ

Dağıtıcı Kuruluş: MNG Kargo A.Ş.

Hukuk Danışmanlığı:
Corpus Hukuk Ofisi
Av. M. Faruk ÖZEN - Av. Ömer ÜNLÜ
Maltepe Meh. Londra Asfaltı Cad. Avrupa Kale Ofis Blok 9
Kat 7 D. 38 Topkapı - Zeytinburnu / İSTANBUL
Tel: 0212 679 49 49 • Fax: 0212 679 62 34
www.corpushukuk.com

Basın-Yayın-Haber Organizasyon:
HCS Yayıncılık Matbaacılık Organizasyon Tic. Ltd. Şti.
Perpa Ticaret Merkezi A Blok Kat: 11 No: 1402
Okmeydanı, Şişli / İSTANBUL
Tel: +90 212 320 77 70
info@elektrikdunyasi.com.tr

Doğu Karadeniz Bölge Temsilcisi: Gültekin HACİSALİHOĞLU
Ortahisar Mah. Mimar Sinan Cad. No:18 TRABZON
Tel: +90.462.322 17 71 • Gsm: 0532 255 26 22

Mısır Temsilcisi: Hikmet YARIZ
34 Swiss Building - A - Gate - 2 - Nasr City St., Cairo Egypt
Tel: 0020 26714594 • Gsm: 0020 106641819
e-mail: terclh-co@hotmail.com • hikmetyariz@yahoo.com

Azerbaycan Temsilcisi: Şarghiyya JAVADZADE
Gsm: 0531 227 44 66
javadzade@elektrikdunyasi.com.tr

İran Temsilcisi: Haleh TAHMASEBİ
Gsm: + 98 937 805 66 86
haleh@elektrikdunyasi.com.tr
Enghelab Sok. Tahran / İRAN

Baskı & Film Çıkışı:

Şan Ofset Matbaacılık (0212 289 24 24)
Hamidiye Mahallesi Anadolu Caddesi No: 50
Kağıthane / İSTANBUL

Yayın Türü: Yaygın Yayın • Yıl: 33 • Sayı: 308

AYDA BİR YAYINLANIR:

Dergimizde yazılan yazıların sorumluluğu yazarlarına aittir.

www.elektrikdunyasi.com.tr
info@elektrikdunyasi.com.tr



elektrikdunyasi



elektrikdunyasi



elektrikdunyasi

REKLAM İNDEKSİ (ADVERTISEMENT LIST)

ÖN KAPAK BCÇ ELEKTRONİK
KATLAMA KAPAK MONOKON
ARKA KAPAK NE-AD

ÖN KAPAK İÇİ LVT TEST
KATLAMA KAPAK İÇİ KAYA ELEKTRİK
ARKA KAPAK İÇİ SEVAL KABLO

ACK LIGHTING13
AÇIKEL KLEMENS157
AGFLEX30
ALTINKAYA.....34
APEX KABLO.....183
AREL PLASTİK81
ASTOR135
BAŞARAN ELEKTRİK.....167
BCÇ ELEKTRONİK21
BEST ELEKTRİK37
BUFACO12
ÇAĞDAŞ CİVATA.....53
DE-PA29
DLX (Dit)33
DTM.....184
EIF KONGRESİ172
EMAS17
EMEK ELEKTRİK (Emk Led)63
EMGE LED32
ERAPLAST3
ERAYLAR (Nisaluçe)31
EROĞLU (Flash)14
ERTUĞ24
EVA ELEKTROMEKANİK10
FLEX27
GATEK55
GEWISS87
GÖKERMAK KLEMENS83
GÖKSU ELEKTRİK71
GÖLDAĞI KABLO38-39

GÜNSAN.....15
GÜVEN ELEKTRİK6
İKEY ELEKTRİK.....159
İNCİTAŞ8
İSAF FUARI179
KABLODER173
KARANCI PLEKSİ73
KONAK CİVATA26
KONEN ELEKTRİK101
KOZA ELEKTROMARKET143
KOZA ELEK.(İma Light).....142
KUANTUM LED5
KYM KABLO.....153
LEGRAND.....9
MAKEL46
MAVİLİ.....44
MAYEN ENERJİ.....141
MONOKON ELEKTRİK69
MULTİTEK25
MUTLUSAN7
NE-AD22-23
NEOS AYDINLATMA111
NERSAN KLEMENS75
NİSA OTOMASYON149
NTS ELEKTRONİK16
OPAŞ PAKET ŞALTER77
OPTİK AYDINLATMA18-147
ORTAKLAR BİR97
ÖZ META161
PEMSAN ELEKTRİK155

PROLINE57
PTC TEST.....28
REDSAN1
REKSAN ELEKTRİK127
RELKO ELEKTRİK122
REOSTA67
RÖLESAN.....129
SAFİ REZİSTANS19
SAHRA KABLO11
SELDA ELEKTRİK119
SELEN ELEKTRİK.....93
SERPA PANO.....145
SETEL.....4
SOLAR FUARI176
SP STAR PLASTİK115
ŞİRİN ELEKTRİK68
TAM GRUP ENERJİ.....2
TAMER ELEKTRİK165
TAMER KABLO181
TAŞÇIOĞLU20
TBH TEKNİK BAKIM79
TEKNOLİNE65-128-129
TEKNOLOJİ ELEKTRİK61
TRİMBOX48
TUNÇMATİK.....59
ULTRA GRUP.....163
USKUNA MÜHENDİSLİK35
VOLTRAN ENERJİ.....51
YALIM ENERJİ36
YILDIZLAR ELEKTRİK.....106-107
ZİRVE ENERJİ134

Yeryüzünde Emek Vermeyen Kadın Yoktur



Biliyorsunuz, her ne kadar dilimize “Dünya Kadınlar Günü” olarak yerleştiyse de; doğrusu “Dünya Emekçi Kadınlar Günü” olmalı. Çünkü bugünün özellikle kutlanmasının bir sebebi var. Şöyle ki;

8 Mart 1857 tarihinde ABD'nin New York kentinde 40.000 dokuma işçisi daha iyi çalışma koşulları istemiyle bir tekstil fabrikasında greve başladı. Ancak polisin işçilere saldırması ve işçilerin fabrikaya kilitlemesi, arkasından da çıkan yangında işçilerin fabrika önünde kurulan barikatlardan kaçamaması sonucunda 120 kadın işçi can verdi. İşçilerin cenaze törenine 10.000'i aşkın kişi katıldı.

Ve bu tarihi olayın neticesinde 8 Mart özel olarak kutlanmaya başlandı. Ne var ki, bırakın erkekleri çoğu kadın bile bu günün tarihçesinden haberdar değil. Çünkü, bu vurgu yeterince yapılmıyor. Bu günü sadece karanfillerle, göstermelik ve klişeleşmiş beyanlarla kutluyoruz. Bir başka deyişle, kadın hakları için bedel ödeyen insanları anmak yerine bugünde eşimizden, dostumuzdan hediye ve kutlama bekliyoruz. Şahsen ben içi boşaltılmış, tebrik ve mesajlardan sıkıldım. Gerçek manada kadınları kutlamak istiyorsanız; onun eş seçme hakkına, istediği zaman istediği kadar çocuk doğurma hakkına, kürtaj hakkına, iş seçme hakkına, aynı işte çalıştığı erkeklerle aynı ücreti alma

hakkına, istediği gibi giyinme, istediği gibi gezme, istediği gibi yaşama, istediği gibi konuşma ve istediği gibi gülme hakkına da saygı gösterin. Yüzeysel ve klişeleşmiş beyanlarla değil; kadının hak ettiği ve doğuştan sahip olduğu hakları benimseyerek onları onurlandırın.

Kadınları sadece Allah'ın bir emaneti olduğu düşüncesinden yola çıkarak onurlandıranlara da katılmıyorum. Her ne kadar iyi niyetle söylenmiş bir düşünce beyanı olarak görebilmek mümkünse de; kadın erkeğe emanet değil; kendi başına bir bireydir. Bırakın, kadınları korumaya muhtaç insanlar olarak görmeyi ve göstermeyi. Tıpkı, erkekleri koruduğu gibi bu noktada kadınları erkekler değil; kesinlikle kanunlar korur.

Bu noktada kadınları sadece Allah'ın bir emaneti olduğu düşüncesinden yola çıkarak onurlandıranlara da katılmıyorum. Her ne kadar iyi niyetle söylenmiş bir düşünce beyanı olarak görebilmek mümkünse de; kadın erkeğe emanet değil; kendi başına bir bireydir. Bırakın, kadınları korumaya muhtaç insanlar olarak görmeyi ve göstermeyi. Tıpkı, erkekleri koruduğu gibi bu noktada kadınları erkekler değil; kesinlikle

kanunlar korur.

Zaten, emek vermeyen kadın da yok yeryüzünde. Emegi sadece çalışan kadınlara özgü görmek adil olmadığı gibi; kesinlikle gerçekçi de değil. Zira, çalışan kadının evine para getirerek yaptığı katkıyı; evde çalışan kadın da evin ihtiyaçlarını karşılayarak ve evin giderini azaltarak sağlıyor.

Bana ve hemcinslerime esasında doğuştan hak ettiğimiz hakları tanıdığı; bunu bir devlet politikası haline getirdiği için Mustafa Kemal Atatürk'ü de saygı, sevgi ve büyük bir özlemle anıyorum.

Dünya Emekçi Kadınlar Günümüz kutlu olsun!

DENİZCİ TİPİ SİSTEMLERİMİZ ULUSLARARASI SULARDA



www.mavili.com.tr

Denizci Tipi Sistemlerimiz, MED uygunluk göstergesi olan **WHEELMARK** işaretine sahiptir.

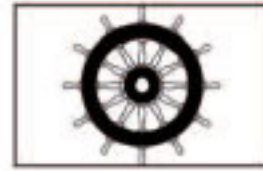

0437

maxlogic & mavigard
yangın ve gaz algılama sistemleri



Bizi takip edin...

.../mavielektronik





Türkiye 'Nükleer Teknoloji Ligi'ne Yükseliyor

Mersin Akkuyu Nükleer Güç Santrali'nin 3. reaktörünün temel atma töreninde, tarihi bir ananlık etmenin mutluluğu ve heyecanını yaşadım. Türkiye'nin enerjisinin yükselişini simgeleyen büyük bir adım atılmış oldu.

Yükselen güç Türkiye'nin, ihtiyaç duyduğu her alanda güçlenmesi için esas olan enerjide güçlenmesi, dışa bağımlılığının giderilmesidir.

Türkiye nükleer enerjide, güç mücadelesinin en iddialı ülkelerinin olduğu ortama giriş yapıyor. Gecikmiş bir büyük adımı atıyor. Bugün başta ABD olmak üzere birçok ülkede işletme halinde olduğu ve yenilerinin yapıldığı nükleer santrallerde Türkiye, 50 yıl geriden gelerek aradaki mesafeyi süratle kapatmaya kararlı.

Bugün dünyada 32 ülkede 443 reaktör işletme, 19 ülkede 50 reaktör inşa halindedir. ABD'de 94 reaktör işletme, 1 reaktör inşa halindedir. Fransa'nın mevcut 56 reaktörüne ilave olarak, 1 reaktörü inşa halindedir. Bu arada hatırlatmak gerekir ki, Fransa elektrik üretiminin %70'ini nükleer santrallerden elde etmektedir. Rusya'da 38 reaktör işletmede, 3 de inşa halindedir. Çin özellikle son dönemde çok büyük atak yapmış ve işletmede olan 50 reaktörüne ilave olarak 12 reaktörü de inşa halindedir.

Güney Kore'de 24 reaktör işletmede, 4 tanesi de inşa halinde. Japonya da önemli çünkü hem yapımcı, hem de işletmecisi bir ülkedir.

Kesintisiz, çevreye duyarlı, güvenli, yeni nesil teknolojiyle üretim yapacak olan Akkuyu nükleer güç santrali, 4 reaktörden oluşacak. Türkiye'nin elektrik ihtiyacının %10'unu sağlayacak.

Temel atma töreninden hemen sonra benim de katıldığım gazeteciler toplantısında Enerji Bakanımız Fatih Dönmez; "Teknoloji transferi en büyük arzumuz ama şöyle söyleyeyim. Biz maalesef 50-60 yıl geriden geliyoruz. Dolayısıyla bu açığı süratle kapatmamız lazım. Bu ilk proje

de bizim için önemli bir fırsat öğrenmek açısından. İnşallah ikincisinde yerlilik oranımız daha fazla, üçüncüsünde belki daha fazla olacak şekilde devam edecek. Bu projede yerli tedarikçilerle çalışılmasını istiyoruz. Proje dönemi boyunca, yani yatırım dönemi yaklaşık 6 milyar dolarlık bir yerli katkı Türkiye'den sağlanmış olacak" dedi.

Sayın Bakan konuşmasında şu noktaların da altını çizdi; "Bu tür dev projeler, ki Akkuyu 550 bin parçadan oluşuyor, inşaat, elektrik-elektronik ve makine imalat sanayii alanında faaliyet gösteren pek çok sektöre de iş imkânı sunacak. En yoğun dönemde 16 bin kişi çalışacak yapım

döneminde. 4 reaktör tam işletmeye geçtiğinde 4 bin personel çalışacak. Burada da yine önemli oranda bir yerli iş gücümüzün çalışacak.

Bu projeye imza atıldığında lisans eğitimiyle ilgili bir anlaşma da söz konusuydu. Öğrencilerimizi lisans eğitime gönderdik. Bunlardan 186'sı mezun olup geldi ve şu anda bu projede çalışmaya başladı. Diğerlerinin eğitimi devam ediyor. Bu arada bir-iki yıldır Rusya dışında da nükleer alanda yüksek lisans yapmak ve dönüşte Türkiye'de çalışmak şartıyla gönderdiğimiz öğrencilerimiz var."

ğimiz öğrencilerimiz var."

Türkiye'nin nükleer ligine katılması, uluslararası ilişkiler açısından büyük önem taşıyor. Enerji ve yüksek teknoloji konusunda Türkiye'nin dışa bağımlılığının giderilmesi, Türkiye'nin bağımsızlığının en önemli hedefidir. Türkiye bu yolda mesafe almaya başlamıştır. Rotası, tarih tezi, kararlılığı, mücadelesi nettir. Tam bağımsız Türkiye hedefiyle, geleceğin küresel gücü olmaya kararlıdır.

Mavi Vatan'dan gelen ve gelecek olan doğalgaz müjdeleri, başta savunma sanayiinde ve diğer alanlarda yüksek teknolojide artan yerli üretim ivmesi, uzay teknolojisine yönelik, nükleer teknoloji fazına geçiş Türkiye'nin gücüne güç katacak büyük hamlelerdir.

DİKKAT!

elektronik elektrik cihazlarınız
koruma altında

MAKEL

USB'Lİ ŞOK KORUMALI GRUP PRİZ

Elektronik ve elektrik cihazlarınızı, yıldırım çarpması, şebekedeki ani gerilim darbeleri gibi olumsuz etkenlere karşı güvenle korur.

6 adet çocuk korumalı priz

1.8 m kablo

560 joule-şok koruma kapasitesi

13000 amper-maksimum akım yükselişi

3.1A toplam USB şarj akım kapasitesi

YENİ

surge
safeguard **USB**



**İkili USB
Şarj Girişi**

TSE COVID-19 Güvenli Üretim Belgelendirme Süreci



Cin'in Vuhan kentinde ortaya çıkan ve dünyayı etkisi altına alan yeni tip Koronavirüs (Covid-19) ile tüm dünyada güçlü bir şekilde mücadele ediliyor. Ülkemiz de de salgınla mücadelede Salgın henüz Türkiye'ye sıçramamışken gereken tedbirleri alarak ; her türlü talep ve öneriyi titizlikle inceleyerek hareket edip tüm dünyada örnek uygulamalara ve başarılarına imza atmaya başlamıştır.

Bu kapsamda Sanayi ve Ticaret Bakanlığı, ilgili ve bağlı kuruluşlarıyla tüm kaynak ve imkanlarını Covid-19 ile mücadelede seferber etmiş ve Türk Standardları Enstitüsü (TSE) de konuyla ilgili olarak ,bilgilendirmek ve farkındalık oluşturmak amacıyla; sanayi kuruluşlarının çalışanlarını,ziyaretçilerini, tedarikçilerini, bakım personelini vb. korumaya yönelik hijyen uygulamaları ile kontrol tavsiyelerini içeren Covid-19 Hijyen, Enfeksiyon Önleme ve Kontrol Kılavuzu'nu hazırlamıştır. Bu kılavuz, firmalara yalnızca salgınla mücadele ederken yol göstermekle kalmayacak, onların salgın sonrası dönemin bir ihtiyacı olan "güvenilir, salgından etkilenmemiş ve hijyenik üretim" standartlarına uygun üretim yapabilmesi için bir rehber görevi görebilmeyi hedef edinmiştir. Bu kılavuz, çalışan sağlığını korumak ve kurumsal sürdürülebilirliği sağlamak amacıyla; insan sağlığını doğrudan etkileyen ürün/hizmet üreten kuruluşlarda, hijyen ve sanitasyon uygulamalarını bir sistem dahilinde yönetmek üzere herhangi uluslararası bir mecradan direkt adaptasyon veya çeviri yapılmadan tamamen TSE 'nin kendi çabaları ile geliştirilmiş ve 2018 yılı Ocak ayında milli standard olarak yayımlanan TS 13811 Hijyen ve Sanitasyon Yönetim Sistemi standardı tecrübeleri ile hazırlanmıştır.

Ana amacı "güvenilir, salgından etkilenmeyen ve hijyenik" çalışma ortamları oluşturmak olan bu kılavuz, tüm sektörleri uyarlanabilecek esnekliklere sahiptir ve yüksek maliyetler gerektirmeyen küçük ama etkili tedbirleri içermektedir. Ayrıca kuruluşlara salgın sürecinde karşılaşılabileceği çeşitli olumsuz senaryolarda önleyici bir mekanizma geliştirme imkânı sunan, kuruluşlarımıza uluslararası ticaret süreçlerinde yardımcı olmak üzere tüm sektörlerde uygulanabilecek rehber niteliğinde bir dokümandır.

Söz konusu kılavuz www.tse.org.tr internet sitesinde herkese erişime açık şekilde bulunuyor. Şayet halen bu yazıyı okumaya devam ediyorsanız konu ile yakından ilgiliniyorsunuz demektir ve bu anlamda öncelikle www.tse.org.tr adresinden kılavuzu da temin etmeniz firmanız ve sizin için çok daha faydalı olacağını bilmenizi isterim.

TSE tarafınca yayımlanan Covid-19 Hijyen, Enfeksiyon Önleme ve Kontrol Kılavuzu'na firmaların uygunluğunun tescil-

lenmesi amacıyla ayrıca sanayi kuruluşları için COVID 19 Güvenli Üretim / Hizmet Belgelendirme çalışmaları da TSE tarafından eksiksiz sürdürülmektedir. Bu sebeple , yazımın devamı firmalarına TSE Covid 19 Güvenli Üretim / Hizmet Belgesi almak isteyen okuyucularımıza bir rehber olması amacıyla bir yol haritası niteliği taşımaktadır.

Tse Covid-19 Güvenli Üretim Belgelendirmesi Yol Haritası

1. Öz Değerlendirme:

www.tse.org.tr web sayfasında yayımlanan öz değerlendirme soru listesine göre firma tarafından öz değerlendirme yapılır. Bu öz değerlendirme aynı zamanda firma için bir iç tetkik niteliğindedir. Bununla birlikte firmaların , COVID-19'da kapsayan salgın hastalıklara yönelik; tüm fiziki alanları ve ilgili bütün tarafları kapsayan risk değerlendirmesi yapması ve Yapılan risk değerlendirmesi sonuçlarına göre, Kuruluşların Enfeksiyon Önleme ve Kontrol Eylem Plan (lar)ı hazırlaması ve uygulaması gerekmektedir.

2. Başvuru:

Firma/Kuruluş tarafından www.tse.org.tr web sayfasında yayımlanan 'TSE COVID-19 GÜVENLİ ÜRETİM / GÜVENLİ HİZMET BELGESİ BAŞVURU FORMU' doldurulur.

İlk Başvuruda İstenilen evraklar

- Ticaret Sicil Gazetesi kopyası
- Başvuru sahibi kuruluş yetkilisinin noter tasdikli imza sirkülerinin fotokopisi,
- COVID-19'a karşı bir risk değerlendirmesi
- Enfeksiyon Önleme ve Kontrol Eylem Planı/Planları
- Temizlik ve dezenfeksiyon planları/talimatları
- TSE COVID-19 Güvenli Üretim Belgesi Kuruluş Öz Değerlendirme Soru Listesi

Değerlendirme Soru Listesi

- İlgili faaliyet kapsamına göre yasal şartlara uyumu gösteren belge/kayıt (Kapasite raporu vb.)

3. Başvuru Ön Değerlendirme:

Başvurunun, TSE uzmanları tarafından ön değerlendirme yapılır varsa eksik firmaya/kuruluşa bildirilir.

4. Tetkikin Planlanması ve Gerçekleştirilmesi:

TSE Uzmanları tarafından tetkik planlanır ve yerinde denetim ile tetkik gerçekleştirilir.

5. Adım Belgenin Verilmesi:

Yapılan denetimlerde uygunsuzluk tespit edilmediği takdirde, komite kararı sonrasında firmaya/kuruluşa TSE COVID-19 GÜVENLİ ÜRETİM BELGESİ verilir.

Sağlıklı günler dileğiyle...

Mobil Parafudur



MOBİL PARAFUDR

Parafudr uygulamalarının; • montaj sorunları, • iyi bir topraklama ihtiyacı, • nereye hangi sınıf parafudr uygulanması gerektiği ile ilgili sorunları ortadan kaldıran, elektrik kullanıcılarının cihaz ve sistemlerini korumak için ihtiyaç duydukları koruma mobil parafudr ile fişinin herhangi bir prize takılması ile başlıyor. Mobil parafudrlar ayrıca işlerini yapabilmek için sistem ve teçhizatlarını taşımak zorunda olan ve elektrik olmadığı için jeneratörle beslenmek zorunda kalınan yerlerde de kendi prizinden enerji alınmak suretiyle bağlı cihazları da koruma kabiliyeti sunuyor.

AKIM KORUMA PRİZLERİ İLE KIYASLAMA!

Mobil parafudrların üzerinde prizlerinin bulunması, akla hemen akım koruma prizlerini getirmektedir. Mobil parafudrlar; • Bir ev yada ofis için birden fazla kullanılmasına gerek yoktur. Herhangi bir prize takılması, aynı fazdan beslenen tüm cihazları ve sistemi koruma altına alır. • Akım sınırı yoktur. (Kendi prizinden beslenen yükler hariç) • Nötr kopmasına karşı gold ürünler, kaçak akım rölesi ile birlikte sınırsız koruma kabiliyetine sahiptir. • Sadece faz-nötr arası dalgalanmalara karşı değil, toprak hattından gelen darbelere karşı da koruma kabiliyeti sunar. • Kendi panosu vardır ve güvenlik seviyesi bakımından; yıldırım, trafo patlaması gibi tehditlerde halı vb. yerlere temas etmediğinden yangın riskine karşı ekstra güvenlidir.

Evlerde En Sık Yaşanan Elektrik Kazaları ve Çözüm Yolları



Ev elektriği denilince akla 220V ile çalışan tek fazlı cihazlar gelmekle birlikte, evlerde klima vb güçlerin standartlaşması ile birlikte ev panolarına 3 faz getirilerek, yükün dağılımı ev içerisinde yapılmaya başlandı.

Evler için en büyük problemlerden biri hiç şüphesiz nötr kopması yada nötr hattının korozyona uğrayarak geçirgenliğini kaybetmesi yada hayat koruma için kullanılan kaçak akım rölelerinde meydana gelebilecek nötr iletkeninin geçirmeme sorunu neticesinde oluşan cihaz arızaları ve yangınlar gösterilebilir.

Tüm yapıların girişine gelen 3faz+nötr+toprak, dairelere 1faz+nötr+toprak olarak gelebilmekte yada dairelerin içine de 3faz+nötr+toprak olarak gelebilmektedir.

Nötr kopması hadisesi yaşandığında, ilk senaryoya göre genel olarak 2 fazdan beslenen dairelerin tüm cihazları yanmakta ve dairelerde yangın ihtimali oluşmakta; ikinci senaryoya göre ise daire içinde 2 fazdan beslenen bölgelerdeki cihazlar yanmakta ve evin bir bölümünde yangın riski oluşmaktadır.

Her iki senaryo içinde basit bir tedbirle sorunlardan kurtulmak mümkündür. Dengesiz yüklü sis-temlerde nötr kopması durumunda oluşabilecek, faz-nötr arası 220-230V yerine 380-400V'a kadar voltajların, sistemlere zarar vermesini engellemek üzere Trimbox yeni nesil parafudrların gold modelleri sınırsız koruma kabiliyeti sunuyor.

Nötr kopması durumunda Trimbox gold modeller, bağlı olduğu kaçak akım rölesini açtırmakta, sis-temdeki nötr hatası düzeltilmedikçe, enerji sisteme verilememektedir.

Ayrıca sistemde yapılabilecek nötr yerine faz uygulaması gibi hatalar yada kazı esnasında nötr hattının koparılması gibi durumlarda da Trimbox gold modellerde kaçak akım rölesi tetiklenmekte ve sınırsız koruma kabiliyeti sunulmaktadır.

Sistemde kaçak akım rölesi bulunmaması yada topraklama hattı bulunmaması durumunda ise herhangi bir Trimbox aşırı gerilim sönümleyici yada Trimbox alçak gerilim darbe koruyucu, kendisi zarar görse bile sistemdeki sigortayı kısa devre ederek enerjinin kesilmesini sağlamaktadır.

Trimbox koruması ile evlerde yaşanan en büyük problemlerden biri olan nötr kopması durumlarına karşı koruma imkanı ile birlikte; yıldırıma karşı koruma, trafo hatalarına karşı koruma, elektrik git-gellerine karşı koruma, elektrik. Dalgalanmalarına karşı koruma kabiliyetine de birarada sahip olursunuz.

Evlerde yaşanan en büyük sorunlardan biri de şüphesiz elektrik çarpması sorunudur. Bunu engellemek adına hayat korumalı 30mA kaçak akım rölesi kullanılmakta ise de genel olarak kontrol-lerden son by-pass edildiği için sorun devam etmektedir.

Elektrik sistemlerinde iyi bir topraklama olmaması durumunda yada topraklamanın köylerde sıkça görüldüğü şekilde metal su boruları yapılması sonucunda metal gövdeli cihazlarda insan hayatı için risk taşıyan 50V üstü potansiyel fark ile karşılaşılması muhtemeldir.

Bu tarz durumlarda ayrıca çeşme açıldığında akan suda elektrik çarpması da dahil birçok sorun oluşabilmektedir.

Modern hayatta ankastre mutfaklarda sıkça rastlanan metal gövdede çarpılma sorunu, yine to-praklamanın iyi yapılamaması sorunu olarak karşımıza çıkmaktadır.

Bu tarz durumlarda kaçak akım rölesi tutturulamadığı için by-pass edilmişse, ciddi risklerle karşılaşmak muhtemeldir.

Kaçak akım rölesinin özellikle fiyatından dolayı AC olan çeşidinin seçilmesiyle 50/60Hz aralığının değişmesi durumunda açması yaşanan bir sorun olarak karşımıza çıkmaktadır.

B sınıfı yada F sınıfı kaçak akım rölelerinde açma frekans değişimi aralığı 1000Hz seviyesinde olduğundan gök gürültüsünde açma gibi sorunlar yaşanmamaktadır.

Topraklamanın iyi olmaması yada hiç olmaması durumunda metal gövdede voltaj oluşumunu engelleyen bir ürün bulunmakta ve kaçak akım rölesinin insan hayatı için çok değerli açma grafiğinde gövdede voltaj oluşumunu sınırlamak üzere tasarlanan bu ürün GNDSeries olarak karşımıza çıkmaktadır.

Kesinlikle topraklama yerine kullanılması tavsiye edilmemekle birlikte, iyi bir topraklama yapmanın imkan dahilinde olmadığı yerlerde metal gövdede voltaj oluşumunu sınırlamak ve çarpılma riskini minimize etmek üzere tercih edilmesi gerekir.

GNDSeries ayrıca nötr-toprak voltajının önemli olduğu sistemler için nötr-toprak voltajını istenilen oranda regüle etmekte ve topraklama kaynaklı ses ve görüntü parazitlerini yok etmekte mahir bir üründür.



Faaliyet Alanımız

Firmamız ,

YD Group ve NEBEL marka redresör grupları imalatını yapmaktadır.

Tedaş Mlz 2018-65-A Şartnamesine uygun NSR124 24VDC 26Ah 25A Redresörler ,

Tedaş Mlz 2018-65 Şartnamesine uygun NSR124 24VDC 26Ah 25A Redresörler ,

Tedaş Myd 2000-36/c şartnamesine uygun Bar24 26Ah 20A Redresörler ,

Kapasitif gerilim göstergesi ,

İhbar röle kombinasyonu ,

Kablosuz uzaktan açma kapama cihazları yapmaktayız.

Sistemin Avantajları

NSR Serisi stabilize akü redresör grubu ;

Enerji iletim dağıtım istasyonlarında kesintisiz ve temiz DC ihtiyacını sağlamak için tasarlanmıştır.

Micro işlemci ve tristör kontrollü olması sebebiyle, en stabil halde çalışmak için tasarlanmıştır.

Sistemde AC besleme varken redresör hem sistemi besler , eğer gerekiyorsa akü grubunun akım kontrollü olarak şarj eder ve akülerin en uzun ömürlü olarak kullanılmasını sağlar.

Redresör kontrol paneli üzerinden cihazla ilgili verilere ulaşılabilmekte , LCD panelden de görüntülenebilmektedir

Voltran Güç Sistemleri Sanayi ve Ticaret Limited Şirketi

NEBEL Marka Redresör İmalatı ile Pazar payını artırmaya devam ediyor...

Firmamız 24Vdc ve 110Vdc Gruplarında 25A çıkış akımı verebilen redresör grupları için

Türkiye de, Akredite Laboratuvarlar konusunda kendisini kanıtlamış olan ,

LVT Deneysel Laboratuvarlarında TEDAŞ MLZ/2018-065.A Teknik Şartnamesine uygun deneyleri başarılı bir şekilde tamamlamış ve 2021 yılında TEDAŞ tarafından yapılan Malzeme Teknik Değerlendirme sonuçlarında da başarılı olmuştur.

Malzeme Teknik Değerlendirme sonuçları Linki :

<https://www.tedas.gov.tr/sx.web.docs/tedas/docs/MalzemeTeknik/NEBEL%20-%20Tip%20DeneyselRaporlar%C4%B1%20%C4%B0nceleme.pdf>

LVT tip test raporlarınızı firmamızdan talep edebilirsiniz .





Voltran Güç Sistemleri Sanayi ve Ticaret Ltd.Şti.

VOLTRAN GÜÇ SİSTEMLERİ SANAYİ VE TİCARET LİMİTED ŞİRKETİ

FATİH MAHALLESİ TURGUT ÖZAL BULVARI NO:45

Kahramankazan / ANKARA

Tel : 0312 386 32 06 - 0312 814 32 10 Fax:0312 386 32 07

SATIŞ : 0544 733 59 22

DESTEK : 0544 733 59 23

www.voltranquc.com - info@voltranquc.com

Dünyada En Çok Test Edilen Kablo Tavasısı; Legrand Cablofil

Legrand Cablofil, ağır endüstrilerden hafif endüstrilere, topluma açık binalardan data sektörüne kadar birçok alanda güvenliği sağlıyor. Esneklik, temizlik ve bakım kolaylığıyla da kullanıcılarına en ideal çözümü sunan Cablofil, ateşe dayanıklılık, Avrupa standartlarına uygunluk, ISO 9001 kalite belgesi, patentli T tipi özel kaynak yapısı, hızlı bağlantı sistemi ve vidasız montaj özellikleriyle aradığınız her şeyi tek bir üründe sunuyor.



legrand®

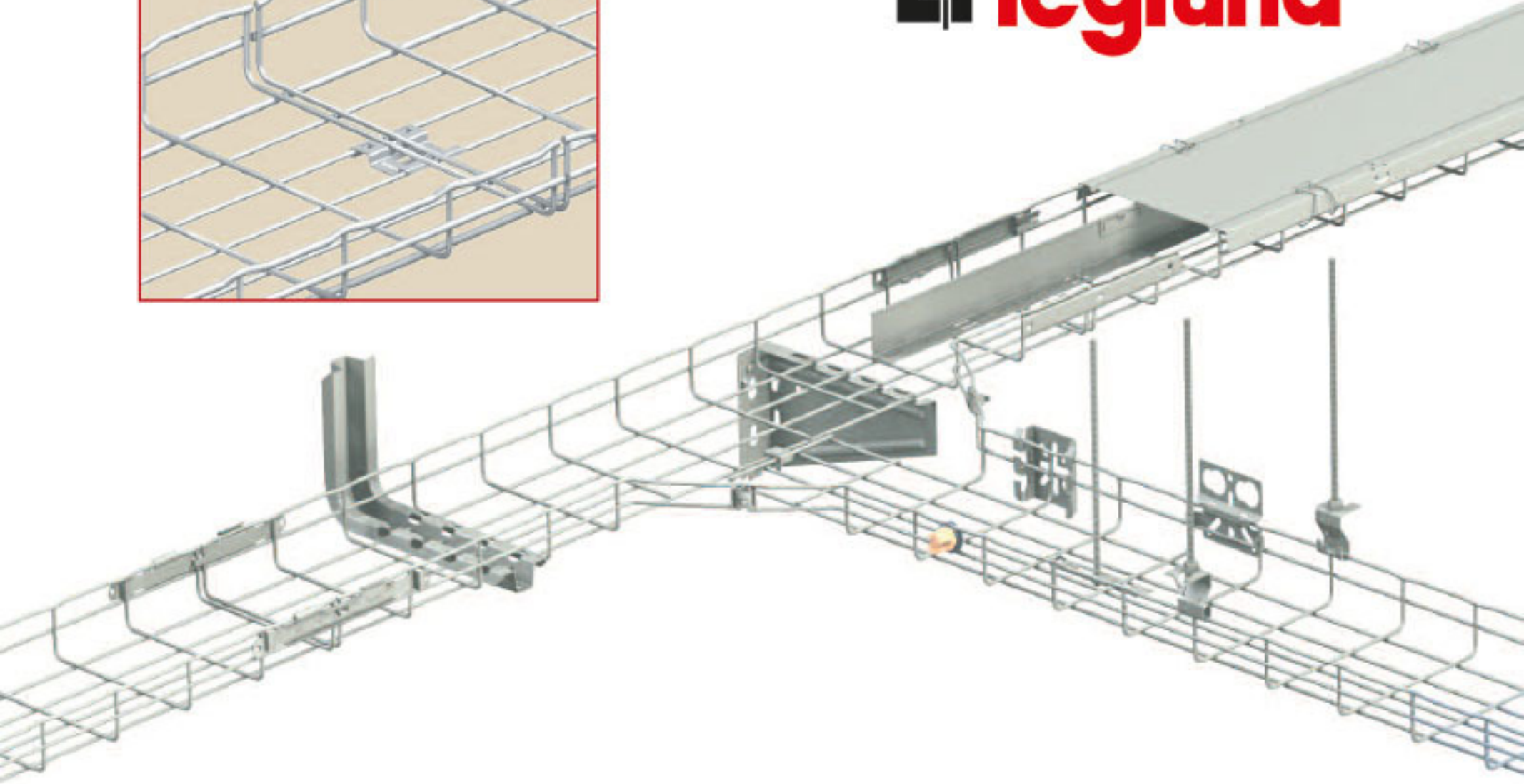

Hassas mühendisliği ve yüksek kaliteli işlenmiş çelik teli ile Cablofil tel örgü kablo tavaları, kullanıcılarına mükemmel çözümler üretiyor. Üstün mekanik ve enerji tasarrufu sağlayan Cablofil, ticari ve endüstriyel binalar için farklı seçenekler sunuyor.

Yaşam alanlarına ideal çözüm

Her türlü ortama elektrik ve mekanik açıdan adapte olabilen Kablo Taşıma Sistemleri uzmanı Cablofil, ağır endüstrilerden hafif endüstrilere, topluma açık binalardan data sektörüne kadar birçok alanda güvenliği sağlıyor. Esnekliği, temizliği ve bakım kolaylığıyla da kullanıcılarına en ideal çözümü sunan Cablofil, ateşe dayanıklılık, Avrupa standartlarına uygunluk, ISO 9001 kalite belgesi, patentli T tipi özel kaynak yapısı, hızlı bağlantı sistemi ve vidasız

montaj özellikleriyle beğeni kazanıyor.

Sürdürülebilir dünyaya katkı...

Dünyada en çok test edilen kablo tavası unvanına sahip olan Cablofil, çevreci yaklaşımıyla da sürdürülebilir dünyaya katkı sağlıyor. Krom içermeyen, dumanı filtreleyen bir yüzey işlemesiyle yüzde yüz geri dönüşüm özelliğine sahip. Açık yapısı sayesinde maksimum havalandırmayı garanti ederken kablo ısınmasının önüne geçerek tesislere ek enerji tasarrufu sağlıyor. Çevre dostu bina ve tesislerde sıklıkla tercih edilen Cablofil, özel yapısı ve ham maddelerin özel kullanımı sayesinde geleneksel kablo tavalarna göre üretimdeki atık miktarını belirli oranlarda optimize ederek çevreye de katkı sağlıyor.



CAĞDAS
C İ V A T A

*Her türlü standart ürünler
ve özel bağlantı elemanlarında
çözüm ortağınız*

Cam Balkon Tekerleri



**AKB Özel Alıynalı
Civatalar**



**TORKS Üçgen
Vidalar**



Özel Civatalar



**Alüminyum ve Paslanmaz
Özel Pimler**



Özel Burçlar



**Özel AKB
Saplamalar**



**YSB Plastik Küt
Inox Vidalar**



Özel Somun ve Pullar



**Özel Kademeli
TORKS Civatalar**



BOSB Birlik Sanayi Sitesi
2.Cad. No:41 Beylikdüzü
İstanbul / TÜRKİYE
+90 212 879 2 272
samet@cagdascivata.com.tr
www.cagdascivata.com.tr

Veri Merkezlerinin Yeni Üyesi Estap Cloudmax

Türkiye kabinet sektöründe Türk Standartları Enstitüsü'nün (TSE) onaylandığı ilk firma olan Estap, Ar-Ge destekli inovasyon harikası ürünü Cloudmax dikili tip kabinet ile yeni nesil veri merkezlerinin ihtiyaçlarını karşılıyor. Altyapı kablolamasının yapıldığı ve server cihazlarının olduğu IT odalarının yanı sıra ofisler için uygun çözümler sunan Cloudmax, 63 ve 80 performasyon seçeneği ve 215 derece açılabilen ön-arka kapılarıyla sıradanlığa meydan okuyor.

Kabinet sektörünü endüstriyel tasarım ve yenilikçi dizaynlarla birleştiren Türkiye'nin öncü kabinet şirketi Estap, Yeni Cloudmax ile sıcak/soğuk koridor uygulamalarına yeni bir soluk getiriyor.

İdeal çözüm...

63 ve 80 performasyon seçeneği ve 215 derece açılabilen ön-arka kapılarıyla sıradanlığa meydan okuyan Cloudmax, yerleşim yapılan alanın ihtiyaçlarına göre ön/arka, sağ/sol yüzey üzerinden kullanıcıya kolay bir sabitleme olanağı tanıyor. Tek açılımlı ön kapısı, monoblok, kaynaklı, bombeli ve yüzde 63 perforeli yapısıyla kullanıcısının hayatını kolaylaştıran Cloudmax, demonte paketeleme seçeneği, IP20 koruma seviyesi ve 1500 kg taşıma kapasitesiyle işinizin tüm yükünü taşıdığını kanıtıyor.

Cloudmax; Fan Sistemi, Dikey Kablo Düzenleyicisi, Dikey Kablo Tavası, Tekerlek/Pinyon Ayak Grubu, Sabit ve Hareketli Raf lar, Aydınlatma Modülü, Topraklama Sürekliliği ve Zemin Sabitleme Kiti ve Dengeleme Barası ile kullanıcısının beğenisini kazanıyor.





GENEL AYDINLATMA
TEKNOLOJİLERİ



GTD-150S
(150 W'a Kadar)



GTD-30S
(90 W'a Kadar)



GTD-05P Projektör
(200 W'a Kadar)



GTD-03 Projektör
(600 W'a Kadar)



Direk Üstü Işık Kılıcı



GTD-05KP Kanopi
(150 W'a Kadar)



Duvar Üstü Aplik ve
Bolart-Direk



GTD-301C



PB-05



Alüminyum Etanj

Lineer Yüksek Tavan

Polikarbon Gövde Etanj

ACK Yüksek Tavan Armatürleriyle Çok Daha Verimli Bir Aydınlatma Mümkün

Fabrikalar, depo-antrepolar ve spor salonları gibi yüksek tavan yapısına sahip mekanlarda, normal aydınlatma armatürleri gerekli aydınlatma seviyesini yakalamada yeterli gelmediği için bu gibi mekanlar için özel yapılmış yüksek tavan aydınlatmalarına ihtiyaç duyulur.



Bu mekanlarda aydınlatmaya sürekli ihtiyaç duyulabilirdiği için enerji verimliliği önem taşımakta ve enerji tasarruflu yeni nesil LED aydınlatma teknolojisinin kullanılması gerekmektedir. LED aydınlatmalarda eskisi gibi ampul değiştirme derdi de olmadığı için, bakım ve işletme maliyetlerinde de önemli tasarruflar sağlanmaktadır.

Ayrıca bu aydınlatmalarda ışığın, ihtiyaç duyulan alanlara doğru şekilde odaklanması da önemli olduğu için, kullanım alanına ve tavan yüksekliğine göre özel olarak tasarlanmış optik lens-



lerin tercih edilmesi ve bu sahalarda aydınlatma hesaplamasının, simülasyon programları ile en baştan doğru şekilde projelendirilmesi de gerekmektedir.

Abdulloğlu Elektrik olarak, yüksek tavan armatürlerimizi, tüm bu ihtiyaçları göz önünde bulundurarak kendi AR-GE departmanımızda tasarladık. Ayrıca bu ürünlerimizi TSE EN-60598 aydınlatma standardına uygun, TSE Belgeli ve yerli bir ürün olarak kendi tesisimizde üretmekteyiz.

Kullanım alanlarındaki farklı tavan yapılarını (beton yüzeyler, kablo kanalı, çelik konstrüksiyon vb.) göz önünde bulundurarak sabit veya açılı ayarlı olarak montajının yapılmasını sağlayacak tüm montaj aksesuarları da mevcuttur. Bu sayede müşterilerimiz her türlü sahada, ürünlerimizi güvenle ve kolay bir şekilde monte edebilmekteler.

Ürünlerimizi, kullanım alanına göre 30, 60, 90 derece lenslerle veya depolar, antrepolar ve süpermarketler için özel tasarlanmış çeşitli asimetrik lens seçenekleriyle de üretilmektedir.

İhtiyaç duyulan aydınlık seviyesi her sektörde ve projede farklı olabildiği için ürünlerimizi 60 watt ile 150 watt gibi farklı güç değerlerinde üretmekteyiz.

Aynı zamanda ekibimizle tüm müşterilerimize ücretsiz aydınlatma proje desteği ve bu konuda teknik danışmanlık hizmeti de vermekteyiz.

enerbox

kesintisiz enerjinin sembolü..



+90 850 360 2382

TÜRKİYE'NİN YENİ GÜCÜ!

enerbox



ENERBOX

1 kVA 'dan 400 kVA 'ya



ekonomik, yüksek verimli
KESİNTİSİZ
güç kaynakları

GENEL ÖZELLİKLER

- Yüksek Çıkış Güç Faktörü (0,9)
- Kullanımı Kolay LCD Gösterge
- Yüksek Verim
- Aktif Giriş Güç Faktörü Düzeltmesi: PFC > 0,99
- Gerçek Sinüs Dalga Çıkışlı Çift Çevirim Teknolojisi
- Geniş Frekans ve Gerilim Aralığı
- Akıllı Akü Yönetim Yazılımı ve Otomatik Akü Test Özelliği
- Frekans Konvertör Çalışma Modu Seçimi
- Jeneratör Uyumlu Çalışma
- Geniş Haberleşme Seçeneği
- ECO Çalışma Modu ile Ekonomik Çalışma
- Proline Enerji A.Ş. Türkiye'nin Her Bölgesinde Yetkili Servis Hizmeti



Schneider Electric; Yaşam ve Çalışma Alanlarındaki Bağlanabilirliğe, Yeni Bir Tasarıma Sahip Asfora EM Anahtar-Priz Serisi İle Katkıda Bulunuyor!

Schneider, yuvarlak ve kavisli bir tasarımı beğenenler için Asfora EM anahtar-priz serisini bu sene başı itibariyle piyasaya sürdü.

Schneider Electric

Schneider Electric, kullanıcıların günlük hayatlarında alternatif çözümler sunarak hayatlarını daha konforlu ve daha sürdürülebilir bir hale getirme amacıyla çıktığı yolda anahtar-priz ailesine yeni bir üye kattı. İnce hatlarıyla zarif bir görünüm sunmanın yanı sıra çevreye duyarlı yapısı ile yeşil çevreye de katkıda bulunacak şekilde tasarlanmış Asfora EM, bir anahtar-priz serisinden beklenenden çok daha fazlasını sağlıyor.

Yeni Bir Tasarım, Fonksiyonlile ve Sürdürülebilirlik Bir Arada

Yuvarlak ve kavisli hatları beğenenler için olan Asfora EM, günlük hayattaki bağlantı ihtiyaçlarını sürdürülebilir bir biçimde sunuyor.

Ortam aydınlatma ve jaluzi kumanda kontrolü için olan mekanizmalar sayesinde doğal ve iç mekan ışıkları ayarlanarak evin veya binanın havası kontrol edilebilir. Elektrik ve haberleşme prizleri, oyun konsolundan TV/video'ya ve en sevilen müziği dinlemeye kadar çeşitli aktiviteler için bağlantı desteği sağlar.

Schneider Electric, piyasaya çıkardığı bütün ürün gruplarında, mümkün olduğu kadar yeşil çevreye duyarlı ve sürdürülebilir olmaya çalışıyor. Asfora EM de Schneider Electric'in diğer anahtar-priz serileri gibi yeşil çevreye duyarlıdır ve sürdürülebilirdir. Ürün çevresel profilinin olması ve içerisinde kimyasalların yer almaması, RoHS (Restriction of Hazardous Equipments / Çevreye Zararlı Maddelerin Kısıtlanması) ve REACH (Registration, Evaluation, Authorization and Restriction of Chemicals / Kimyasal Maddelerin Kaydı, Değerlendirilmesi, İzin Verilmesi ve Sınırlandırılması) direktifleriyle uyumlu olmasından dolayı Green Premium ünvanına sahiptir. Yani dünyayı daha sürdürülebilir bir hale getirme amacıyla çıktığı yolda emin adımlarla ilerlemeye devam ediyor.

Yaşam alanlarından başlayarak çalışma alanlarına kadar devam eden bir kapsamda, konforlu bir işlevsellik ve sürdürülebilirlik, Schneider Electric'in yeni bir estetiğe sahip olan Asfora EM anahtar priz serisi ile sağlanıyor.



PROFESYONEL ENERJİ ÇÖZÜMLERİ

50 Yıldır Son Model Teknolojisiyle
Türkiye'nin Enerji Çözümleri Markası



Ups

Regülatör

Enerji Koruma Prizi

Akü



tuncmatik
www.tuncmatik.com iyi elektrik

50
Yıl

Perde Açılıyor: Stäubli Gururla Yeni Combi-Tac direkt Ürünü Sunar!

STÄUBLI

Modüler konnektör ürün portföyümüz Yeni CombiTac direkt serisi ile genişledi!



Güç, sinyal ve pnömatis bağlantılar için 10.000 sök-tak döngüsüne olanak sağlayan, son nesil modüler konnektörlerimiz gövde ve panel bağlantı seçenekleri için çözümler sunar.

Basit, hızlı, güvenilir: Kullanıcı dostu ve özel el aleti gerektirmeyen pratik sök-tak sistemi; modüler konnektör sisteminizi zaman tasarrufu sağlayarak kolaylıkla uygulamaya almanızı sağlar.

CombiTac direkt ile yalınlığa bağlanın

CombiTac ürünleri esneklik, modüler yapı ve güvenilirliğin simgesidir.

CombiTac ürün çözümlerine ait üstün özellikler

- 350 Amper'e kadar akım taşıma kapasitesi olan modül ve kontakları
- 5 kV'a kadar gerilim dayanımı,
- En az 100.000'e adede kadar sök-tak döngüsüne olanak sağlayan konnektör çözümü (plug/unplug),
- 15 bar basınca kadar kapatılabilir ve sızdırmazlık özellikli hava (pneumatic) taşıyabilme,
- Video, Audio, RF gibi data bilgilerini aktarabilme,



- Modüler yapıda sinyal, güç, data, sıcaklık (thermocouple) bilgisi, ethernet (10 Gbit), fiber ve hava'nın yanında sızdırmazlık özelliği de bulunan konnektörlerle sıvı (liquid) aktarabilme,
- IP65'den IP69K'ya kadar koruma sınıfı seçenekleri,
- %100 özelleştirilebilir modüler yapı.

Kullanıcı dostu çevrimiçi tasarlayıcı

Combitac ürün ailesini kolay ve kusursuz bir şekilde teknik ihtiyaçlarınıza göre tasarlayabilirsiniz.

CombiTac Configurator;

www.configurator.combitac.com



**Teknoloji
Elektrik**
SAN. ve TİC. LTD. ŞTİ.

Tezgahaltı Müzik Çalar Prizmatik

13 Farklı Renk Seçeneği
4 Farklı Işık Animasyonu

Bluetooth Hoparlör
Kumanda ile Ses ve Işık Kontrolü



PATENTLİ ÜRÜN

SINCE 1995

26 Yıl

Renk Seçenekleri



Siyah Gümüş Fıme Ceviz Meşe Beyaz



**Teknoloji
Elektrik**
SAN. ve TİC. LTD. ŞTİ.

tura

TEKNOLOJİ ELEKTRİK İNŞ.NAK.SAN. ve TİC.LTD.ŞTİ.

Fevziçakmak Mah. 10576. Sk. No:56

42050 Horozluhan O.S.B. Karatay/KONYA

Tel : 0.332 235 39 06 • Fax : 0.332 237 99 97

www.teknoloji elektrik.com • teknoloji elektrik@hotmail.com

Hager'den Tek Dokunuşla Uzaktan Enerji Yönetimi

Enerji dağıtım, bina otomasyonu, kablo yönetimi ve enerji verimliliği alanlarında faaliyet gösteren Hager Group Türkiye, cihazları birbirine bağlayan akıllı bina sistemleri sayesinde; aydınlatma, ısıtma-soğutma, jaluzi ve alarm sistemlerini tek bir dokunuşla kontrol etme ve yönetme imkânı sunuyor.

Dijital çözümler, iş hayatında olduğu kadar yaşam alanlarında da benzersiz konfor alanları yaratıyor. Dünya genelindeki 25 fabrikası ile 136 ülkede faaliyet gösteren Hager Group'un üyesi Hager Group Türkiye, Hager KNX akıllı bina sistemleri ile sürdürülebilir yaşam kalitesinin kapılarını açıyor.

Hager KNX, tek ekran veya birkaç anahtar ile yaşam alanlarının kendi kendini yönetmesini sağlıyor. Evde olunmayan zamanlarda bile tüm sistemlerin kontrolünü sağlayan Hager KNX; tablet, telefon veya bilgisayar üzerinden kontrol ve enerji yönetimine olanak tanıyor.

Hager KNX ile evler dışarıdan kontrol edilecek

Bünyesinde 760'ın üzerinde Ar-Ge çalışanı olan Hager'in, her yıl cirosunun yüzde 7'sini araştırma ve geliştirme çalışmaları için ayırdığını ifade eden Hager Group Türkiye Genel Müdürü İlker İşgör, Hager KNX hakkında şu bilgileri verdi: Yaşam alanlarına daha fazla konfor sunabilmek için yenilikçi çözümlere odaklanmaya devam ediyoruz. Hager KNX de bu çözümlerimizden bir tanesi. Ürününüz, bireylerin dışarıdayken bile evlerini kontrol etmesini ve fonksiyon yönetimini sağlıyor. Aydınlatma, ısıtma-soğutma, jaluzi ve alarm sistemlerinin yanı sıra sensör ve akıllı anahtarlar sayesinde enerji tasarrufu sağlayan Hager KNX ile artık 'Ütüyü prizde mi unuttum', 'Tüm pencereler kapalı mı' gibi daha birçok soru tarih oluyor. Bireyler istenilen her an evdeki fonksiyonları tek bir dokunuşla kontrol edilebilecek. İnovatif çözümümüz sayesinde artık hane halkının içi çok daha rahat olacak" dedi.



Hager Türkiye Genel Müdürü İlker İşgör



Her Tercihiniz de



EMK
AYDINLATMA

KONYA
EMEK ELEKTRİK

Teknoline Tarafından Geliştirilen Dezenfektan Standı Hem Ateş Ölçüyor Hemde Hes Kodu Sorguluyor



Teknoline Yönetim Kurulu Üyesi Mert Yukarıkozan

Ülkemizin önde gelen Teknoloji şirketlerinden birisi olmayı başaran Teknoline yeni geliştirdiği dijital ekranlı dezenfektan standı ile farkını bir kez daha gösterdi. Teknoline'in geliştirdiği dezenfektan standının piyasadaki benzerlerinden çok farklı olduğunu belirten Teknoline yetkilisi Mert YUKARIKOZAN yeni ürünle ilgili dergimize açıklamalarda bulundu.

Pandemi sürecinde el dezenfektanlarının hayatımızın bir parçası olması ile dezenfektan stantlarını ve dispenserleri her yerde görmeye başladık. Fakat piyasadaki çoğu cihaz görsellikten yoksun sıradan, lüks otel, restoran, avm, plaza gibi yerlere yakışmayan cihazlardı. Teknoline olarak kendi kalite algımızla örtüşen dijital signage ekranlı bir dezenfektan standı geliştirdik. Ortaya her görenin ilgi ile baktığı içerisine yüklenen reklamların dikkat çektiği, dezenfektan standından çok daha fazlası olan bir ürün çıktı.

Normalleşmenin de başlaması ile HES kodu günden güne önem kazanıyor. Bunu öngörerek dezenfektan cihazımıza HES kodu ve ateş ölçer özelliği ekledik. Pandemi sürecinde olmazsa olmaz haline gelen dezenfektan, ateş ölçümü ve HES kodu sorgulamasını tek bir cihazda birleştirerek kompakt bir ürün sunmuş olduk. Hes kodu sorgulamalarını sağlık bakanlığı kurumsal entegrasyon kapsamında yönetmeliklere uygun bir şekilde kişisel verilerin korunmasına önem vererek gerçekleştiren cihaz QR Hes kodlarını okumak için görüntü işleme teknolojisini kullanıyor. Bu sayede çok daha hızlı ve doğru okumanın yanı sıra yüz tanıma ve maske algılama gibi özelliklere uygun bir platform oluşturmuş olduk.

www.tekniksatsatmetal.com - info@tekniksatsatmetal.com

www.tekniksatsgroup.com.tr



*Yeni nesil teknoloji
Makina Parkurumuz'la
müşteri odaklı
butik çalışmalar...*

RACK KABİN



Dijital termostat ve
uzaktan erişim özelliğine sahip
yüksek performanslı Rack Kabinler



16 U
20 U
22 U
26 U
32 U
36 U
39 U
42 U
44 U



Kale Alarm'dan Sevdiklerinizin Güvenliği İçin İki Yeni Kamera



Kale Alarm bünyesindeki Kale Kamera Sistemleri'nin, dijitalleşen dünyanın fonksiyonel güvenlik ihtiyaçları doğrultusunda geliştirilen iki inovatif ürünü; Kale 360 ve Kale Mini Kamera tüketicilerle buluştu. Hassas hareket algılama ve anlık bildirim özellikleriyle öne çıkan Kale 360 Kamera ve 10 metreye kadar gece görüşüyle dikkat çeken kablosuz Kale Mini Kamera, her an her yerde mobil olarak kontrol edilebiliyor.

Geniş ürün gamı ile güvenlik çözümleri sunan Kale Alarm tarafından evler ve küçük işletmelerin kullanımı için tasarlanan Kale 360 ve Kale Mini Kamera, "Kale Kameram" mobil uygulaması ile entegre bir şekilde çalışarak, her an her yerde evinizi veya iş yerinizi telefonunuzdan izleme olanağı tanıyor. Kale 360, evde ya da iş yerinde kimsenin olmadığı zamanlarda şüpheli bir hareket sezdiği anda, fotoğrafını çekerek tanımlı telefonunuza gönderilen anlık bildirim ile kullanıcıyı uyarıyor. SD kart özelliği ile kablosuz olarak görüntü kaydetme özelliği sunan modeller geriye dönük kontrollere de imkân veriyor. Hem gece hem de gündüz yüksek çözünürlüklü görüntü imkânı sunan 'Mini' ve '360' model kablosuz kameralar, evde olmasanız bile dahili hoparlörleri sayesinde sevdiklerinize sesli ve görüntülü bağlanma olanağı sağlıyor. Bu yönüyle her iki ürün de anne ve babalar ile evdeki büyükleri, çocukları ve hastaları için endişe edenler başta olmak üzere herkesin evdeki gözü kulağı olmaya aday.



Kale 360 Kamera ile gözünüz arkada kalmasin

Kendi etrafında 355 derece ve dikeyde 100 derecelik dönme açısı özelliğiyle çok geniş bir alanı izleyebilen Kale 360 Kamera, böylelikle evinizde ya da iş yerinizde daha az kamera ile güvenlik çözümüne sahip olma avantajı sunuyor. Hareket algılama ve hareket takibi özelliği sayesinde şüpheli bir hareket algıladığında kamerayı o hareketin yönünde çevirerek anlık takip sağlayan Kale 360, aynı zamanda anlık bildirim göndererek kullanıcıyı uyarıyor.

Kale Mini Kamera 10 metreye kadar gece görüşüne sahip

Minimal boyutuyla dikkat çeken inovatif bir ürün olan Kale Mini Kamera ise manyetik tabanı sayesinde duvara veya tavana kolayca monte edildikten sonra ihtiyaç duyulan en iyi açıyı manuel olarak ayarlama seçeneği sunuyor. Böylece sıfır kör noktaya odaklanan bu mini ürün, Wi-Fi desteğiyle kablo sorununa son vererek kullanıcılarına büyük kolaylık sağlıyor. Hava karardığında otomatik olarak gece görüş moduna geçen Kale Mini Kamera, 10 metreye kadar gece görüşüne olanak tanıyor.



REOSTA ELEKTRONİK

ULTRASONIC JENERATÖR

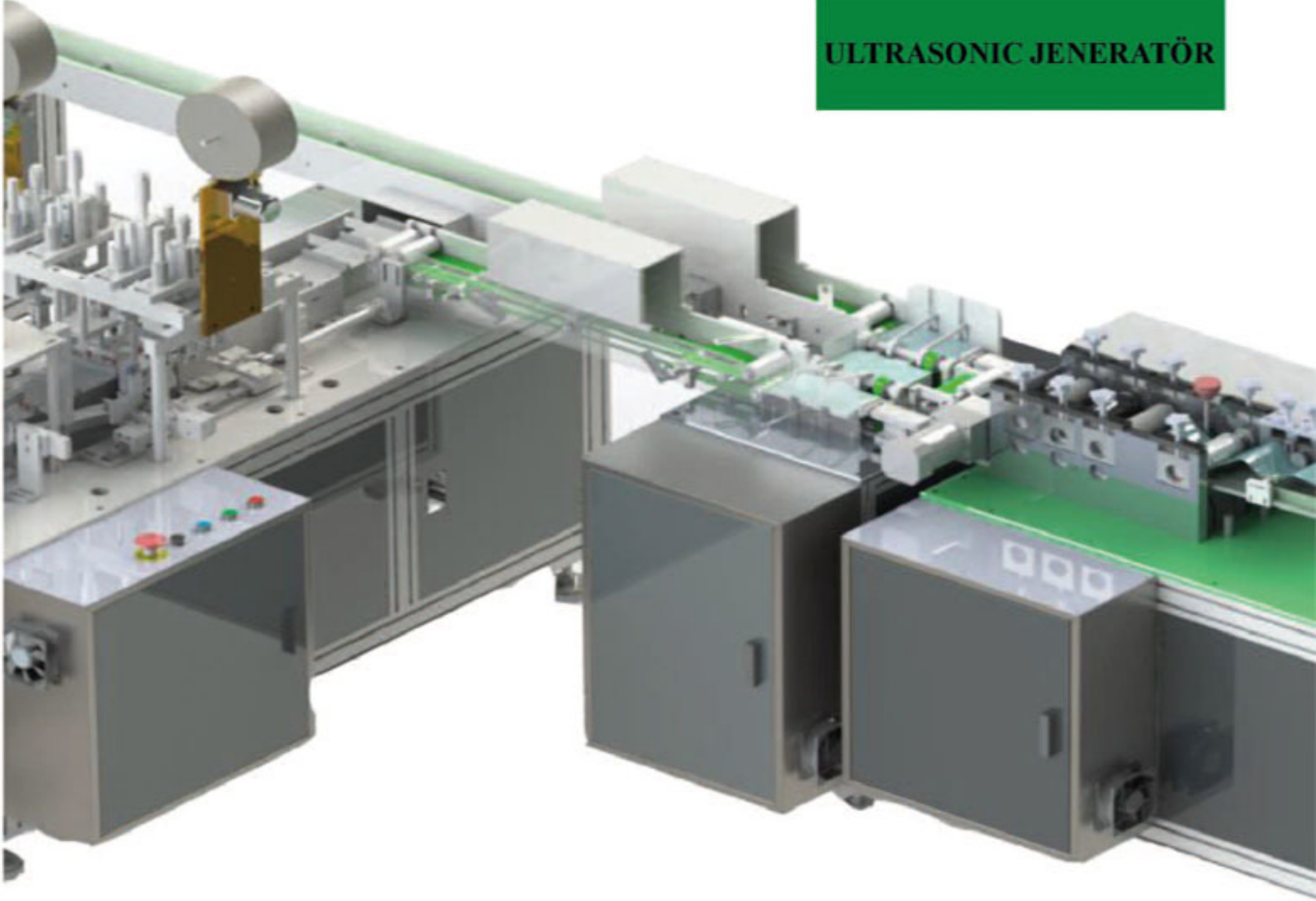

ULTRASONIC
CİHAZLARDA YERLİ
ÜRETİM DEVRİMİ

2000 W
20 KHZ
RST020
SERİSİ



www.reostaelektronik.com

Güzeltepe Mah. Namazgah Cad. No:8A
Üsküdar-İSTANBUL

+90 (216) 557 04 48



Orta Gerilim Sigortaları



Topraklama ve Paratoner



Şalt Malzemeleri



Hat Klemensleri



Orta Gerilim



Pano



İş Güvenliği Ürünleri



Tehlike ve İkaz Şeritleri

Modüler Hücreler



Trafo Merkezi

Ürünlerimiz

- Metal Mahfazalı Modüler Hücreler
- Mobil Trafo ve Dağıtım Merkezleri
- Monoblok Beton Köşkler
- Sac Köşkler



Yardımcı
Komponentler



elektrik
monokon

MONOKON ELEKTRİK A.Ş.
Büyükkayacık 4. OSB Mah. 408 Sk.
No: 5 Selçuklu/KONYA
+90 332 502 17 17 +90 332 502 17 44
info@monokon.com.tr

Göksü'dan Havells Güç Kondansatörleri

Kondansatörün Temel Yapısı

1. **FILM:** Çok Katmanlı Metalize Polipropilen Film (MPP), çinkodan elde edilen filmde daha yüksek stabiliteye ve alüminyum filmde daha uzun raf ömrüne sahiptir. Daha yüksek akım taşıma kapasitesi sağlayan ve anahtarlama dalgalanmaları nedeniyle daha yüksek elektro-mekanik gerilime dayanabilen kenar, metal uç spreyle daha iyi yapışmayı sağlar. Ayrıca MPP film kendi kendini iyileştirme özelliğine sahiptir.
2. **SARGI:** İsviçre'de dünya standartlarında üretilen CNC makinelerinde sıcaklık ve nem kontrollü tozsuz ortamda sarılmış temel kapasitör elemanı.
3. **GÜVENLİK SİSTEMİ:**
 - a) **Patlamaya dayanıklı güvenlik cihazı; Aşırı basınç ayırıcı,** Kondansatörün içinde herhangi bir arıza oluşursa, kondansatörün iç basıncı artar, artan basınç körüğün ve dolayısıyla üst kapağın genişlemesine neden olur. Bu sistem sayesinde kondansatörün patlamasını önlemek için aşırı basınç ayırıcısı ile elektrik devresi ayrılır.
 - b) **Kendi kendini iyileştirme özelliği:** Termik veya aşırı elektrik yükü durumunda, elektrik arızası meydana gelir. Arıza kanalındaki dielektrik, arıza kanalından patlayan ve dielektrik tabakalarını birbirinden uzaklaştıran yüksek derecede sıkıştırılmış plazmaya ayrılır. Deşarj alanında plazma tabakasının içinde metal tabakalar aracılığıyla deşarj devam eder, böylece hatalı alanın çevresindeki metal tamamen yanar. Bu, hatalı alanın mikro saniye süre içinde mükemmel izolasyonunu sağlar. Kendi kendini iyileştirme süreci ihmal edilebilir kapasitans kaybına yol açar. Bu kayıp olay başına 100 pF'den azdır. Kapasitör, tüm süreç boyunca tamamen işlevsel kalır.
 - c) **Reçine:** Üretimde yağ yada PCB yerine Poliüretan reçine dolgusu kullanılması nedeniyle, yağ sızmasının meydana getireceği yangın riski yoktur.
4. **YAPI:** 3 fazlı kapasitör oluşturmak için 3 katmanlı film alüminyum kasa içerisinde üçgen olarak bağlanır.
5. **DESARJ DİRENCİ:** Operatörün güvenliği için, önce kapasitörün boşaltılması önerilir. Tüm kondansatörler 50V'dan düşük gerilime 1 dakika içinde deşarj edilmesi için deşarj dirençleri ile donatılmıştır.

Aşırı Basınç Koruma Sistemi

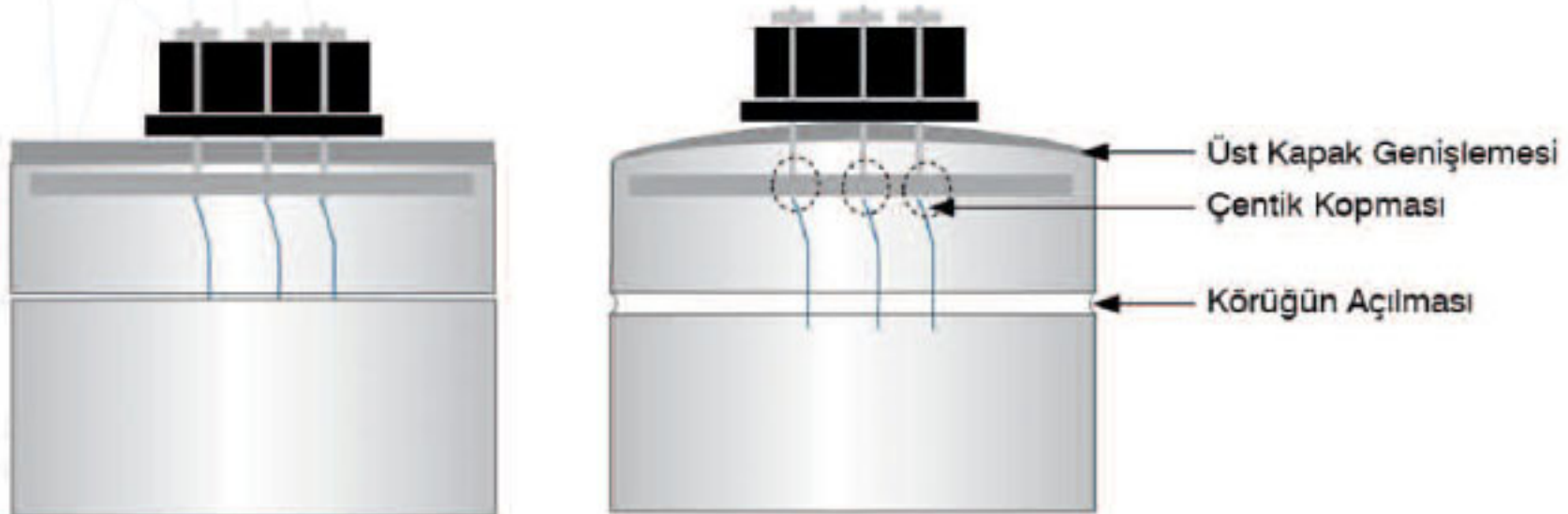

GÜÇ

KONDANSATÖRLERİ

230V-400/415/440V-525V
IEC 60831-1/2 SERTİFİKASI



HAVELLS



+90 (312) 395 46 77

www.gokstrade.com

İvedik OSB. 1551.Cadde No:35/27

Yenimahalle/Ankara

 **GÖKSU** trade

İç ve Dış Tic. Elektrik Elektronik İnş. Ltd. Şti.

Karancı Pleksi'den Polistren Led Diffüzör



Levha Özellikleri

- 80 Derece Isı Dayanımı
- Yüksek Sertlik Ve Parlaklık
- Bakteri Oluşumuna Dayanıklılık
- Düşük Isılarda Özelliklerini Yüksek Oranda Koruma
- Işık Geçirgenliğinde % 70 Derece Homojen Geçirgenlik
- En Büyük Özelliği Led Işıklarını Gizleyip Işığı Homojen Olarak Vermesidir.

- Levha Ebatları 1200 X 1800, Kalınlık 2mm'dir.

Isı Dayanımı

Eğilme veya büzülme olmaksızın kısa süreli olarak 80 / 85 derece sıcaklıklara maruz kalabilir. 80 derece üzerinde uzun süreli sıcaklıklara maruz bırakılmamalıdır.

Levha Yaşlanması

Ps led diffüzörler havadaki oksijen ve yüksek sıcaklıkların (max 80 veya 85 derece) sebep olacağı yaşlanmaya karşı dayanıklı katkılarla üretilmektedir. Normal sıcaklıklar ve aydınlatma altında uzun yıllar özelliklerini korurlar. Güneş ışında bulunan ultra viole ışınlar zamanla bozulmalara sebep olabilir. Ps led diffüzörler güneş altında dış kullanım için önerilmezler yaşlanma sararma yüzey matlaşması ve kırılabilirlik artışı şeklinde açığa çıkar.

Kullanım Alanları

- Aydınlatma Armatürleri
- Asansör Kabin Aydınlatması
- Duş Kabin Camları
- Işıklı Ve Işıksız Reklam Standları
- İç Mekan Mobilyaları
- Elektrikli Gereç Parçalar

Temizleme

Sulandırılmış deterjan veya su ile temizlenebilir yumuşak bir bezle temizleyip kurulayınız.

Kesme - Yapıştırma - Kıvrırma

• Keskin dişli ve kör olmayan bir testere ve cnc makinası ile kesim yapılmaktadır. Kesim esnasında levha hareket ettirilmeli ve koruyucu filim çıkarılmamalıdır.

• İki poliüretan kökenli komponentten oluşmuş çözücü içermeyen yapıştırıcılardır.

• Elektrikli bir rezistans telle çizgisel ısıtma yapıp hemen kıvrılmalıdır tavsiye edilen en küçük radyus levha kalınlığının iki katı olmalıdır.

Thermo Forming

Bu işlem esnasında oluşan gerilme çatlamalara sebep olabilir vakumlama sıcaklığı 120 derecenin üzerinde olmalıdır.

Depolama

- Yanlış istifleme kalıcı deformasyonlara sebep olabilir
- Üstü örtülü kuru alanlarda muhafaza edilmelidir.
- Düz, yatay bir zeminde üzerine istiflenmelidir.
- En üstteki levhanın üzeri naylon veya mukavva ile örtülmelidir.

• Direkt güneş ışığı, yüksek nem ve sıcaklıkta bırakılmamalıdır.

Yangın Performansı

- Standart / NFP92 - 507
- Sınıflandırma M 4





KARANCI

KARANCI PLEKSİ END. AYDINLATMA
SANAYİ TİCARET LİMİTED ŞİRKETİ



POLİSTREN LED DİFFÜZÖR

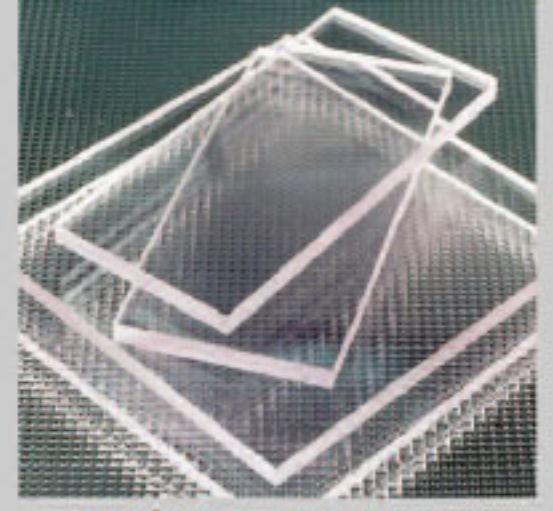

POLİKARBON LEVHA



POLİSTREN LEVHA



AKRİLİK PMMA LEVHALAR

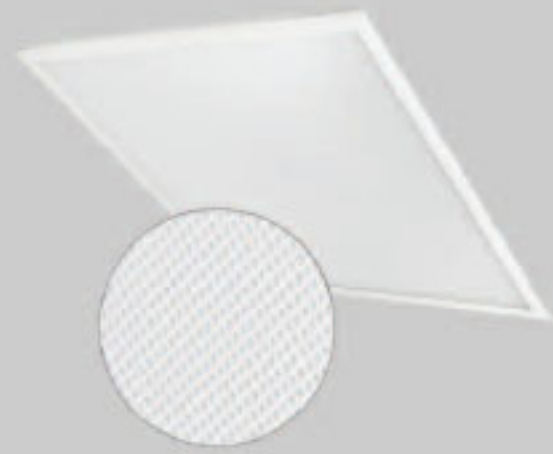

MİKRO PRİZMATİK LENS



ENDİREKT AYDINLATMA
REFLEKTÖRÜ



ALÜMİNYUM YANSITICI
LEVHA



LİNEER ARMATÜR PLEKSİ

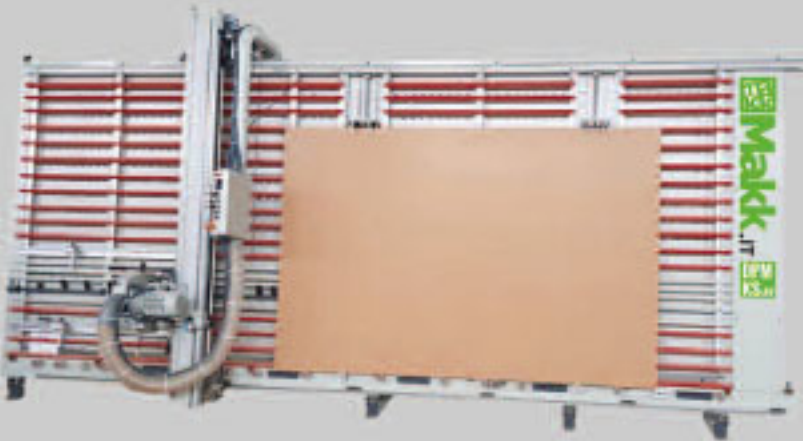

ÖZEL
ÖLÇÜLERDE
KESİM
YAPMAKTAYIZ



KARANCI END. AYDINLATMA EKİPMANLARI

Alemdağ Mah Dilruba Sok No 3 Çekmeköy / İSTANBUL • Tel & Fax 0216 509 15 65 • Gsm: 0507 194 88 86

murat@karanci.net • www.karanci.net

Led Aydınlatma Sektörünün Yeni Gözbebeği

MICROCON SMD Konnektörler



ELECTRO
TERMINAL

MICROCON SMD
Printklemme SMD
PCB Connector SMD

- 3,5 mm ile en düşük yükseklik
- Manuel kablolama için uygun tasarım
- Otomatik kablolama için uygun tasarım
- Esnek ve sert devreler için uygun tasarım
- Sağlam Tutuş ● Kolay çıkarılabilirlik
- 1 Kutuplu ve 2 kutuplu seçenekleri
- Band, makara düzeni

MICROCON SMD

EN 60598-1 standardına uygun

1Kutuplu 600 V

2Kutuplu 250 V

Akım 6 A

Max. Sıcaklık T105



ELECTRO TERMINAL Connection Technology

Türkiye Distribütörü NERSAN

50 Yılı aşkın süredir bir Dünya Markası olan Elektro Terminal firmasının klemens sektöründe Türkiye distribütörü **Nersan Elektromekanik San. Tic. Ltd. Şti.** 25 yıllık tecrübesiyle, modern üretim tezgahlarında, TSE, VDE, CE, REACH, RoSH kalite belgeli olarak, test laboratuvarlarının desteği ve yetenekli, kaliteden

ödü vermeyen teknik ekip ile üretimini gerçekleştirmektedir.

Elektro Terminal, yeni Led Teknolojisine uygun olarak geliştirdiği **Vidasız Basmalı-Geçmeli Klemensler** ve **Vidasız Buat Klemens** modellerine 2'li, 3'lü ve 5'li mandallı, kolay kablo takılıp çıkarılabilen modellerini de eklemiştir.



Ürünlerimiz

- ✓ Sıra Klemensler
- ✓ Paletli Sıra Klemensler
- ✓ SMD Led Konnektörleri
- ✓ Buat Klemensleri (Mandallı)
- ✓ Vidasız Basmalı-Geçmeli

- ✓ Balast Klemensleri
- ✓ 3'lü Geçme - Tırnaklı Klm.
- ✓ Fişli Soketli Klemensler
- ✓ Soket Ezme Klemensler
- ✓ Sigortalı Klemensler
- ✓ Porselen Klemensler

- ✓ Fan Klemensleri
- ✓ Fırın Klemensleri



NERSAN® & ELECTRO-TERMINAL

Klemensik Türkiye'deki Adresi

Connection Technology

- ✓ Güven ✓ Tecrübe ✓ İyi Kalite
- ✓ Cazip Fiyat ✓ Güler Yüzlü Hizmet
- ✓ Dünya Standartlarına Uygun Üretim
- ✓ Geniş Ürün Yelpazesi
- ✓ Hızlı Teslimat
- ✓ Çevreye Duyarlılık
- ✓ Sosyal Sorumluluk



- ✓ Sıra Klemensler Paletli-Paletsiz
- ✓ Vidasız Basmalı-Geçmeli Klemensler
- ✓ SMD Led Konnektörleri
- ✓ Buat Klemensleri (Mandallı)
- ✓ Balast Klemensleri
- ✓ 3'lü Geçmeli Tırnaklı Klemensler
- ✓ Fişli Soketli Klemensler
- ✓ Soket Ezme Klemensler
- ✓ Sigortalı Klemensler
- ✓ Porselen Klemensler
- ✓ Fan Klemensleri
- ✓ Fırın Klemensleri

NERSAN ELEKTROMEKANİK SANAYİ TİCARET LİMİTED ŞİRKETİ

Topağacı Mahallesi Asil Cad. Taksim Sokak
No: 2 34766 Ümraniye / İSTANBUL
Tel: 0216 631 56 60 • Fax: 0216 631 56 24
www.nersan.com.tr • nersan@nersan.com.tr

NERSAN yerli üretiminin yanında ELECTRO-TERMINAL distribütörüdür.



Multitek Akıllı Ev Ürün Portföyü Genişliyor!

Multitek®

Piyasaya yeni sürülen Multitek kablosuz oda termostati sayesinde kullanıcı bulunduğu odanın hava sıcaklığını ve nem değerini anlık olarak görüntüleyebilir, sıcaklık ayar çarkını kullanarak odadaki istenilen sıcaklık seviyesini artırabilir veya azaltabilir.

Kablosuz Oda Termostati Teknik Özellikleri:

- 18 – 36 derece arası ayarlanabilme
- Celcius & Fahrenheit gösterge
- Isıtma ve Soğutma modunda çalışabilme
- Nem değerini gösterme
- 0.5 derece gösterge ve ayar hassasiyeti
- Pil seviye göstergesi
- Duvar ve Masa üstü kullanım
- 2 adet AA Kalem pil ile çalışma
- HTN LCD Ekran
- 61mm x 95mm x 25mm

Multitek akıllı vana ürünü sayesinde evinizde mevcutta kullanılan vanalar akıllı ve interkom monitöründen veya uzaktan yönetilebilir duruma getiriliyor. Multitek akıllı vana su ve gaz vanalarında kullanılabilmekte, istendiğinde elle müdahale etmeye izin vermektedir.

Akıllı Vana Teknik Özellikleri:

- Çalışma Voltajı: 10VDC ~ 14VDC
- Çalışma Akımı: (12VDC) 100mA(normal)600mA(Max.)
- Tork: 40Kg/cm
- Çalışma Sıcaklığı: -10°C ~ 55°C
- Kullanım Türü: Bina İçi Kullanım



Akıllı ev özelliklerine sahip interkom cihazlarıyla pazarda büyük ilgi gören Multitek, yeni akıllı ev ürünleriyle kullanıcılarının hayatını kolaylaştırmayı ve güvenliklerini arttırmayı amaçlıyor.

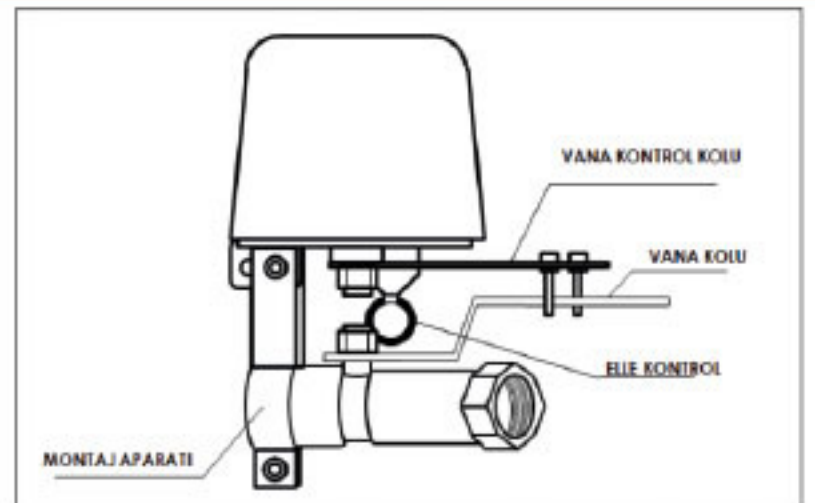
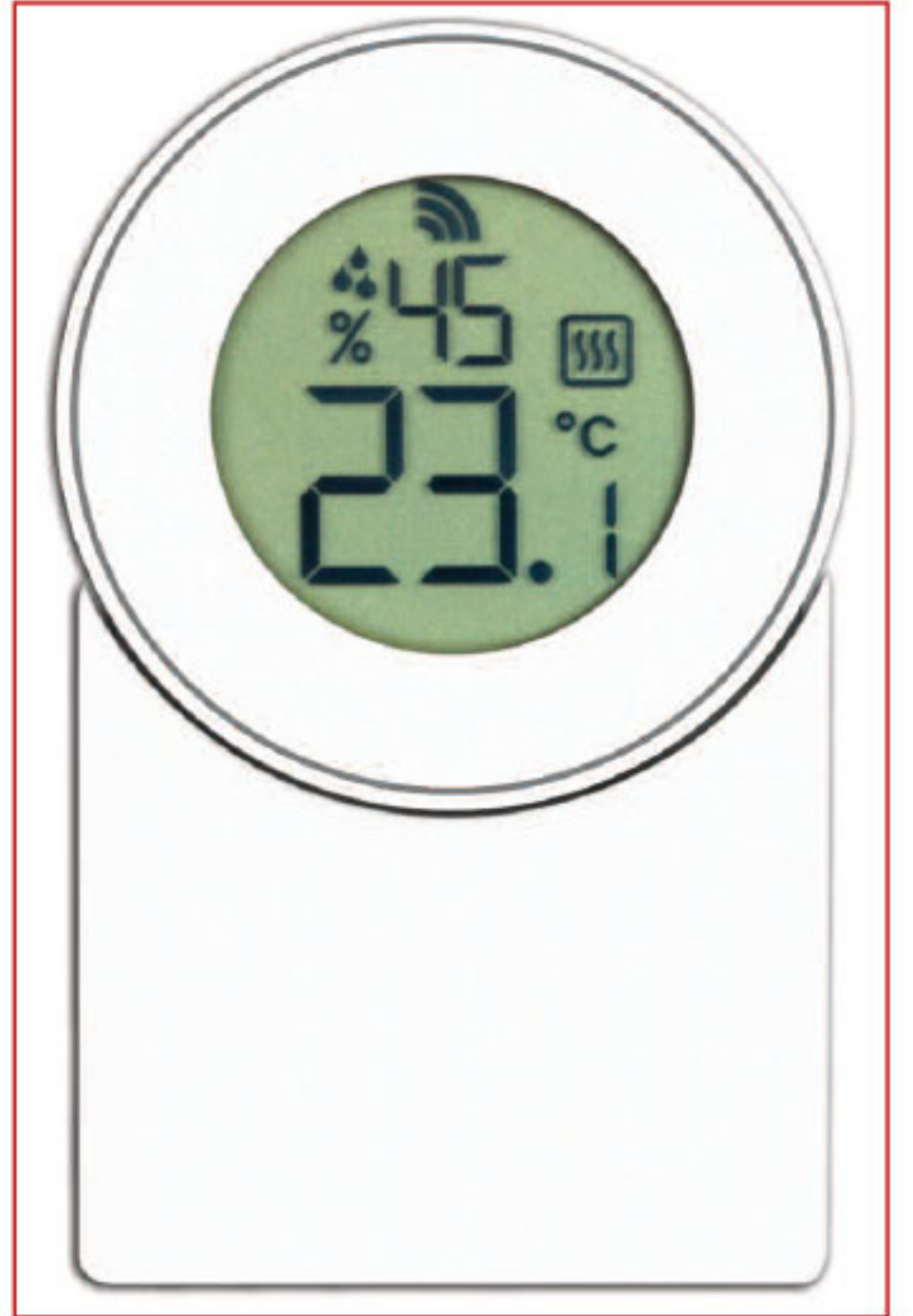

#BİZSİZEYETERİZ
TÜRKİYE'M

OPAS

TAMİR BAKIM VE EMNİYET ŞALTERLERİ



**YERLİ
ÜRETİM**

ELEKTRİĞİN GÜVENLİ YOLU

Cumhuriyet Mah. Huzur Sok. No:5/A - Çayırova/Kocaeli TÜRKİYE

in **OpasElektrik.com**

www.opaselektrik.com

0262 658 2351

0262 658 2354

TBH, IOT Destekli, Ethernet ile Bağlantı Kurulabilir Yeni Nesil Konvansiyonel Panelleri ile Projelere Değer Katıyor



BS-1638 EVPU
BS-1642 EVPU
BS-1646 EVPU

16 Panele kadar network kapasiteli, dijital olarak bölgelere mahal açıklaması yazılabilir.

Opsiyonel ethernet bağlantısı ile PC, tablet, telefon ile lokal veya uzaktan erişim sağlanarak kontrol edilebilir.

Aynı ağ üzerinde tekrarlama paneli amaçlı kullanım kolaylığı.

Endüstri 4.0 uyumlu.

Son 250 Olay kayıt kapasiteli.

Kullanıcı ve teknisyen şifresi ile yetki tanımı.

Bakım alarm tarihi oluşturabilme seçeneği

BS-1638, BS-1642 ve BS-1646 olarak 3 modelden oluşur ve hepsi aynı kontrol arayüzünü, işlevselliği ve göstergeleri paylaşır.

Sirenler için 2 çıkış, alarm rölesi, hata rölesi ve programlanabilir yardımcı röle vardır.

Bu işlem için iki A-986 (12V / 7Ah) akü gereklidir. Alternatif olarak, daha fazla özerklik için iki A-961 (12V / 9Ah) akü kullanılabilir.

BS-1638 panel 8 bölgeye, BS-1642 12 bölgeye ve BS-1646 16 bölgeye sahiptir.

Tüm fonksiyonlar ve göstergeler EN 54 - 2 ve EN 54 - 4 Avrupa normlarına uygundur.

Her bir panel en fazla 16 bölge sunar ve alışveriş merkezleri, oteller ve fabrikalar gibi büyük tesisler için uygundur.

Tekrarlama paneli alternatifi olmakla beraber Aynı ağda 64 bölgeye kadar kullanım imkanı sunar.

Ethernet bağlantısı üzerinden bir bilgisayar kullanılarak kolayca ayarlanabilen kurulum ekipmanı ve sirenleri kontrol etmek için çok çeşitli ayarlar ve özellikler sunar. Bölgelere dijital ekran da görünen isim verilebilir(Örneğin Zone1 Asmat Kat Zone2 Bodrum Kat gibi).



est. 1979
**olympia
electronics**
SAFETY & SECURITY SYSTEMS

for a safer world!



Yangın Algılama ve İhbar Sistemleri

Avrupa Menşeli & Kendinden İzolatörlü

Otomatik Adreslemeli Yangın Algılama ve İhbar Sistemleri



est. 1979
**olympia
electronics**
SAFETY & SECURITY SYSTEMS

for a safer world!

TBH

TEKNİK BAKIM VE YÖNETİM HİZMETLERİ A.Ş.



www.tbh.com.tr

Kuantum Led 11 Yıllık Tecrübe ile Gereksinimlerinize Özel PCB Üretiyor

Kuantum[®]
Led Teknolojileri

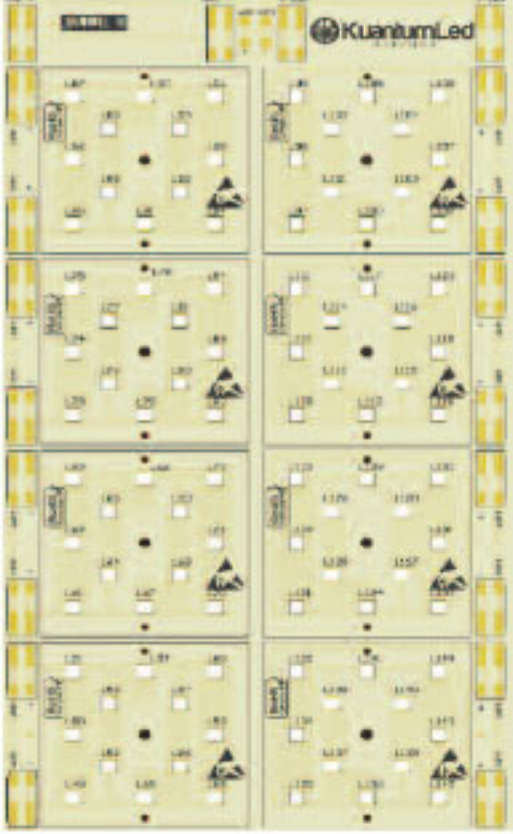
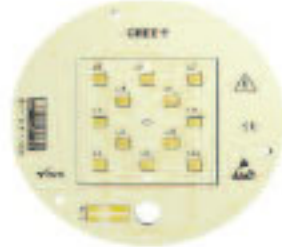
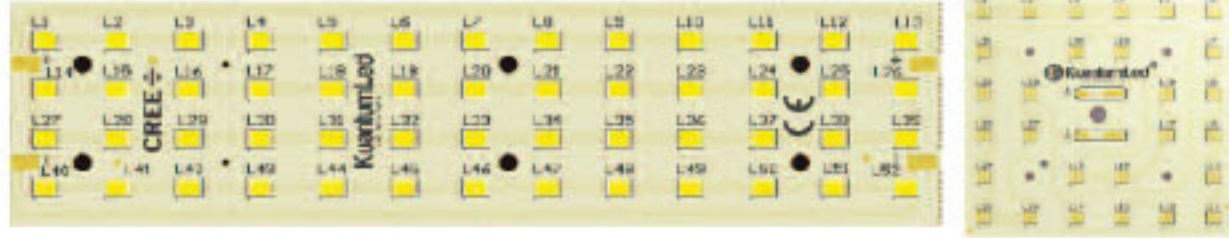
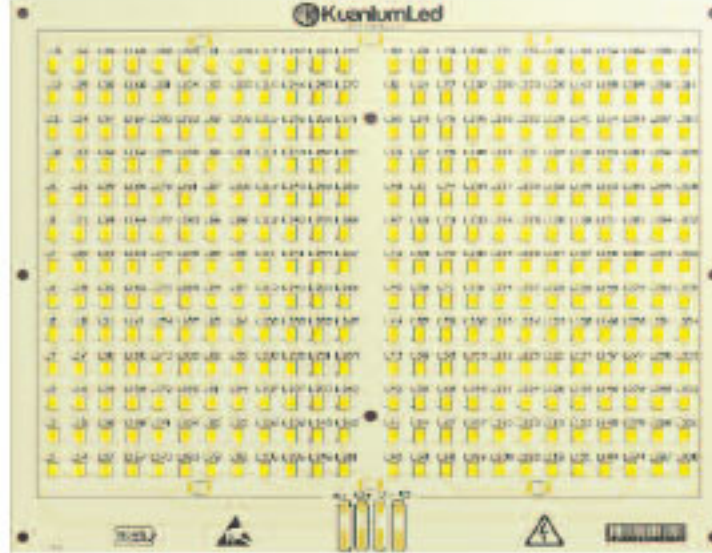
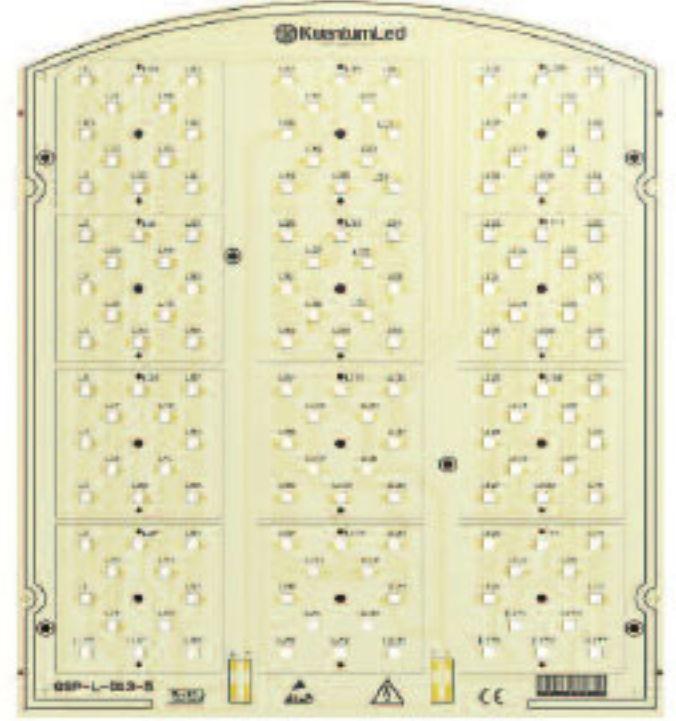

Led teknolojilerinin birçok alanında kullanılan PCB Kartlarını gereksinimlerinize uygun olarak 11 yıllık tecrübe ile tasarlıyoruz.

İstenilen ebat, Led chip modeli, kullanılacak driver ve diğer tüm gereksinimlerinize uygun size özel PCB'leri Uzman kadromuz ile ürettiyoruz.

- Çubuk led kartları
- Sokak-Projektör pcb kartları
- Lineer armatür pcb kartları
- Yüksek tavan pcb kartları
- Kanopi pcb kartları
- Park-Bahçe armatürü pcb kartları
- Wallwasher pcb kartları

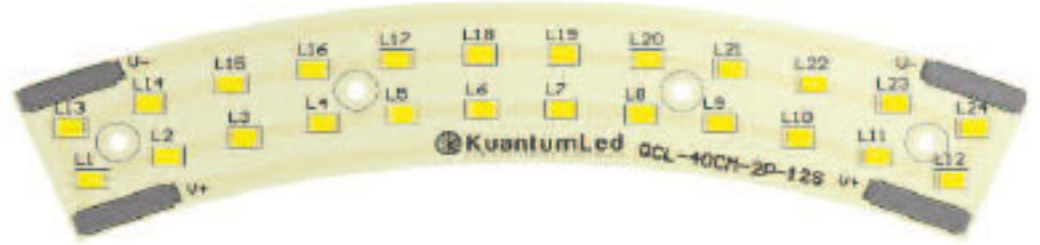



AREL PLASTİK
Elektrik Malzemeleri



Muhafazalı Tij Duy



8.5x8.5 Antigrön Kare Buat



1-2'li Sigorta Kutusu



Yıldız Glop Armatür



Bade Aplik Armatür



Yıldız Aplik Armatür



3'lü Klemensli Grup Priz



Topraklı Erkek-Dişi Fiş



3'lü Topraklı Fişli Priz

AR-EL PLASTİK ELEKTRİK MALZ. SAN. VE TİC. LTD. ŞTİ.

 Mecidiye Mah. Ağrı Cd. No:60/1, 34930 Sultanbeyli/İstanbul

 +90 216 498 54 44 • 0507 871 00 28

 info@areplastik.com.tr

 www.arelplastik.com.tr

*Yaşam alanlarınız
için özgün tasarımlar...*

NEW PRODUCT

Turkey

Discover
the potential

- 9°
- PMMA - PC
- High efficiency by optimized design %90
- Compatible PKG use 3030 power LED
- Application: Sports lighting, flood lighting... etc



www.evooptic.com.tr
satis@evooptic.com.tr





GÖKERMAK
ELEKTROTEKNİK

1988' den
Günümüze

“Accurate Connection Secure Solution”

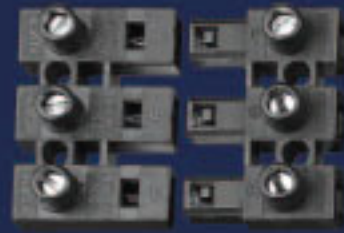
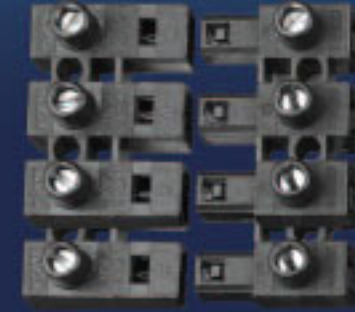

REACH ✓

RoHS2 ✓



Merdivenköy Mah. Yumurtacı Abdi Bey Cad. Dik Yol Sok. Business İstanbul İş Merk. B Blok D:151 Kadıköy/İSTANBUL

T. +90 216 327 40 56 pbx

info@gokermak.com • www.gokermak.com.tr



Tolga DUMAN: 'Müşterilerimize Sunduğumuz Sonsuz Memnuniyet Tutkusu Olmazsa Olmaz Değerimizdir'

GEWISS

3 yıldır Gewiss Türkiye'de İç Anadolu Bölge Satış Yöneticisi olarak görev yapan Tolga DUMAN ile Gewiss Türkiye'nin İç Anadolu ve Karadeniz Bölgesi'ndeki faaliyetlerini konuştuk.

Tolga DUMAN: 'The Endless Satisfaction We Offer To Our Customers Is Our Inevitable Value'

We talked with Tolga Duman who has been working 3 years in Gewiss Turkey and he is the Central Anatolia Region Sales Manager. We talked about the activities of the Gewiss Turkey's Central Anatolia and the Black Sea region.

First of all, can we get to know you and your company briefly?

My name is Tolga Duman. For 3 years, I have been working as the Anatolian and Black Sea Regional Manager in Gewiss company based in Ankara. I have been working in this sector for 18 years. Our biggest goal in the coming years is to expand our regional sales network with sub-regional representatives, especially in Konya, Kayseri and the Black Sea region. At the beginning of our goals, until the end of the year, when a request comes from a region with

in our responsibility areas, it is to be doing the logistics-stock organization so that the products reach their place within 12 hours at the latest. Tolga Duman's identity is currently integrated with Gewiss. For this reason, I can make more sense by expressing myself within Gewiss.

Why should customers choose Gewiss products in their projects?

Gewiss products are guaranteed for 5 years. When a malfunction occurs within the warranty period, our priority is to continue the function of our product in the field. Therefore, we immediately replace the defective product with a new product. If desired, we can include our

Öncelikle sizi ve şirketinizi kısaca tanıyabilir miyiz?

İsmim Tolga Duman. 3 yıldır Gewiss firmasında Ankara merkezli olarak Anadolu ve Karadeniz Bölge Müdürlüğü görevini yürütüyorum. 18 yıldır bu sektörde çalışmaktayım. Gelecek yıllardaki en büyük hedefimiz Konya, Kayseri ve Karadeniz bölgesi başta olmak üzere alt bölge temsilcilikleri ile bölge satış ağıımızı genişletmeyi hedefliyoruz. Hedeflerimizin başında yıl sonuna kadar sorumluluk alanlarımız içerisinde bulunan bir bölgeden talep geldiğinde en geç 12 saat içerisinde ürünlerin yerine ulaşması için lojistik-stok organizasyonunu yapıyor olmak var. Tolga Duman kimliği şu an için Gewiss ile bütünleşmiş durumda. Bu nedenle kendimi Gewiss bünyesinde anlatarak daha da anlamlandırabiliyorum.

Müşteriler projelerinde neden Gewiss'in ürünlerini tercih etmelidir?

Gewiss ürünleri 5 yıl garantilidir. Garanti süresi içerisinde bir arıza meydana geldiğinde önceliğimiz sahada ilgili ürünümüzün fonksiyonuna devam etmesi. Dolayısıyla yeni bir ürünle derhal arızalı ürünü değiştiriyoruz. İstenirse 5+5 yıl uzatılmış garanti kapsamına ürünlerimizi sokabiliyoruz. İzmir'de bulunan bir çok araç tünellerinde firmamızın aydınlatma ürünleri mevcut. Özellikle kamyonet vs. yük araçlarının çarptığı, kırıldığı ürünleri dahil 1-2 gün içerisinde yenisi ile değiştiriyoruz. İşletmede tüm ürünlerin tüm fonksiyonları ile çalışması burada ana mesajımız. Bu hizmetler sürekliliğimize katkı sağlıyor. Bir çok Avrupalı firma satış sonrası ürün-hizmet taleplerinde mutlaka ücret talep ederken bizler bu kısmı sosyal sorumluluk ve GEWISS Sadakat programı adı altında adlandırdık. İtalyanlar başlangıçta bu bütçeyi anlamlandırmadılar. Fakat bu yöntemler bizlere çok yeni ufuklar ve projeler kazandırdı.

Müşterilerimize sunduğumuz sonsuz memnuniyet tutkusu olmazsa olmaz değerimizdir. Firma kültürümüzün temeli tamamen müşteri odaklıdır. Sıcak temas, uzun süreli birlikler ve müşterilerimiz ile em-

pati kurabilme olgusu olmazsa olmazımızdır. Ürün ve yenilik odaklı bir firmayız fakat önce insan odaklıyız. Yaptığımız her şey insan için insanlık içindir.

Gewiss'in üretimini gerçekleştirdiği ürünler ağırlıklı olarak ne tür projelerde kullanılıyor?

Araç şarj istasyonları ile ilgili E-Mobility adlı tamamen yeni bir platformumuz var. (www.joinon.com) AVM, Konutlar, Villalar ve benzin istasyonlarında elektrikli araçlar için şarj ünitesi satışına başladık yeni ve büyüyen bir Pazar. Akıllı Şehir çözümleri ve Akıllı Ev otomasyonu konusunda tüm ürünlerin, çözümlerin yer aldığı ayrı bir platformumuz var. Otomasyon entegratörlerimiz ile yerinde tüm ihtiyaçlara cevap verebiliyoruz. Marinalarda enerji-su ihtiyacı için Pedestal adlı ürünümüz benzersiz ve çok fonksiyonel. Anahtar priz gruplarımızda mevcut olan gerçek deri, cam, dokunmatik seçenekler kendi içinde ayrı bir dünya. Re-Start adlı kaçak akım cihaz bloğumuz istenmeyen açmalarda hattı kontrol ederek



products within the scope of 5 + 5 years extended warranty. Our company's lighting products are available in many vehicle tunnels in İzmir. Especially pickup trucks etc. We replace the products hit or broken by freight vehicles within 1-2 days. Our main message here is that all products in the enterprise work with all their functions. These services contribute to our continuity. While many European companies definitely demand a fee for their after-sales product-service requests, we named this part under the name of social responsibility and GEWISS Loyalty program. Italians initially did not make sense of this budget. But these methods gave us new horizons and projects.

The passion of endless satisfaction we offer to our customers is our indispensable value. The foundation of our company culture is completely customer-oriented. Warm contact, long-term partnerships and empathy with our customers are indispensable. We are a product and innovation-oriented company, but we are people-oriented first. Everything we do is for humanity for humanity.

In what kind of projects are the products produced by Gewiss mainly used?

We have a completely new platform for vehicle charging stations called E-Mobility. (www.joinon.com) We started to sell charging units for electric vehicles in shopping malls, residences, villas and gas stations, a new and growing market. We have a separate platform that includes all products and solutions for Smart City solutions and Smart Home automation. With our automation integrators, we can meet all needs on

site. Our Pedestal product is unique and very functional for energy and water needs in marinas. The real leather, glass and touch options available in our switch socket groups are a different world in themselves. Our leakage current device block named Re-Start ensures the safety of life and property by controlling the line in unwanted openings and energizes the line itself again. A must-have product for base stations, freezer units, city cameras and especially refrigerators in homes. We are the only company with a patent for this product all over the world. We have produced 20,000 kinds of electrical equipment. Every place and area that Energy enters is actually in GEWISS's area of interest.





can ve mal güvenliğini sağlıyor ve kendinden tekrar hattı enerjilendiriyor. Baz istasyonları, derin dondurucu üniteleri, şehir kameraları ve evlerde özellikle buzdolapları için almazsa olmaz bir ürün. Bu üründe tüm dünyada patent sahibi tek firmayız. 20.000 çeşit elektrik malzeme üretimi var. Enerji'nin girdiği her mekan ve alan aslında GEWISS ilgi alanına giriyor.

Gewiss'in bulunduğu ülkelerde aydınlatma başta olmak üzere ciddi projelere imza attığını biliyoruz. Gewiss Türkiye'nin ülkemizde gerçekleştirdiği projeler hakkında okuyucularımıza neler söylemek istersiniz?

Yeni Hatay Stadyumu saha aydınlatma projesini UEFA Level A standartlarında gerçekleştirdik. Ülkemiz futbolu için son derece başarılı Hatayspor kulübüne yararlı bir aydınlatma projesi gerçekleştirdik. Fenerbahçe Ülker Arena'yı FIBA standartlarında müsabaka yapılabilir seviyeye getirdik. Gewiss'in en yenilikçi reflektör tekniği ile ürettiği SmartPro ürünleri ile bunu sağladık. Burdur MAKÜ Spor Stadyumunun aydınlat-

ması en son yaptığımız projelerden. GEWISS Globalde 100 ülke içerisinde 2020 içerisinde büyüme oranı olarak ilk 5 içerisinde bitirdik. 2021 yılında hedefimiz ilk 3 içinde kalmak. 2020 yılında yine uluslararası standartlarda en çok stadyum aydınlatma projesi bitiren ülke Gewiss Türkiye oldu. FIFA standartlarında Güney Amerika'da 2 proje bitirdik.

Bildiğimiz kadarıyla Gewiss müşterinin ihtiyacına uygun çözümler ve projelerde gerçekleştiriyor bize kısaca bu süreçle ilgili neler söylemek istersiniz?

Gewiss için öncelik müşterinin tam ihtiyacı ve bunun yanında Gewiss ayrıcalıkları. Evinin anahtar priz ihtiyacını gidermeye çalışan müşterilerimize otomasyonumuzu sunuyoruz. KNX üyesi olduğumuz için ücretsiz proje, yerinde montaj, uygulama sonrası memnuniyet çok üst düzeydedir. Satış bizim için müşteri memnuniyeti ve sürekliliği için en büyük fırsat. Burada firmanın de ürünler ile teknoloji ile sürekli kendini yenilemesi en önemli kazanımlarımızdandır. Firmamızın logosu İtalyanca 'Accende Il Domani' yani yarının ışığını yak. Yarına ve sonrasına odaklanıyoruz.

Gewiss'in Ankara'da gerçekleştirdiği projeler var mı? Varsa kısaca bize bu projelerden bahsedebilir misiniz?

Ankara'nın yanında Konya başta olmak üzere İç Anadolu ve Karadeniz Bölgesi aktif projeler alanımızda. Karaman Stadyumu FIFA Level A Standartlarında aydınlatma projesini gerçekleştiriyoruz. Konya'da yapılacak 2021 5. İslami Dayanışma Oyunları için yapılan spor tesislerinde en önemli tedarikçiyiz. Samsun'da Yeşilyurt limanı çevre ve saha aydınlatma projesini gerçekleştirdik. Yine Konya kapalı Pazar yerlerinde Smart4 adlı ürünümüzü kullanıyoruz. Enerji bağlantısı son derece yalın. Gewiss patentli soket aracılığıyla ürünler arası enerji geçişinde buat gerektirmiyor.

We know that Gewiss has undertaken serious projects, especially lighting, in the countries where it is located. What would you like to say to our readers about the projects carried out in our country Gewiss Turkey?

We realized the new Hatay Stadium field lighting project at UEFA Level A standards. We realized a lighting project for the football of our country, worthy of the extremely successful Hatayspor club. We brought Fenerbahçe Ülker Arena to a level where FIBA standards can be competed. We have achieved this with SmartPro products produced by Gewiss with the most innovative reflector technique. The lighting of the Burdur MAKÜ Sports Stadium is one of our latest projects. In GEWISS Global, we finished in the top 5 among 100 countries as a growth rate in 2020. Our goal in 2021 is to stay in the top 3. In 2020 it was still in international standard stadium lighting project finished most countries Gewiss Turkey. We finished 2 projects in South America in FIFA standards.

As far as I know, Gewiss realizes solutions and projects suitable for the needs of the customer, briefly what would you like to tell us about this process?

For Gewiss, the priority is the exact needs of the customer and Gewiss privileges. We offer our automation to our customers who are trying to meet the switch socket need of their home. Since we are a member of KNX, free project, on-site assembly, and post-implementation satisfaction is very high. Sales is the biggest opportunity for us for customer satisfaction and continuity. Here, one of our most important gains is that the company constantly renews itself with products and technology. The logo of our company is Italian 'Accende Il Domani' meaning light the light of tomorrow. We focus on tomorrow and beyond.

Are there any projects carried out by Gewiss in Ankara? If so, can you briefly tell us about these projects?

In addition to Ankara, Central Anatolia and Black Sea Region, especially Konya, are in our area of active projects. We realize the lighting project of Karaman Stadium in FIFA Level A Standards. We are the most important supplier of the sports facilities held for the 2021 5th Islamic Solidarity Games to be held in Konya. We carried out the Yeşilyurt port environmental and field lighting project in Samsun. We also use our product called Smart4 in closed market places in Konya. The energy connection is extremely simple. It does not require a junction box in the energy transition between products through the Gewiss patented socket.



CHORUS. YES!

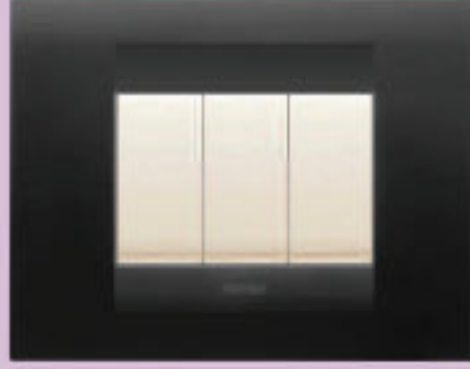
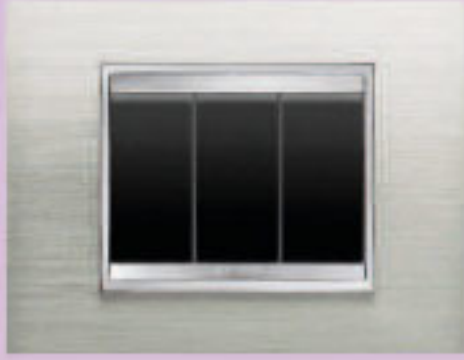

KNX

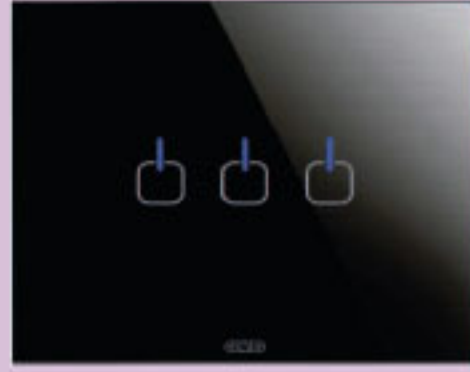

KNX



Zigbee



Gewiss Elektrik Tesisat Malzemeleri Tic. Ltd. Şti.
Nida Kule İş Merkezi Değirmen Sok. No.18 Kat.12 34742 Kozyatağı - İSTANBUL
Tel: +90 (216) 569 7100 Fax: +90 (216) 569 7181
gewiss@gewiss.com.tr - www.gewiss.com

@gewiss_turkiye

@GewissTurkiye

GEWISS
LIGHT UP THE FUTURE



Cinzia Farisè: 'Genç Kadınlara, Bugün Gezegeni Değiştiren 3 güç Olduğunu Söylemek isterim: İnternet, Hava Durumu ve Kadınlar'

Prysmian
Group

12 yıldır Prysmian Group bünyesinde değişik görevlerde bulunan bugün ise Türk Prysmian Kablo'nun CEO'su olarak görevine devam Cinzia Farisè ile Prysmian Kablo'yu ve Prysmian Kablo'nun kadın istihdamına verdiği önemi konuştuk.

Cinzia Farisè: 'I Would Like to Tell Young Women, There are 3 Forces That Changed the Planet Today: the Internet, the Weather and Women'

We talked about Turk Prysmian Kablo and their given importance about women employment with Cinzia Farisè who is CEO of Turk Prysmian Kablo.

**Could you tell us a little bit about yourself?
Who is Cinzia Farisè?**

I have been working in Prysmian Turkey from just over a year, after a long experience in national and multinational companies, working in the private and public sector, both in services and industrial products, as executive and non-executive director, sitting in different board of listed and non-listed companies in EU and outside EU. Always looking beyond the comfort zone.

I was born in a wonderful Italian region within the mountains, not very far from Milano, where they saw me born and saw me leave. And where the approach to sustainability is your baptism: the respect of common values, the respect of the community and the respect for environment – the mountain environment - cannot be questioned.

I have a degree in Economics and several masters in Italy and US and I always invested heavily in training in the early stages of my career – mostly sacrificing holidays; last training was 4 years ago, when I attended at the Milano Stock Exchange 'In the Boardroom', a 6 months program dedicated to women involved in board of listed companies.

Bize kısaca kendinizden bahseder misiniz? Cinzia Farisè kimdir?

Avrupa Birliği içinde ve dışında, borsaya açık ya da açık olmayan hem özel sektörde hem kamuda, ulusal ve çok uluslu şirketlerde, icracı ve icracı olmayan yönetici olarak edindiğim uzun deneyimlerden sonra, bir yıldan biraz fazla bir süredir Türk Prysmian'da çalışıyorum. Her zaman konfor alanımın ötesine bakıyorum.

Ben Milano'dan çok uzak olmayan, dağların arasında harika bir İtalyan bölgesinde doğdum; sürdürülebilirliğe bakış açısının her zaman çok değerli olduğu bir bölgede. Ortak değerlere, topluma ve çevreye saygı, dağ ortamı sorgulanamazdı bile.

Üniversitede ekonomi bölümünde okudum, İtalya ve ABD'de yüksek lisans yaptım. Kariyerimin başlarında çoğunlukla tatilleri feda ederek, eğitime her zaman büyük yatırımlar yaptım; son eğitimim 4 yıl önceydi. Borsada işlem gören şirketlerin yönetim kurullarında yer alan kadınlara yönelik Milano Borsası'nın düzenlediği 6 aylık bir program olan "In the Boardroom" eğitimine katıldım.

Sonuç olarak, Prysmian Group ile olan deneyimim yaklaşık 12 yıldır sürüyor ve bu süre zarfında farklı pozisyonlarda görev aldım. Son 2 görevim Hindistan CEO'luğu ve Prysmian Group'un global düzeyde Enerji ve Altyapı Bölümü'nün Başkan Yardımcılığıydı. Daha sonra bir devlet şirketinin sorumluluğunu üstlenmem istenildiğinde gruptan ayrıldım ve çok iyi bir davet geldiğinde geri dönmeye karar verdim: Türk Prysmian'ın sorumluluğunu devralmak.

İş yaşamında başarılı olmak için kendinize koyduğunuz öncelikli hedefler nelerdir?

Çalışma hayatı adımlardan oluşan uzun bir yolculuktur. Şimdiye

kadarki yolculuğum her şeyden önce mutlu geçti (ki bu kolay anlamına gelmiyor) Babam bana mutlu hayatın zorluklarla yüzleşerek, sorunları çözerek ve her zaman elinizden gelenin en iyisini yaparak mümkün olduğunu öğretti.

Son 11 yıl boyunca her zaman çok karmaşık bağlamlarda çalıştım. Bu da bana karşıma çıkan her zorluğu dinginlikle kabul etmem için bir pratik imkânı sağladı.

Ama kesinlikle ilk büyük zorluk her şeyden vazgeçip, gezegendeki en karmaşık ve büyüleyici gelişmekte olan ülkelerden birine doğru tek başıma ayrılmaya karar verdiğim zamandı: Hindistan.

Sonuçta ben ilk değildim. Benden önce, halk tarafından Sonia Gandhi olarak bilinen Sonia Maino vardı. İlk günü hatırlıyorum, grup içinde değerli bir meslektaşım olan İK direktörüm beni Mumbai havaalanında karşıladı. O ve ben arka koltukta, sürücü ve koruma önde oturduk. Havaalanından ofise, renkli sariler (Hintli elbisesi) serpiştirilmiş bir trafik ve insan kalabalığı içinde gittik. Birkaç ay içinde kalbime girecek unsurlar.

Bir süreliğine çok sevdiğim stiletto larımı ve alıştığım tüm konforumu unutmam gerektiğini biliyordum. Ama o ilk günden bu yana çok renkli sarileri ve pek çok gülen yüzü hatırlıyorum.

Bir sonraki yıl için şirketin yönetim planını hazırlamak için yalnızca bir ayım vardı. Ekibimi, çok karmaşık Hint pazarını bırakın, şirketi tanımyordum. Her şeyden önce muhteşem ülkeyi ve onun bin yıllık kültürünü gerçekten bilmiyordum. Kendimi baş aşağı attım ve sabah 8'den gece yarlarına kadar 4 hafta çalıştım.

İlk 4 hafta sonunu bir "kültürler arası eğitim" gibi geçirdim. Çok kısa süre içinde arkadaşım olacak olağanüstü bir kadın bana rehberlik etti ve ilk hafta sonundan itibaren bana giyinmeyi, masaya oturmayı, Hint dünyasıyla her gün ilişki kurmayı, sadece bununla da kalmadı, daha birçok

All in all, my experience with Prysmian Group has lasted for almost 12 years, during which I covered different positions at different latitudes, up to the last 2 as CEO India and Energy and Infrastructure BU VP at global level. I have then left the Group when I was asked to take over the responsibility of a state company and then I decided to come back when there was a very good challenge: to take over the responsibility of Türk Prysmian.

What are your top objectives in order to be successful in working life?

Working life is a long journey made of steps. My trip so far has been particularly happy (which doesn't mean easy): my father taught me soon that happy life comes from facing challenges, solving difficulties, by always giving your best.

During the last 11 years I have always worked in highly complex contests. This actually offered me a privileged 'gym' that prepared for each new challenge, that I always accepted with serenity.

But certainly the first big one was when I decided to give up everything and leave alone, towards one of the most complex - and fascinating - emerging countries on the planet: India.

I wasn't the first, after all. Before me Sonia Maino, known to the general public as Sonia Gandhi. I remember the first day, my HR director - a valuable colleague in the Group - welcomed me to Mumbai airport. He and I in the back seat, the driver and the bodyguard in front. From the airport to the office, a magma of traffic and human multitude interspersed with colorful saris. Ingredients that in a few months would have

entered my heart.

I knew that for a while I would have to forget my beloved stilettos and all the comforts I was used to, but from that first day I only remember so many colorful saris and so many smiling faces.

I only have one month to prepare the company's Management Plan, for the following year. I don't know my team, I don't know the company, let alone the very intricate Indian market. Above all, I don't really know the fabulous country and its millenary culture. I throw myself headlong and work for 4 weeks from 8 in the morning to midnight.

I use the first 4 weekends in an "intercultural training". An extraordinary woman, who will soon become a friend, guides me and from the 1st weekend teaches me to dress, to sit at the table, to relate to the Indian world of the day-by-day, not only with that, more "global", of the business. After a couple of weeks I start wearing the kurti. And I begin to get some warm smiles from even the most reluctant.

I understand immediately that I have to leverage on similarities. I learn the Indian values: face (reputation), family, religion, destiny. And since I have to put my face in it... better to smile!

After all, Indian values do not seem so far from ours. There is no gap that cannot be filled.

The emblem of success in India is the indigenous man with a strong family behind him. I was an Italian woman, requested by the company to become responsible for the Country. What about Sonia Maino then? She was also Italian! Small detail: she was married a Gandhi.

şey öğretti. Birkaç hafta sonra kurti giymeye başladım. Ve en isteksiz olanlardan bile sıcak gülümsemeler almaya başladım.

Benzerliklerden yararlanmam gerektiğini hemen anladım. Hint değerlerini öğreniyordum: yüz (itibar), aile, din, kader. Ve içine yüzümü koymam gerektiğine göre... gülümsemek daha iyi!

Sonuçta, Hint değerleri bizimkilerden çok uzak görünmüyor. Dolurulamayacak boşluk yok.

Hindistan'daki başarının amblemi, arkasında güçlü bir ailesi olan yerli adamdır. Ben İtalyan bir kadındım ve şirket tarafından ülkeden sorumlu olmam istendi. Peki ya Sonia Maino? O da İtalyandı! Küçük ayrıntı: bir Gandhi ile evliydi.

Ancak bu yolculuk tek başına yapılmamalı: Gerektiğinde arkamda ve yanımda harika bir şirket var.

Duyarlılığın iş için ne kadar önemli olduğunu keşfettim ve tutku, azim, alçakgönüllülük, şeffaflık ve cesaretin gerçek anlamını deneyimledim.

Ve sonra, tüm paradigmaları sorguladım. "Yolculuğum" sırasında en az 2 liderlik tarzı olduğunu öğrendim. Biri iktidara doğru ikincisi ise değer yaratmaya, bir vizyona ilham vermeye, başkalarını anlamaya, gidişatın planını çizmeye, cesaret aşımaya, paradigmaları sorgulamaya.

Bulduğunuz sektörün erkek egemen bir alan olması sizi ürkütmedi mi? Buradan hareketle kadın girişimci olmanın avantajları ve dezavantajları nelerdir?

Bugün Türkiye'deyim.

Türk Prysmian'daki zorlu yolculuğuma Eylül 2019'da başladım. Her gün yüzlerce müşteri bizden en iyisini bekliyor. Düşüş, döviz dalgalanması, korona etkisi ne olursa olsun veya CEO'nun kadın ya da erkek olması

önemli değil.

Şirketimiz piyasada ve grup içinde çok iyi bir üne sahip. Başlamak için çok iyi bir temelimiz var. Şirketten zevk alabiliyordum ama Prysmian olmazdık. İleriye bakmak, yeni iddialı hedefler belirlemek, inovasyonu ve uzun vadeli sürdürülebilir büyümeyi birleştirmek bizim belirlediğimiz zorluklar ve bu bizim iş yapma şeklimiz, çağdaş olma şeklimiz: somut olarak yapın.

Misyonumuz Türkiye'yi Yarınlarımıza Bağlıyoruz. Son yıllarda, Türkiye'nin en prestijli projelerinin çözüm ortağı olarak Türkiye sanayileşmesine ve ekonomisine katkımızı sunduk.

Bugün misyonumuz, kültürümüzün gittikçe daha fazla ayrılmaz bir parçası haline gelen sürdürülebilirlikle birlikte ve günlük hayatımızın temel unsurları olan çok kültürlülük, çeşitlilik ve kapsayıcılık ile Türkiye'yi Sürdürülebilir Yarınlarımıza Bağlıyoruz oldu. Ve kısa bir süre önce grubumuz ile aynı çizgide ekonomik, sosyal ve çevresel sorumluluğu faaliyetlerimizin her alanına entegre etmek üzere iş modelimizi güçlendirmek amacıyla 10 yıllık sürdürülebilirlik planını hayata geçirdik.

Bu bağlamda çeşitlilik ve kapsayıcılıkla uğraşmak kişisel bir zorluk ve büyük bir fırsat. Çünkü bu somut olarak kapsayıcılığın önündeki engelleri ve bunları azaltmanın yollarını keşfetmek anlamına geliyor. Çünkü her bağlamda çok yönlü bir işgücünün daha yenilikçi olmak, daha fazla iş fırsatı elde etmek ve hatta uzun vadeli sürdürülebilir bir büyümeye liderlik etmek anlamına geldiğine inanıyorum.

Ve şirketimiz için: farklılıkları artırmak son derece önemlidir. Çünkü bu farklı beceriler ve organizasyonel refah geliştirmek için yeni bakış açıları açarak, çeşitlilik yoluyla güçlenmeyi ve büyümeyi teşvik ederek değer yaratmak ve profesyonel bir proje içinde yetenekleri geliştirmek

But this journey should not be made alone: I have a great company behind me and with me, when it was necessary.

I discovered during the way how sensitivity is relevant for the business, and I experimented the true meaning of passion, tenacity, humility, transparency, courage.

And then, questioning all paradigms. During my 'journey' I have learned that there are at least 2 leadership styles. The one oriented to power and the second one oriented to create value, inspire a vision, empower others to understand, chart the course, instill courage, question paradigms.

Were you not intimidated that your sector was a male-dominant area? Thus, what are the advantages and disadvantages of being a female entrepreneur?

Today I'm in Turkey.

I joined TPK in Sept 2019 for a challenging journey: every day, hundreds of Customers are expecting the best from our side. No matter the downturn, the currency volatility, the corona effect. No matter if the CEO is a man or a woman.

Our company has a very good reputation on the market and within the Group. A very good base to start with. I could enjoy the company, but we wouldn't be Prysmian. Looking ahead, aiming at new ambitious goals, combining innovation and longterm sustainable growth are the challenges we set and our way of doing business, our way of being contemporary: do it concretely.

Our mission is linking Turkey to the Future. It was in the recent years, when we offered our contribution to Turkey industrialization and economy as a solution partner of Turkey most prestigious projects.

It is today, that the mission became Linking Turkey to a sustainable Future, with Sustainability which is becoming more and more an integral part of our culture; and multiculturalism, diversity and inclusion that are fundamental pillars of our daily life, now that we have lunched a 10 years Sustainability Plan to reinforce our business model to integrate economic, social and environmental responsibility in all aspect of our activities, in line with our Group.

Dealing with diversity and inclusion at this latitude is a personal challenge and a great opportunity. Because it concretely meant explore the barriers to inclusion and ways to mitigate them. Because I'm convinced that at all latitudes a well-rounded workforce means being more innovative, size more business opportunity and even leading a long term sustainable growth.

And for our Company: enhancing differences is extremely important, because it means create value by opening up to new perspectives, fostering empowerment and growth through diversity to develop distinctive skills and organizational well-being; developing talents within a virtuous professional project. It means increasing the ability to innovate, but also to resist the unexpected.

As managers we are facing one challenge after another this year. Make leadership pipelines more inclusive, rebuild after disruption, shape sustainable leaders. Together with Covid 19 the test bench for an

anlamına gelir. Yenilik yapma yeteneğini geliştirmek aynı zamanda beklenmedik durumlara karşı durmak anlamına gelir.

Yöneticiler olarak bu yıl birbiri ardına zorluklarla karşılaşyoruz. Liderlik artık daha kapsayıcı olmalı, aksaklıklardan sonra yeniden inşa edilmeli ve sürdürülebilir liderleri ortaya çıkarmalı. Covid 19 ile birlikte etkili kurumsal sosyal sorumluluk çalışmaları için test zamanı: bugün eylemlerimiz hem sağlığımız hem sevdiğimiz hem de tüm toplum için bir bilinç ve sorumluluğun işaretidir.

Ve nihayet sonuçlarını görmeye başladık:

- Arka arkaya 2 yıl Ekonomist ve Capital dergilerinin gerçekleştirdiği Türkiye'nin En Güçlü 50 Kadın CEO'su Araştırması'nda listeye girdik.

- Geçen kasım ayında, Sabancı Üniversitesi Kurumsal Yönetim Forumu tarafından, "Kadınlarla Güçlendirilmiş Yönetim Kurulu" ödülüne layık görüldük.

Girişimci olmak isteyen kadınlara önerileriniz nelerdir?

Gençlerimize kadın ya da erkek olmaları fark etmeksizin şunları öneririm:

1. Sürekli "konfor bölgesi"nin ötesinde olanı aramak.
2. Eğitime ve sürekli öğrenmeye ve yatırım yapmak.
3. Enerjiyi çoğaltan ve daha geniş bir stratejik vizyonu güçlendiren uluslararası deneyimlere açılmak.
4. Vizyon ve hırsı, hedeflere ve elde edilecek sonuçlara yönelik somut ve pragmatik yaklaşımla birleştirmek.
5. Bağlamın hızla ve belki de beklenmedik şekilde değişebileceği, ancak netliğin, zihinsel çevikliğin, değişime açıklığın, esnekliğin gerektiği zor ve zorlu zamanlarda pes etmemek.

Ama en önemlisi, özellikle genç kadınlara, bugün gezegeni değiştiren 3 'w' veya daha doğrusu 3 güç olduğunu söylemek isterim: internet, hava durumu, kadınlar (web, weather, women). Bu nedenle duyarlılığın bir zayıflık değil, katma değer olduğunu bilmek; güçlü olmaktan ziyade etkili olmak, seçici olmaktan çok kapsayıcı olmak önemlidir.

Çalışma hayatınız, özel hayatınız ve sosyal hayatınız ile kadın olarak topluma iyi bir örneksiniz. Birçok işi bir arada yapıyorsunuz? Sizin için yorucu oluyor mu?

Misyonumuz "Sürdürülebilir Yarınları Bağlıyoruz". Ekosisteme tüm ihtiyaçların dahil edildiği, kişisel ve profesyonel alan arasındaki boşluğu dolduran ve köprü oluşturan bir geleceğe... Elbette kolay değil ve her zaman iyi bir denge kurmak mümkün.

İstihdamda daha fazla kadının yer alması için kadınlara bir çağrınız var mı?

Türk Prysmian, iş dünyasındaki, toplumdaki ve çevredeki zorlukların ancak sürdürülebilirliği tüm kurumsal felsefenin temel taşı haline getirerek, güçlü bir plan yürüterek ve gerekli kültürel dönüşümü gerçekleştirerek aşılabileceğini öngörüyor.

Çeşitliliği ve kapsayıcılığı teşvik eden ve gerçeğe dönüştüren "Side by Side" projemiz 2016 yılında başladı ve uygulaması dünya çapında Türkiye dahil devam ediyor.

Daha fazla kapsayıcılık ve çeşitliliğin faydalarının bu hedefe ulaşmanın getirdiği maliyetleri dengelemekten daha fazla olduğunu hem şirket içinde hem dışında iletişimini yapıyoruz. Meritokrasinin kalmasını sağlarken her gün cinsiyet çeşitliliği üzerinde çalışıyoruz.

effective corporate social responsibility has arrived: our actions today are a sign of consciousness and responsibility both for our health, that of our loved ones and for the whole community.

And finally some recognition is coming:

- For 2 consecutive years we were awarded (among the first 50 Woman CEOs of the Country) by Economist and Capital Magazines;

- Last November 2020 we receive the 1st absolute prize Women Empowered Board of Directors, by Sabancı University Corporate Governance Forum, being the first company in Turkey with gender equality in the Board.

What would you recommend to the women who want to be entrepreneurs?

Regardless of their gender, to the young women and men I would recommend:

1. Constantly seeking what is beyond the "comfort zone".
2. Investing in training and constant learning.
3. Opening up to international experiences, that increase energy and that reinforce a broader strategic vision.
4. Combining vision and ambition with a concrete and pragmatic approach toward the goals and results to be obtained.
5. Not giving up in hard and challenging times, when the context can rapidly change and perhaps unexpectedly, but when clarity, mental agility, openness to change and flexibility are needed.

But, most importantly, I would like to say, especially to young women, that there are 3 'w's, or rather, 3 powers that change the pla-

net today: web, weather, women. Therefore, it is important to know that sensitivity is not a weakness but an added value; to be effective rather than strong, and comprehensive rather than selective.

You are a good example for society as a woman with your working life, personal life and social life. You are doing multiple things simultaneously? Is it exhausting for you?

Our mission is 'linking to a sustainable future'. A future that clear the gap and bridge the distance between personal and professional sphere, where all needs are included in the ecosystem. Sure, it is not easy and it is always a fine balance.

Do you have a calling to women so that more women are included in employment?

Prysmian Turkey sees that challenges in business, society, and the environment can only be overcome by making sustainability the cornerstone of the entire corporate philosophy, executing a strong plan and bringing about the necessary cultural transformation.

Our 'Side by Side' Project, which promotes and translates Diversity & Inclusion into reality, was launched in 2016 and its execution is translated and managed at all latitudes – in Turkey as well.

We are communicating internally and externally that the benefits of greater inclusion and diversity more than offset the costs associated with achieving this objective and we work every day on gender diversity while ensuring that meritocracy remains.



Enerjiye İhtiyaç Duyulan Her Alanda...
Wherever energy is needed...

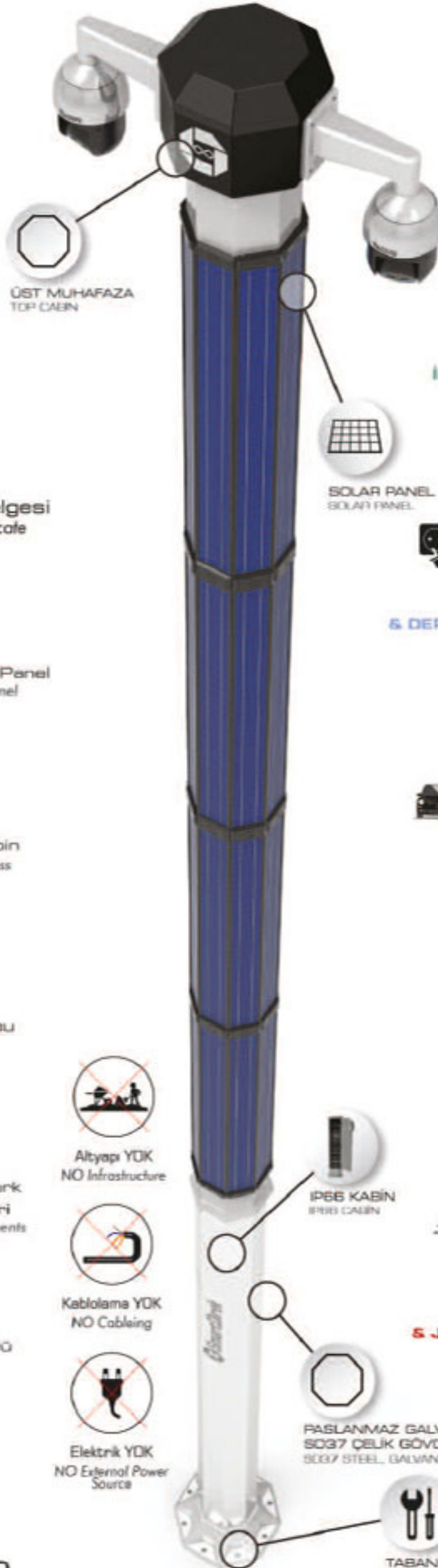

ÜST MUHAFAZA
TOP CABIN

SOLAR PANEL
SOLAR PANEL

IP66 KABİN
IP66 CABIN

PASLANMAZ GALVANİZ
S037 ÇELİK GÖVDE
S037 STEEL GALVANIZED

TABAN FLANŞI
BASE FLANGE

GÖRÜNTÜLEME
SİSTEMİ
SURVEILLANCE
SYSTEM

İNTERNET ERİŞİM
SİSTEMİ
INTERNET ACCESS
SYSTEM

ENERJİ ÜRETİM
& DEPOLAMA
SİSTEMİ
ENERGY GENERATION
& STORAGE SYSTEM

ARAC ŞARJ
SİSTEMİ
VEHICLE CHARGING
SYSTEM

TEMİZ SU
SİSTEMİ
CLEAN WATER
SYSTEM

DRONE AVCISI
& JAMMER
SİSTEMİ
DRONE HUNTER
& JAMMER SYSTEM

Çevre Dostu Çözümler!
Eco-friendly solutions!

AYDINLATMA
SİSTEMİ
LIGHTING
SYSTEM

LED EKРАН
SİSTEMİ
LED WALL
SYSTEM

SAVUNMA
SİSTEMİ
DEFENSE
SYSTEM

DRONE ŞARJ
SİSTEMİ
DRONE HOME LAND
SYSTEM

Yerli Mali Belgesi
Domestic Certificates

Patent/Tescil Belgesi
Patent/Trade Certificates

Teknolojik Ürün Deneyim Belgesi
Technological Product Experience Certificate



Sekizgen Direk
Octagon Pole



Panoramik Solar Panel
Panoramic Solar Panel
Structure



Kablosuz Veri Transferi
Wireless Transmitter
FTP, LTE ...



IP66 Sınıf Kabin
IP66 Protection Class
Cabin



Şarj Kontrol Sistemi
Charge Control System



Batarya Grubu
Battery Group



Elektrik Şalt
Malzemeleri
Electrical Switchgear Materials



Bağlantı Network
Komponentleri
Connection Components



4 Port Switch
Switch



Hava Kontrolü
Air Control



Altyapı YOK
NO Infrastructure



Kablolama YOK
NO Cabling



Elektrik YDK
NO External Power
Source

KOLAY KURULUM
EASY SETUP



CE



YERLİ ÜRETİM
Turkey
Discover the potential

Welldone®

Build on the best connections

Teknoloji ve tasarım ile bütünleşmiş performans ve işlevselliği yüksek, ihtiyaca göre uyarlanabilen ergonomik ürün yelpazesi

new expectations & new solutions

BÜROTİK PRİZ SİSTEMLERİ



SELEN
ELEKTRİK SAN. ve TİC. LTD. ŞTİ.

Fabrika : Dudullu O.S.B. İmes C-308 Sokak No.10 34776 Ümraniye - İSTANBUL / TÜRKİYE
Tel: +90 (216) 313 01 69 (pbx) | Fax: +90 (216) 466 51 16
www.selenelektrik.com | info@selenelektrik.com

Made in
Turkey
Ürünlerimiz Potentifdir



CE EN 60884-1

TS EN ISO 9001 | OHSAS 18001 | ISO 10002



Yurdem Göğüş: 'Üreten Kadın Işıldıyor ve Etrafını Aydınlatıyor'

20 yıla yakın süredir aydınlatma sektöründe emek veren ve ülkemiz aydınlatma sektörünün gelişmesi için var gücüyle çalışan Pelsan Aydınlatma'nın Yönetim Kurulu Üyesi Yurdem Göğüş ile kadın yönetici olmanın avantajlarını ve dezavantajlarını konuştuk.

Bize kısaca kendinizden bahseder misiniz? Yurdem Göğüş kimdir?

Eğitimci bir ailenin ilk çocuğu olarak dünyaya geldim. Okulda sürekli sınıf ya da okul başkanı, 23 Nisanlarda geçici kaymakam, 19 Mayıs'da geçici vali olan örnek, çalışkan bir öğrenciydim. Türkiye derecesi ile girdiğim Boğaziçi Üniversitesi'nde Uluslararası Ticaret eğitimi aldım. Birkaç yıl farklı firmalarda çalıştıktan sonra aile şirketimiz Pelsan Aydınlatma'da işe başladım. 20 yıla yakın bir süredir aydınlatma sek-



Yurdem Göğüş: 'The Productive Woman Shines and Illuminates Her Surrounding'

We talked about the advantages and disadvantages of being a woman manager with Yurdem GÖĞÜŞ, Member of the Board of Pelsan Lighting, which has been working in the lighting sector for nearly 20 years and working with all its might to develop the lighting sector in our country.

Could you briefly tell us about yourself? Who is Yurdem Göğüş?

I was born as the first child of an educator family. I was an exemplary, hard-working student who became the permanent head of the class or school at the school, a temporary district governor on April 23, and a temporary governor on May 19. I entered Turkey in Bogazici University with degrees in International Trade received training. After working in different companies for a few years, I started working at our family company Pelsan Lightining. I have been working in the lighting industry

for nearly 20 years. I am Duru and Derin's mother, the elder sister of my brother Yiğit, who is also my colleague, and the aunt of his two children Mert and Mercan.

What are the primary goals you set for yourself to be successful in business life?

Discipline is the most important key to success in business life for me. In Turkish, discipline is used as a strict word with negative meanings, but in reality the word discipline is a word meaning "education and training" in Latin. Discipline is to study, learn, train and apply a system of standards. I became a person who chose education, learning, setting and applying rules in line with goals in every aspect of my life. Providing self-discipline definitely brings success to people.

törüne emek veriyorum. Duru ve Derin'in annesi, aynı zamanda iş arkadaşım olan kardeşim Yiğit'in ablası, onun iki evladı Mert ve Mercan'ın halasıyım.

İş yaşamında başarılı olmak için kendinize koyduğunuz öncelikli hedefler nelerdir?

Disiplin bana göre iş yaşamında başarının en önemli anahtarı. Türkçede disiplin olumsuz anlamlar da içeren katı bir sözcük gibi kullanılır ama gerçekte disiplin kelimesi Latince "eğitim ve öğretim" anlamına gelen bir kelimedir. Disiplin, bir standartlar sistemini incelemek, öğrenmek, eğitmek ve uygulamaktır. Ben de hayatımın her alanında eğitimi, öğrenmeyi, hedefler doğrultusunda kuralları koyup uygulamayı seçen birisi oldum. Öz disiplini sağlamak insana başarıyı mutlaka getiriyor.

Bunun yanında iyi bir dinleyici olmak sadece iş yaşamında değil her alanda başarıyı getiriyor bana göre. Sadece bir ağızım ama iki kulağım

olduğunu hayatın her anında kendime hatırlatıyorum. İyi bir dinleyici olduğunuzda ister müşterileriniz, ister çalışanlarınız, ister eşiniz ya da çocuklarınızla olsun iyi bir iletişimi sürdürebiliyor ve çok rahat yol alabiliyorsunuz.

İnsanlara dokunmak, iş yaşamının telaşında unuttuğumuz bir konu olabiliyor. Ben başarıyı karşımda kim olursa olsun onun duygu ve düşüncelerine, iş yapış şekline, ihtiyaçlarına, insani tarafına dokunarak yakalayan biri oldum.

Bulduğunuz sektörün erkek egemen bir alan olması sizi ürkütmedi mi? Buradan hareketle kadın girişimci olmanın avantajları ve dezavantajları nelerdir?

Ben hiç korkmadım. Hatta bunu avantaja çevirdim diyebilirim. Kadının olduğu yer çiçeklenir, güzelleşir, kötü söz, küfür olmaz, herkes



Besides, being a good listener brings success not only in business life but also in every field. At every moment of my life, I remind myself that I only have one mouth but two ears. When you are a good listener, whether you are with your customers, employees, spouse or children, you can maintain good communication and navigate very comfortably.

Touching people can be a forgotten subject in the hustle and bustle of business life. I have been a person who achieved success by touching his feelings and thoughts, way of doing business, needs and human side regardless of who is in front of me.

Doesn't it scare you that your industry is a male-dominated field? Based on this, what are the advantages and disadvantages of being a woman entrepreneur?

I was never afraid. I can even say that I turned this into an advantage. The place where the woman is blossoms, becomes beautiful, there

is no bad words or swearing, everyone gets up to sit down and tidy up their attitude. When I realized this, I always found myself beneficial to the communities I was in. 20 years ago, even walking as a woman in Karaköy, Perşembe Pazarı, Sirkeci or an OSB was difficult. When you show your existence as an indomitable, working woman who does her job well, it becomes inevitable that you will be accepted or even appreciated.

There are studies that reveal that many of the ideal leadership qualities needed in today's leaders are those that are thought to belong to women. Like free-spirited, reliable, understanding, harmonious, helpful, creative, sincere, passionate, social, supportive, honest, team player, polite, imaginative, good listener. While all these features are naturally bestowed on us, it seems to me for no reason to not use them or ignore them and think that we are at a disadvantage.

oturmasına kalkmasına, tavırlarına çeki düzen verir. Bunu fark ettiğimde içinde bulunduğum topluluklara faydalı gördüm kendimi her zaman. 20 yıl önce, Karaköy'de, Perşembe Pazan'nda, Sirkeci'de ya da bir OSB'de bir kadın olarak yürümek bile zordu. Yılmayan, çalışan, işini iyi yapan bir kadın olarak varlığını ortaya koyduğunuzda kabul görmeniz hatta takdir edilmeniz kaçınılmaz oluyor.

Günümüz liderlerinde ihtiyaç duyulan ideal liderlik özelliklerin birçoğunun kadınlara ait olduğu düşünülen nitelikler olduğunu ortaya çıkaran araştırmalar var. Özgür ruhlu, güvenilir, anlayışlı, uyumlu, yardımsever, yaratıcı, samimi, tutkulu, sosyal, destekleyici, dürüst, ekip oyuncusu, kibar, hayal gücü kuvvetli, iyi dinleyici gibi. Bütün bu özellikler doğal olarak bizlere bahşedilmişken bunları kullanmayı ya da görmezden gelip dezavantajlı olduğumuzu düşünmek nedensiz bana göre.

Girişimci olmak isteyen kadınlara önerileriniz nelerdir?

İster yeni bir girişim yapacak olsun, ister bir şirketin yeni nesli, ister kurumsal dünyanın bir çalışanı... İlk önce yaptığı işe aklını ve kalbini birlikte koyacak. Gönülden, aşkla yapılmayan bir iş, tatsız tuzsuz bir yemeğe benzemeye mahkumdur. Sonra planlamaya ayırdığı vakti kısa kesmeyecek. İş kolayca yürütmenin anahtarı iyi plan yapmaktan geçiyor. Yemeği hazırlarken malzeme eksik olmayacak ki yolda vakit kaybetmeyeceksin.

Yaptığı işi farkındalıkla yapacak, takibi elden bırakmayacak. Yemeği az ya da fazla pişirmeyeceksin ki emeklerin boşa gitmesin. Yaptığın her işi iyi anlatmayı bileceksin, sadece para kazanmak için değil bir ülkü uğruna o işi yapacaksın. Müşterin, ekip arkadaşın, tedarikçin o ortak ülküde hareket ettiğini bilecek...

Çalışma hayatınız, özel hayatınız ve sosyal hayatınız ile kadın olarak topluma iyi bir örneksiniz. Birçok işi bir arada yapıyorsunuz. Sizin için yorucu oluyor mu?

Hepimizde bitmek tükenmek bilmeyen bir yaşam enerjisi var aslında. Bunu sınırlandıran ve tam kullanmayan bizleriz. Yediğimizi, içtiğimizi, duygularımızı, zihnimizi bizler yönetiyoruz. Doğru adımlar atarak bunu yönetebileceğimizi düşünüyorum. Ben güne çok erken başlıyorum. Kendimle kaldığım bir zaman mutlaka yaratıyorum, kendimi dinliyorum. Her gün düzenli spor yapıyorum. Günde en fazla iki öğün besleniyorum. Gün batımından sonra hiçbir şey yemiyorum. Şeker, glüten, işlenmiş gıda tüketmiyorum. Akşam en geç 11'de uyuyorum. Akşamları ışıklarımı kısıyorum hatta mum ışığı kullanıyorum. Sabah zımba gibi sağlam, tüy kadar hafif kalkıyorum. Zihnim daha berrak daha temiz daha çevik oluyor, daha rahat organize olabiliyorum. Bunları yaptığınız da tahammülünüz de, enerjiniz de, dünyaya bakışınız da değişiyor...

İstihdamda daha fazla kadının yer alması için kadınlara bir çağrınız var mı?

Pelsan'da kadınların oranı şu an %30. Daha fazla olması için de elimizden geleni yapıyoruz. Kadınların şirketimize ve sektöre olan katkısı yadsınmaz. Aydınlatma sektöründeki kadın istihdamına dikkat çekmek için son 5 yıldır kadınlar gününde sektöre emek veren kadınları bir araya getirmek için çaba sarf ediyorum. Pandemi sonrası devam edebileceğiz umarım. Kadın üretmek için var aslında... Üretmediğinde doğasına aykırı davranmış oluyor. Bunu sağlamak için bizlerin kadınlara uygun çalışma ortamlarını sağlıyor olmamız, kadınların da buna cesaretli ve gönüllü olmaları lazım. Üreten kadın ışıltıyor ve etrafını aydınlatıyor...

What are your suggestions for women who want to become entrepreneurs?

Whether she is making a new venture, a new generation of a company, or an employee of the corporate world... First, she will put her mind and heart together in what she does. A work that is not done with love is doomed to look like a tasteless saltless meal. Then he will not cut his time spent planning short. Well planning is the key to running the business easily. While preparing the meal, the ingredients will not be missing so that you don't waste time on the road.

He will do his work with awareness and will not let go of follow-up. You will not cook the food too little or too much so that your efforts will not be wasted. You will know how to explain everything you do well, not just to earn money, but for an ideal. You will know that your customer, teammate and supplier act in that common ideal ...

You are a good example of society as a woman with your work life, private life and social life. You do many things together. Is it tiring for you?

Actually, we all have an endless energy of life. We are the ones who limit this and do not use it fully.

We manage what we eat, what we drink, our emotions, our minds. I think we can manage this by taking the right steps. I start the day very

early. When I stay with myself, I always create, I listen to myself. I exercise regularly every day. I have a maximum of two meals a day. I don't eat anything after sunset. I do not consume sugar, gluten, processed foods. I sleep at 11 o'clock in the evening at the latest. In the evenings I close my lights and even use candlelight. In the morning I wake up firm as a staple, light as a feather. My mind is clearer, cleaner and more agile, I can organize more easily. When you do these things, your endurance, your energy and your view of the world also change ...

Do you have a call for women to involve more women in employment?

The rate of women in Pelsan is now 30%. We do our best to make it more. The contribution of women to our company and the industry cannot be denied. In order to draw attention to women's employment in the lighting sector, I have been making an effort to bring together the women who have worked for the sector on women's day for the last 5 years. I hope we can continue after the pandemic. Actually, women exist to produce... When they do not produce, they act against their nature. In order to achieve this, we need to provide suitable working environments for women, and women must be courageous and volunteer. The producing woman shines and illuminates her surroundings.

ORTAKLAR BİR

ELEKTRİK ELEKTRONİK PAZARLAMA LİMİTED ŞİRKETİ

Harici Tip Ayırıcı 12kW



Harici Tip Ayırıcı 36kW Sigortalı ve Normal Ayırıcılar

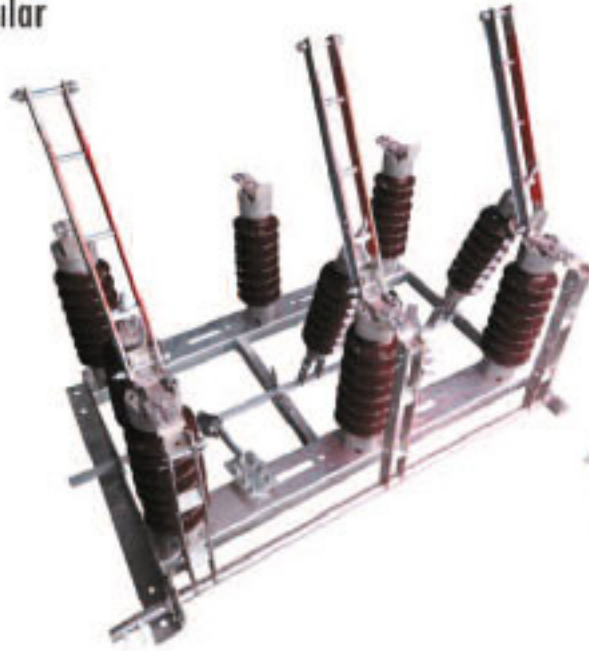
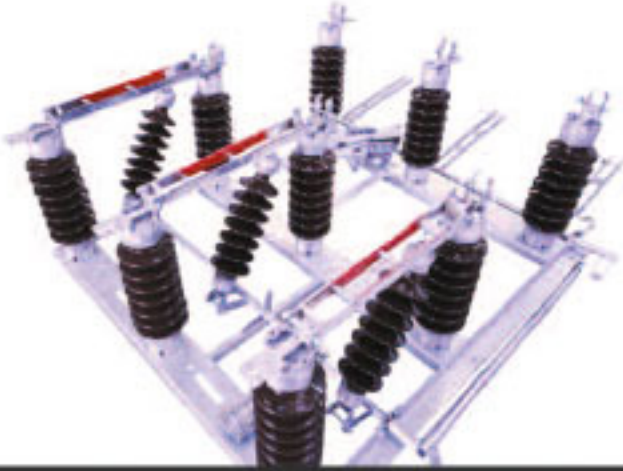

Silikon izolatörlü Harici Tip Orta Gerilim Ayırıcıları; Sigortalı, Sigortalı topraklı, Harici Normal ve Harici Topraklı Olarak Üretilir.

Dahili Tip Ayırıcı 36kW

Epoksi ve Porselen İzolatörlü Sigortalı ve Normal Olarak Üretilmektedir.



Dahili Tip Ayırıcı ve Kol Mekanizması



Dahili Manuel Kol



Tek Fazlı Dahili Tip Ayırıcı



Dahili Bobinli Kol

İzolatör Çeşitleri

- 1- Silikon İtici Mesnet İzolatörü
- 2- Silikon Mesnet İzolatörü
- 3- C4-170 Mesnet İzolatörü
- 4- 24-170 Mesnet İzolatörü
- 5- DAI-30 İtici Mesnet İzolatörü
- 6- 44-30 İtici Mesnet İzolatörü
- 7- 30N 500 J04-170 Mesnet İzolatörü
- 8- 36kV Perdelli İtici İzolatörü



Sarf Malzemelerimiz



İvedik OSB. Güteryüz San. Sit. 1342 Sk. No:68 Yenimahalle ANKARA
(0312) 395 09 92 - (0312) 395 09 94 info@ortaklarbir.com

seksiyoner.com - ortaklarbir.com

Firmamız; Kalite Yönetim S., Çevre Yönetim S., İş Sağlığı ve Güvenliği S., Marka Tescil ve TSE Türk Standartlarına Uygunluk Belgelerine Sahiptir

ÖZEL
İMALATLARIMIZ
VARDIR



Ebru Ata Tuncer: 'Kadının Ekonomik, Sosyal ve Kültürel Açıdan Geri Kaldığı Bir Toplumun Her Anlamda Gelişmiş Bir Ülke Olması Mümkün Değildir'

1994 yılında kurulan ve Jeneratör üretimi konusunda dünyanın önde gelen firmalarından birisi olmayı başaran Teksan Jeneratör Pazarlamadan Sorumlu Yönetim Kurulu Üyesi Ebru Ata Tuncer ile kadın yönetici olmanın avantajlarını ve dezavantajlarını konuştuk.

Ebru Ata Tuncer:

'It is Not Possible For a Society in Which Women are Economically, Socially and Culturally Behind To Be a Developed Country in Every Sense'

We talked about the advantages and disadvantages of being a female manager with Ebru Ata Tuncer, Member of the Board of Directors responsible for Teksan Generator Marketing, which was established in 1994 and succeeded in becoming one of the leading companies in the field of Generator production.

**Could you tell us a little bit about yourself?
Who is Ebru Ata Tuncer?**

Teksan Generator, whose foundations were laid by the late Abdulkadir Teksan and my father Özdemir Ata, was established in 1994 in Tuzla, Istanbul.

In 1998, Özcan Başeğmezler joined Teksan's partners and our company attained its current partnership structure. Today, the first generation and the second generation are working together in the management of our three-partner company.

After graduating from Istanbul University Faculty of Business Administration, I started to work in the Accounting department in

Bize kısaca kendinizden bahseder misiniz? Ebru Ata Tuncer kimdir?

Temelleri rahmetli Abdulkadir Teksan ve babam Özdemir Ata tarafından atılan Teksan Jeneratör, 1994 yılında İstanbul Tuzla'da kuruldu. 1998 yılında Özcan Başeğmezler Teksan'ın ortakları arasına katıldı ve şirketimiz bugünkü ortaklık yapısına kavuştu. Üç ortaklı şirketimizin yönetiminde bugün birinci kuşak ve ikinci kuşak bir arada görev alıyor.

Ben de İstanbul Üniversitesi İşletme Fakültesi'nden mezun olduktan sonra 2013 yılında Teksan'da Muhasebe departmanında çalışmaya başladım. Sonrasında finans, dış ticaret operasyonu, stratejik pazarlama gibi departmanlarda farklı görevler ve sorumluluklar aldım.

Teksan'da ikinci kuşak temsilcileri olarak hepimiz rotasyonla, farklı alanlarda deneyim kazanarak kariyerlerimize devam ediyoruz. Şu anda

Pazarlamadan Sorumlu Yönetim Kurulu Üyesi olarak görev yapıyorum. Bunun yanında TOBB İstanbul Genç Girişimciler Kurulu üyesiyim.

Özel hayatıma gelecek olursak; evliyim ve Alp isminde bir oğlum var. Ayrıca, spor hayatımda önemli bir yer tutuyor. Kayak, snowboard, yelken, tenis, bisiklet ve pilates yapmayı sevdiğim sporlar arasında...

İş yaşamında başarılı olmak için kendinize koyduğunuz öncelikli hedefler nelerdir?

İş yaşamında başarının temelinde yaptığın işi sevmek ve inanmak olduğunu düşünüyorum. Öğrenme azmini hiç kaybetmemek, değişime ve yeniliğe açık olmak da başarıya giden yolda önemli adımlar... Ben çalışma hayatıma başladığım günden beri bu anlayışla işimi çok severek ve heyecan duyarak yapıyorum. Başarı, aynı zamanda kendinizi çok iyi tanımak da demek. Öncelikli hedefim kendimi tanımak oldu. Bu doğrultuda güçlü yanlarımı öne çıkarırken zayıf yönlerimi de geliştirme fırsatı buldum.



Teksan in 2013. Afterwards, I took different duties and responsibilities in departments such as finance, foreign trade operations and strategic marketing.

As second generation representatives in Teksan, we all continue our careers by gaining experience in different fields by rotation. I am currently serving as the Board Member Responsible for Marketing. Besides, I am a member of TOBB Istanbul Young Entrepreneurs Board.

As for my personal life; I am married and I have a son named Alp. Also, sports have an important place in my life. Skiing, snowboarding, sailing, tennis, cycling and pilates are among the sports I like to do...

What are the primary goals you set for yourself to be successful in business life?

I think that the basis of success in business life is loving and believing in what you do. Not losing the determination to learn, being open to change and innovation are also important steps on the way to success.

Since the day I started my working life, I have been doing my job very fondly and excitedly with this understanding. Success also means knowing yourself very well. My primary goal was to get to know myself. In this direction, I had the opportunity to develop my weaknesses while highlighting my strengths.

Doesn't it scare you that your industry is a male-dominated field? Based on this, what are the advantages and disadvantages of being a woman entrepreneur? Can we learn?

In essence, women are very powerful beings. Especially women who are aware of their potential are much bolder. Today, in all male-dominated sectors, we are glad to see that women have come to important points with their hard sweat. It is necessary to quickly get rid of stereotypes such as "This job is not for women", "You are a woman, you cannot do it", and stop trying to keep women out of any profession.

Bulduğunuz sektörün erkek egemen bir alan olması sizi ürkütmedi mi? Buradan hareketle kadın girişimci olmanın avantajları ve dezavantajları neler? Öğrenebilir miyiz?

Özünde kadınlar çok güçlü varlıklar. Özellikle de potansiyelinin farkında olan kadınlar çok daha cesurlar. Bugün erkek egemen tüm sektörlerde kadınların alın terleri ile önemli noktalara geldiklerini sevinerek görüyoruz. "Bu iş kadınlara göre değil", "Kadınların yapamazsın" gibi kalıplaşmış cümlelerden hızla kurtulmak, kadını herhangi bir mesleğin dışında tutmaya çalışmaktan vazgeçmek gerekiyor.

Yakın gelecekte cinsiyetin avantaj ya da dezavantaj gibi görülmemesini diliyorum. Ancak mutlaka bir avantajdan bahsedeceksek duygusal zeka (EQ) kadınların sahip olduğu en önemli artılardan... Dezavantajı da kadınlar ile ilgili ön yargılar olarak belirtebilirim.

Girişimci olmak isteyen kadınlara önerileriniz nelerdir?

Öncelikle cesur olmak çok önemli. İyi bir fikre ve planlamaya sahipseniz başarılı olmanızın önünde hiçbir engel duramaz. Yeter ki içinizde işi geliştirmek için gerekli tutkuyu ve azmi barındırın. Bugün kadın girişimci olmak eskiye oranla çok daha kolay, pek çok destek ve teşvik söz konusu, devlet ve özel sektör tarafından sunulan imkânları çok iyi araştırmalarını öneririm.

Çalışan kadınla çalışmayan kadın arasındaki farklar nelerdir? Kadınlar neden çalışmalı?

Çalışan kadın demek; kendi ayakları üstünde duran, hayatının sorumluluğunu almış kadın demek. Bu noktada kadınların çalışma hayatında yer almasının çok önemli olduğunu düşünüyorum. İster kadın ister erkek olsun, her birey kendi hayatının sorumluluğunu almayı bilmeli, desteksiz yaşamını sürdürebilmeli... Çalışan kadın aynı zamanda özgüve-

ni yüksek kadın demek bu da mutluluğu beraberinde getiriyor diyebiliriz. Kadının ekonomik, sosyal ve kültürel açıdan geri kaldığı bir toplumun her anlamda gelişmiş bir ülke olması mümkün değil...

Çalışma hayatınız, özel hayatınız ve sosyal hayatınız ile kadın olarak topluma iyi bir örneksiniz. Birçok işi bir arada yapıyorsunuz. Sizin için yorucu olmuyor mu?

Öncelikle nazik yorumunuz için teşekkür ediyorum. Kadınlar detaylara olan hâkimiyetleri ve organizasyon becerileri sayesinde birden çok işi aynı anda yürütebilme konusunda çok yetenekli... Bu sayede iş, ev ve sosyal hayatımı iyi dengelediğimi düşünüyorum. Yaptığım her şeyi sevecek ve isteyerek yapıyorum. Böylece mevcut tempoda yorulsam bile kendimi mutlu ve şanslı hissediyorum.

İstihdamda daha fazla kadının yer alması için kadınlara bir çağrınız var mı?

Sürdürülebilir kalkınmadan söz edebilmek için kadınların iş hayatında daha fazla yer alması gerekiyor. Kadınların yetkinliklerine uygun olarak her işi yapabileceklerine inanması, arka planda kalmadan iş hayatının içinde ön saflarda yer alması gerekiyor. Elbette erkeklerin de bu noktada elini taşın altına koyması ve iş dünyasında kadınlara alan açması lazım. Kadınlara çağrım kendinize inanın ve hangi işi yapmak istiyorsanız o alanda ısrarcı olun olur.

Son olarak eklemek istedikleriniz?

Cesur adımlar atmaktan korkmayan tüm kadınlarımızın 8 Mart Dünya Kadınlar Gününü kutluyorum. Dünya kadınlarından çok önce Türk kadınlarına haklarını veren ve bize her zaman güvenen, bugünkü konumumuza gelmemizin yolunu açan Mustafa Kemal Atatürk'e minnettarız.

I wish that in the near future gender will not be seen as an advantage or a disadvantage. However, if we are going to talk about an advantage, emotional intelligence (EQ) is one of the most important advantages women have. The disadvantage is the prejudices about women.

What are your suggestions for women who want to become entrepreneurs?

First of all, it is very important to be brave. If you have a good idea and planning, nothing can stand in the way of your success. As long as you have the passion and determination to develop the business within you. Today, being a woman entrepreneur is much easier than it used to be, there are many support and incentives, I recommend them to research the opportunities offered by the state and private sector very well.

What are the differences between a working woman and a non-working woman? Why should women work?

Working woman means; it means a woman standing on her own feet and taking responsibility for her life. At this point, I think it is very important for women to take part in working life. Whether a woman or a man, every individual should know how to take responsibility for his / her own life, and be able to lead an unsupported life... We can say that a working woman is also a self-confident woman, which brings happiness. It is not possible for a society in which women are economically, socially and culturally behind to be a developed country in every sense.

You are a good example of society as a woman with your work life, private life and social life. You do many things together. Isn't it tiring for you?

First of all, thank you for your kind comment. Thanks to their command of details and organizational skills, women are very talented at running multiple jobs at the same time... I think I balance my work, home and social life well in this way. I do everything I do willingly. So even if I get tired at the current pace, I feel happy and lucky.

Do you have a call for women to involve more women in employment?

In order to talk about sustainable development, women need to be more involved in business life. Women need to believe that they can do any job in accordance with their competencies, and to be at the forefront of business life without staying in the background. Of course, men should take responsibility at this point and open a space for women in the business world. My call to women is to believe in yourself and insist on whatever job you want to do.

Finally, what would you like to add?

I congratulate all women who are not afraid to take bold steps on March 8, International Women's Day. We are grateful to Mustafa Kemal Atatürk, who gave Turkish women their rights long before the women of the world and who always trusted us and paved the way for us to reach our present position.

KONEN®

Elektrik A.Ş.

- ENERJİ, KUVVET ve ZAYIF AKIM KABLOLARI
- MONOBLOK KÖŞK ve MODÜLER HÜCRELER
- PARATONER ve AKSESUARLARI
- TOPRAKLAMA AYIRICILARI
- PAKO ŞALTERLERİ
- ÖZEL KABLOLAR
- ENDÜSTRİYEL KONTROL ÜRÜNLERİ
- A.G. - O.G. ŞALT MALZEMELERİ
- AYDINLATMA ARMATÜRLERİ
- KONTROL ROLELERİ
- KABLO KANALLARI
- GÜÇ TRAFOLARI
- PANO
- KLEMENSLER
- ÖLÇÜ ALETLERİ

 AG/OG Enerji Kabloları		 Data, Bilgi İşlem ve Özel Kablo	 AG/OG Enerji Kabloları	 A.G. Otomasyon, Şalt Malz. ve Kont. Sistemleri
 A.G. Dağıtım ve Endüstriyel Kontrol Ürünleri	 A.G. Dağıtım ve Endüstriyel Kontrol Ürünleri	 Buton, Sinyal Lamb, Sınır Şalt ve Motor Koruma Şalterleri	 O.G. Güç Trafoları	 SF6 Gazlı Ayırıcılar, Topraklama Ayırıcıları
 www.ankaraseramik.com		 Elektronik Koruma, Kontrol Röleleri ve Ölçü Aletleri	 Klemens ve Yardımcı Malzemeleri	 Pako Şalterleri
 Pako Şalterleri	 AYDINLATMA		 Plastik Kablo Kanalları ve Aksesuarları	 Aktif Paratoner Başlık ve Aksesuarlar
				 industrial plugs & sockets
	 Klemens ve Yardımcı Malzemeleri	 Sinyal Ürünleri ve Armatürleri		
	<h1>www.konen.com.tr</h1>			

Hayal ettiğiniz gibi...

Büsan Özel Org.San. Böl. Fevzi Çakmak Mah.Milenyum Cad.No:1/A Karatay / KONYA
Tel: 0332 251 82 34 pbx • Fax: 0332 251 82 37 • satis@konen.com.tr



Melek Sinem KAÇMAZ: 'Dünyanın 85 Ülkesine İhracat Yapıyoruz'

1983 yılında elektrik ve aydınlatma sektörünün kalbinin attığı Karaköy'de temelleri atılan bugün ise İstanbul İkitelli'de bulunan 40.000 metrekarelik üretim tesisinde üretimini gerçekleştirdiği elektrik ve aydınlatma malzemelerini dünyanın 85 ülkesine ihraç eden Mutlusan Elektrik'in Yönetim Kurulu Üyesi Melek Sinem KAÇMAZ ile Mutlusan'ı, üretimlerini ve sektörü konuştuk.



Melek Sinem KAÇMAZ: 'We Export to 85 Countries of the World'

In 1983, the foundations were laid in Karaköy, where the heart of the electricity and lighting industry was laid, and today, in the 40,000 square meter production facility in Istanbul İkitelli; We talked about Mutlusan, its productions and the sector with Melek Sinem KAÇMAZ who is Member of the Board of Mutlusan Electric, which exports the electricity and lighting materials it produces to 85 countries around the world.

First of all, let's get to know you. How did you enter Mutlusan?

Of course. I am a graduate of Bilgi University International Relations. In the last years of my school, while I was going to school, I also decided to start my business life and started working in Mutlusan. First of all, I thought about how I should know Mutlusan and how I will adapt to this system. As a result, I decided that I could adapt to the job better by visiting all departments in the company and having knowledge about each department. I acted without planning. I set a department and actually started from the very end, the finance department. I toured the departments for 2-3 months. By the way, I continued my school while I was working. It was not difficult for me to wake up at 7 in the morning with the thought that I would learn something new everyday. I believed that in order to be successful, it is necessary to strive. Mutlusan family also came to

these days with great effort. It is a great chance for me to have Mutlusan as our family business, this business puts on me very serious responsibilities. I am trying to take an existing success to a higher level. Looking from here, I can say that my job is more difficult. I am trying to create an identity in my business life. We already know who we are in Social life. In business life, I have to create a new identity. I also see new points at what points I am angry on this path and what I can do in a crisis. As I just mentioned, after I graduated from school, I continued to tour the departments. In fact, I was very much interested to work in the field, but I could not achieve this yet due to the epidemic. Despite this, I did not stop working. Life has rewarded me very well for the step I took. Mutlusan Electric is a company whose name has been heard and has come to this day very well. I believe that it is necessary to continue this success by putting it on top of it, and while doing this, I do not want to exist as Mustafa Kaçmaz's daughter Sinem Kaçmaz and my success to come from this title. I want to exist as

Öncelikle sizi tanıyalım Mutlusan'a girişiniz nasıl oldu?

Tabi ki. Ben Bilgi Üniversitesi Uluslararası İlişkiler mezunuyum. Okulumun son dönemlerinde okula giderken bir yandan da iş hayatına başlamaya karar verdim ve Mutlusan'da çalışmaya başladım. Öncelikle Mutlusan'ı tanımam gerektiği ve bu sisteme nasıl adapte olacağım üzerinde düşündüm. Bunun sonucunda firmadaki tüm departmanları gezerek ve her departman konusunda bilgi sahibi olarak işe daha iyi adapte olabileceğime karar verdim. Plan yapmadan hareket ettim. Bir departman belirledim ve aslında işe en sonundan finans departmanından başladım. 2-3 ay boyunca departmanları gezdim. Bu arada işe devam ederken okulumda da devam ettim. Hergün yeni birşeyler öğreneceğim düşüncesi ile sabahın 7'sinde uyanmak bana hiç zor gelmiyordu. Başarı olabilmek için emek vermek gerektiğine inandım. Mutlusan ailesi de bugünlere emek vererek geldi. Mutlusan'ın aile şirketimiz olması benim için büyük bir şans ancak bana yüklediği çok ciddi sorumluluklarda var. Ben var olan bir başarıyı daha üst seviyeye çıkarmaya çalışıyorum. Buradan bakınca işimin daha zor olduğunu söyleyebilirim. İş hayatımda bir kimlik oluşturma ça-basındayım. Zaten Sosyal hayatta kim olduğumuzu az çok biliyoruz. İş hayatındaysa yeni bir kimlik oluşturmak durumundayım. Bu yolda hangi noktalarda sinirleneceğimi, kriz anında neler yapabileceğimi açıkçası ben de yeni görüyorum. Az öncede belirttiğim gibi okuldan mezun olduktan sonra departmanları gezmeye devam ettim. Aslında Sahada da çalışmayı çok arzu ediyordum ancak salgın dolayısıyla bunu henüz gerçekleştiremedim. Buna rağmen çalışmaktan geri durmadım. Hayat attığım adımın karşılığını çok güzel verdi bana. Mutlusan Elektrik ismi, şanı duyulmuş ve bugünlere çok güzel gelmiş bir firma. Bu başarıyı üstüne koyarak devam ettirmek gerektiğine inanıyorum ve bunu yaparken de Mustafa Kaçmaz'ın kızı Sinem Kaçmaz olarak var olmak ve başarımın bu sıfattan gelmesini istemiyorum. Tabiri caizse patron kızı olarak değil de Sinem Kaçmaz olarak var olmak istiyorum. Onun kızı olmak her zaman bana gurur vermiştir. İş hayatında kendi kendimi var etmek istiyorum. Tabi ki bunları Mutlusan için yapıyorum fakat başka bir firmada çalışıyor olsaydım da bunları yapardım.

Sinem Kaçmaz, not as the boss daughter. Being his daughter has always made me proud. I want to create myself in business life. Of course, I do these for Mutlusan, but if I was working for another company, I would do them. Human gains are always for himself. My success also means the success of the company. I can say that I care about my own success before the success of the company. Of course, there will be places where I fell, but I will learn to get up. This company has had moments of crisis from time to time, but somehow it reached these points. I also have to start from these experiences. I will never say I learned everything in this life. I'm always worried about what I can learn from whom. It is important to heed the experiences.

So, after getting to know all the departments, where would you like to be in Mutlusan, where are you happy?

When I ask myself this sometimes, my inner answer is; Actually, I don't get a clear answer, but I think a person's character and structure should be there wherever they are better suited. I see this when I define myself. I am a person who likes teamwork, finding solutions to problems, and communicating with people. At this point, I'm looking at which departments I have left, for example, marketing. It can be public relations and sales. I think I can be successful at these points. Apart from work, I also take part in social responsibility projects. I am a social person. The points where I can reveal this aspect best may be points such as marketing and exports. I have very different goals in exports. Since I know myself, I will choose a department with a lot of sociability and communication. I know that I am a desk person. I know very well what I should not do more than what I should do. I think it is necessary to produce.

Could you briefly tell us about the establishment story of your company?

Mutlusan is a family business established in 1983. Mutlusan, first laid

insanın edindiği kazanımlar her zaman kendisi içindir. Benim başarımlarımın da başarısı demek. Firmanın başarısından önce kendi başarımlarımı önemsiyorum diyebilirim. Düşüğüm yerler tabi ki olacak ama kalkmasını öğreneceğim. Bu zaman zaman firmanın da kriz anları oldu fakat bir şekilde bu noktalara geldi. Benim de bu tecrübelerden yola çıkmam lazım. Bu hayatta hiçbir zaman her şeyi öğrendim demeyeceğim. Her zaman kimden ne öğrenebileceğimin derdindeyim. Tecrübelerle kulak vermek önemli.

Peki bütün departmanları tanıdıktan sonra Mutlusan'ın neresinde bulunmak istersiniz, mutlu olduğunuz yer neresi?

Bunu bazen kendime sorduğumda içimden gelen cevap şu oluyor; Net bir cevap alamıyorum aslında ama bir insanın karakteri ve yapısı hangi noktaya daha uygunsu orada olmalı bence. Kendimi tanımladığımda şunu görüyorum. Ben takım çalışmasını, sorunlara çözüm bulmayı, insanlarla iletişim kurmayı seven biriyim. Bu noktada elimde hangi departmanların kaldığına bakıyorum mesela pazarlama olabilir. Halka ilişkiler, satış olabilir. Bu noktalarda başarılı olabileceğimi düşünüyorum. İş dışında sosyal sorumluluk projelerinde de yer alıyorum. Sosyal bir insanım. Bu yönümü en iyi ortaya çıkarabileceğim noktalar pazarlama, ihracat gibi noktalar olabilir. İhracatta çok farklı hedeflerim var. Kendimi tanıdığım için sosyallığın ve iletişimin fazlası olduğu bir departman seçeceğim kendime. Masa başı çalışabilecek biri olduğumu biliyorum. Ne yapmam gerektiğinden çok ne yapmamam gerektiğini iyi biliyorum. Üretmek gerektiğini düşünüyorum.

Kısaca firmanızın kuruluş hikayesinden bahsedermisiniz?

Mutlusan 1983 yılında kurulan bir aile şirkettir. Başarı öyküsünün temellerini ilk Karaköy'de atmıştır. Sonrasında İkitelli'ye gelinip faaliyetlere devam edilmiştir, en son şuan ki mevcut fabrikamızda Başakşehir'de hizmetimiz devam ediyor. Küçük ürün gruplarıyla başlayıp (boru kroşe gibi) ürün gamını her geçen yıl daha da büyütüştür. 90'lı yıllara gelindiğinde kablo kanallarının ön plana çıkması ile beraber kendi sektörümüzde bu ihtiyaca karşılık vermeliyiz düşüncesiyle yatırımlarımızı gerçekleştirdik. 2009 yılında fabrikaya gelindiğinde ürünlerde fazlasıyla çeşitlilik sağladık. Endüstri ürün grubunda yatırımlarımızı yaptık. Geline son noktada da anahtar priz ürün grubuna yoğun çalışmalarımız devam etmektedir. Elektrik tesisat malzemeleri

the foundations of her success story in Karaköy. Afterwards, we came to İkitelli and continued activities, our last current factory continues in Başakşehir. It started with small product groups (such as pipe crochet) and expanded its product range every year. In the 90s, we made our investments with the idea that we should respond to this need in our sector, with the cable channels coming to the forefront. When we came to the factory in 2009, we provided a great variety of products. We made our investments in the industry product group. At the last point, we continue to work intensively on the switch socket product group. We are a company that sells electrical installation materials. We work heavily especially in the construction and housing sector. In recent years, we have made investments related to the panel and industry group and added these products to our structure.

What kinds of products are in your product range and where are these products mostly used?

In fact, the answer to this question is included in the answer to the first question. Let me give an example: Consider a construction, all the remaining electrical materials from A to Z except switchgear and cable come out of our kitchen. We are the visible face of the business with switch sockets and fuse boxes, and we are behind the scenes but at an important point in products such as installation group, junction box, terminal blocks. But our most sensitive product is the cable channel, we are already in the leading position as a domestic brand at this point. Another is the switch socket. We always continue to develop and improve.

What would you like to say about your production facilities and employees?

Our production facility is on 40.000 m2 closed area. We have another facility in our subsidiary where pipe production takes place. Since our logistics needs arise with our recently growing volume, we have storage facilities at certain points. Along with the factory, we have branches in Karaköy and Perpa serving our customers. Since it is a happy family business, it is very important for us that the employees work in that sense. That's why we

satan bir firmayız. Özellikle inşaat ve konut sektöründe ağırlıkla çalışıyoruz. Son yıllarda pano ve endüstri grubu ile ilgili yatırımlar yaparak bu ürünleri de bünyemize kattık.

Ürün yelpazenizde ne tür ürünler var ve bu ürünler daha çok nerelerde kullanılıyor?

Aslında 1.sorunun cevabında bu sorunun da cevabı yer alıyor. Şöyle örnek vereyim: bir inşaat düşünün içerisinde A'dan Z'ye yer alan elektrik malzemelerinden şalt ve kablo hariç geriye kalan tüm elektrik malzemeleri bizim mutfağımızdan çıkmaktadır. Anahtar priz ve sigorta kutularıyla işin görünen yüzü, tesisat grubu, buat kasa, klemensler gibi ürünlerde ise işin perde arkasında ama önemli noktada yer alıyor. Ama en hassas ürünümüz kablo kanalı zaten bu noktada yerli marka olarak lider konumundayız bir diğeri ise anahtar prizdir. Her zaman gelişmeye ve geliştirmeye devam ediyoruz.

Üretim tesisleriniz ve çalışanlarınızla ilgili neler söylemek istersiniz?

Üretim tesisimiz 40.000 m2 kapalı alan üzerindedir. Yan firmamızda da boru üretiminin gerçekleştiği bir tesisimiz daha var. Son dönemlerde büyüyen hacmimizle beraber lojistik anlamda ihtiyaçlarımız doğduğu için belirli noktada depolama tesislerimizde bulunuyor. Fabrika ile birlikte Karaköy'de ve Perpa'da müşterilerimize hizmet eden şubelerimiz mevcut.

Mutlusan bir aile şirketi olması sebebiyle çalışanların da o hissiyatta görev yapmaları bizim için oldukça önemli. O yüzden olabildiğince rahat ve mutlu bir çalışma yapısına sahibiz. Herkesin rahatlıkla fikir söyleyebileceği, işlere ortak olabileceği bir yapı oluşturmaya gayret gösteriyoruz. Tabii ki eksiklerimiz vardır. Bunları geliştirmek için çaba sarf ediyoruz. İnsan kaynaklarına ciddi yatırımlar yapıyoruz. Bu da bizim için önemli bir nokta. Bu departmanı geliştirmek için çalışmalar yapıyoruz.

Personel ihtiyaçları için ayda veya 2 ayda bir toplantılar yapmaya çalışıyoruz. Çalışanlarla aramıza asla mesafe koymuyoruz. Birebir görüşüyoruz. Hatta Mustafa bey yanında hiçbir müdür olmadan fabrikayı gezer, herkesin bir ihtiyacının olup olmadığını sorar, sohbet eder. Departmanlarımızda her zaman şeffaflığa önem veriyoruz. Eksiklerimizi de görmeye çalışıp bunları düzeltmek için çaba harcıyoruz.

Firmanız Ar-Ge ve Ür-Ge çalışmalarına bütçe ayırıyor mu? AR-GE çalışmalarınız ne durumda?

have a comfortable and happy working structure as possible. We strive to create a structure where everyone can easily express their ideas and be partners in business. Of course, we have shortcomings. We strive to improve them. We make serious investments in human resources. This is an important point for us. We are working to improve this department. We try to hold monthly or bimonthly meetings for personnel needs. We never distance ourselves from employees. We meet personally. In fact, Mr. Mustafa toured the factory without any manager, asks whether everyone has a need, and chats. We always attach importance to transparency in our departments. We try to see what we lack and make an effort to correct them.

Does your company allocate a budget for R&D and P&D studies? How is your R&D work?

Our R&D team is always dynamic and innovative. We designed a very stylish and spacious office for them. So that we can work more efficiently. For example, our cable channel consists of approximately 116 types. This means mold separately. In the same way, we have a large variety of products in the switch. We have over 50 molds on this subject. Intensive work continues in our own molding room department. While we are developing a product, we follow a different path than international companies. We see R&D as a field. Before we produce a product, we discuss it on the field with the demo of the product. We meet both practitioners and vendors. We collect the necessary notifications and share them with our R&D team. They are developing products according to him. Our R & D are all our dealers in Turkey and electrical material Practitioners. We listen to the field and share them in the business.

How do you define innovation? How can we learn about your company's studies on this subject?

Innovation means new ideas, new products and new studies for a local manufacturer. We can say to create everything new in line with the needs of the market. Just as our R&D field team is, the innovation team consists of

Ar-Ge ekibimiz her zaman dinamik ve yenilikçi bir yapıdadır. Onlar için çok sık ve geniş bir ofis tasarladık. Çok daha verimli çalışmalar sürdürülmeye. Mesela kablo kanalımız yaklaşık 116 çeşitten oluşuyor. Bu aynı kalıp demektir. Anahtar da yine aynı şekilde çok sayıda ürün çeşidimiz var. Bu konuda da 50'nin üzerinde kalıbımız var. Kendi Kalıp-hane bölümümüzde yoğun çalışmalar devam ediyor.

Biz bir ürün geliştirirken uluslararası firmalardan farklı bir yol izliyoruz. Ar-Ge'yi biz saha olarak görüyoruz. Biz bir ürün üretmeden önce ürünün demo-suyla birlikte sahada tartışıyoruz. Hem uygulayıcılarla hem de satıcılarla görüşüyoruz. İhtiyaca yönelik bildirimleri toplayıp Ar-Ge ekibimizle paylaşıyoruz. Ona göre ürün geliştiriyorlar.

Bizim Ar-Ge'miz tüm Türkiye'de ki bayilerimiz ve Elektrik Malzemesi Uygulayıcıları. Biz sahayı dinliyoruz ve onları da işe ortak ediyoruz.

Inovasyonu nasıl tanımlıyorsunuz. Firmanızın bu konudaki çalışmalarını ne yönde öğrenebilir miyiz?

Inovasyon yerli bir üretici için yeni fikirler, yeni ürünler, yeni çalışmalar demektir. Pazarın ihtiyaçları doğrultusunda yeni olan her şeyi oluşturmak diyebiliriz. Nasıl ki bizim Ar-Ge saha ekibi ise, inovasyon ekibi de yine tüm sahamızdan oluşmaktadır. Bana göre inovasyonu oluşturan bir diğer önemli etken ise kolektif çalışma sistemidir. Her departmandan görüş ve öneri almaya çalışıyoruz. Üretim için yapılacak bir iyileştirme noktasında farklı birimlerin de fikirlerini alıp toparlayıp öyle değerlendiriyoruz ve yeni bir şey koyuyoruz ortaya.

Inovasyon için farklı perspektiflerle ele almak lazım konuyu. Bunun için de kolektif çalışma her zaman kişiyi ve kurumları ileri götürür.

İhracatınız var mı? Varsa ağırlıklı olarak hangi ülkelere yapıyorsunuz?

İhracatımız tabii ki var. Yerli bir marka olarak ülkemizi temsil etmek bizim için ayrı bir onur. 85 ülkeye sürdürülebilir ihracat yapıyoruz. Tek seferlik olmamakla birlikte yurtdışı firmalarımızla uzun vadeli çalışmalar sürdürüyoruz. Tabii ki az da olsa yılda 1-2 sefer gönderim yaptığımız yerler de oluyor. Ama çoğunlukla sürdürülebilir bir ihracat yapımız var. Başta Avrupa ülkeleri olmak üzere (Romanya, Almanya, Belçika, Hollanda, Bulgaristan, İspanya gibi), sonra Balkan ülkeleri ile çalışmaktayız (Sırbistan, Macaristan, Kırgızistan, Makedonya), Rusya ve Ukrayna ile ticari ilişkilerimiz çok iyidir. Afrika bölgesi (Fildişi, Gana), Ortadoğu (Irak, Mısır, Tunus) dünyanın her noktasında var olmaya çalışıyoruz.

our entire field. In my opinion, another important factor that creates innovation is the collective working system. We try to get opinions and suggestions from each department. For innovation, it is necessary to handle the subject with different perspectives. Therefore, collective work always takes people and institutions forward.

Do you have exports? If yes, which countries?

Of course we have exports. It is an honor for us to represent our country as a local brand. We export sustainably to 85 countries. We continue long-term studies with our foreign companies, although it is not one-off. Of course, there are also places where we send 1-2 times a year, albeit a little. But mostly we have a sustainable export structure. We are working with European countries (Romania, Germany, Belgium, Netherlands, Bulgaria, Spain etc.) and then Balkan countries (Serbia, Hungary, Kyrgyzstan, Macedonia), Russia and Ukraine. We try to exist in every corner of the world in the African region (Ivory, Ghana), the Middle East (Iraq, Egypt, Tunisia). Our investments for export will continue. It is an important issue for us. Our human resources investments will continue. To reach more places. It is both very pleasant and very honoring to sell to the world with our new product range. Since we provide added value to the country as a local brand, we attach a special importance to this point.

What would you like to say about your company's short and long term goals?

The goal is not over in Mutlusan. We have goals that will never change. Sometimes we have to world conditions sometimes change the direction of our goals according to conditions in Turkey as well. In the short term, we aim to increase our market share and turnover in domestic and foreign markets, which we will create in the switch socket, with the sister products we will add in the next few years. We are a company already leading in certain products in Turkey. We are working in the short term to become a leader in the switch socket. What can we do continuously? We are thinking about how we can

İhracat için yatırımlarımız devam edecek. Bizim için önemli bir husus. İnsan kaynağı yatırımlarımız devam edecek. Daha fazla yere ulaşmak için. Yeni ürün çeşitlerimizle birlikte dünyaya satış yapmak hem çok keyifli hem de çok onur verici. Yerli marka olarak ülkeye katma değer sağladığımızdan bu noktaya ayrı bir değer veriyoruz.

Firmanızın kısa ve uzun vadedeki hedefleriyle ilgili neler söylemek istersiniz?

Mutlusan'da hedef bitmez. Asla değişmeyecek hedeflerimiz var. Bazen dünya koşullarına göre bazen de Türkiye şartlarına göre yönünü değiştirdiğimiz hedeflerimiz de var.

Kısa vadede anahtar prizde oluşturduğumuz yurtiçi ve yurtdışı pazarında önümüzdeki bir kaç yıl içinde katacağımız kardeş ürünlerle birlikte buralardaki pazar payımızı ve ciromuzu ciddi bir şekilde artırmayı hedefliyoruz.

Türkiye'de belli ürünlerde zaten lider bir firmayız. Anahtar prizde de lider konuma gelebilmek için kısa vadede çalışmalarımız var. Sürekli neler yapabiliyoruz? Nasıl geliştirebiliriz diye düşünüyoruz. En büyük hedefimiz Mutlusan'ı sadece Türkiye'de değil dünyada da saygın ve büyük bir firma noktasına çıkarmak. Nasıl ki büyük firmaların isimlerini ezberliyorsak, Mutlusan'ın da kendi sektöründe o bilinirliğe ulaşmasını isteriz.

Orta vadede var olan kapasitemizi artırmak için yeni tesis olabilir. Yeni yatırımlar olabilir. Yeni ürün çeşitliliği olabilir. Uzun vadeye bakacak olursak 1983 temellerinin atıldığı bu firmada hep birlikte aile bireyleri ve çalışanlarla, sürdürülebilir bir büyüme temenni ediyoruz. Bizim amacımız firmamız uzun yıllar yaşayıp hizmetine devam etmesini sağlamak. Biz hep gelişmeye ve geliştirmeye devam edeceğiz.

Firmanızın kalite politikası ile ilgili neler söylemek istersiniz?

Bizim kalite politikamız; doğru ürünü, doğru fiyatta, doğru kalitede, doğru müşteriye ulaştırmaktır. Biz müşteri dostu bir firmayız. Belli standartlarımızdan ödün vermeyiz. Kalite departmanımız bu konuda çok büyük hassasiyetle çalışıyor ve hızlı aksiyon alıyoruz.

Sektörünüzü yakından bilen biri olarak bize sektörünüzün gelişimi ile ilgili neler söylemek istersiniz? Sektörünüzle ilgili ülkemizin dünya pazarındaki yeri neresi öğrenebilir miyiz?

Öyle bir sektördeyiz ki ihtiyaçların her gün arttığı, nüfusun her gün arttığı bir yapı. İnşaat sektörünün kolay kolay geriye çekileceğini düşünmüyorum.

Türkiye'de inşaat ve konut açısından ciddi atılımlar var, bu da elektrik piyasasını doğrudan etkiliyor. Deprem kuşağında olmamız sebebiyle yenilenmesi gereken birçok yapı var. Sektörümüz her yıl üzerine koyarak ilerleyen bir sektör bence. Bu şekilde ciddi büyümeler elde ediyoruz. Ülkenin ekonomik faktörlerini düşündüğümüzde dönemsel olarak duraksamalar olabilir, bu çok normal. Bu durumlarda krizi nasıl yönetebileceğimiz önemli. Yerli bir firma olarak ülkemizin gücünü arttırmak için ciddi hedeflerimiz var. Dünyanın birçok yerinde Türk müteahhitlerin imzası var. Bu durum ülkemiz için çok önemli ve bu durumdan oluşacak yansımalar diğer firmaları da hareket geçirerek çoğalmasına sebep olacaktır. Gelişimin hep birlikte olması firmalara ve ülkemize büyük katkılar sağlayacaktır.

Kendi sektörünüzle ilgili yaşadığınız sorunlar neler ve bu sorunların çözümü noktasında önerileriniz nedir öğrenebilir miyiz?

Maalesef ki birçok firma biz de dahil olmak üzere, ürün üretebilmek için ham maddeyi ithal etmek zorunda kalıyor. Türkiye'de ki ham madde üreticilerinin bu noktaya biraz daha ağırlık vermesi gerekir diye düşünüyorum. Kendimize yeten bir yapıya sahip olmalıyız. O zaman çok daha güçlü başarılar elde edeceğiz. Bir diğer hususta şu olabilir; Rekabet bizleri geliştiren bir olgudur fakat Türkiye'de rekabetin çizgileri veya kuralları daha net oluşturulmalı. Üretim standartları firmalar arasında daha net olabilir mesela veya konum olarak yakınlık derecesi bile durumları farklılaştırabiliyor. Bu durum da pazarda fiyattan hizmete kadar birçok noktayı etkiliyor. En önemli husus konut ve inşaat olduğu için dönemsel yaşanan ekonomik problemler sektörümüzü direkt etkiliyor. Bu da bir diğer sorunumuz olabilir diye düşünüyorum.

Peki devletin sizin gibi firmalara nasıl bir katkı sağlanması beklenebilir?

Devlet bu noktada yerli üreticiyi ön plana çıkaracak çalışmalar yapabilir. İsim ve markalaşma çok önemli. Biz Mutlusan'ın da bu noktada du-yulmasını, ismiyle anılmasını isteriz. Bu noktada üreticilere verilen devlet desteklerinin daha fazla olması gerektiğine inanıyoruz. Üretici firmaların özellikle yeni tesis kurarken ve kapasite artışına giderken devletin gücünü yanında hissetmesi gerekiyor. Çünkü Mutlusan ve Mutlusan gibi üretici firmalar büyüdükçe bu ülkeye katkı sağlayabilir. Biz bu ülkede yaşanan her hangi bir sarsıntıdan korkmamalıyız ve üretmeye devam etmeliyiz. Devlet bize bunu sağlamalı. Üreticiyi korkutmamalı. Devletle krizleri fırsata çevirebileceğimizi düşünmeliyiz. Bizim devlete devletinde bize ihtiyacı var. Yetersiz çalışmalar dolayısıyla krizler yaşıyoruz. Devletin üretici memnuniyetini sorgulaması gerekiyor.

improve. Our biggest goal is not only in Turkey but also in the world Mutlusan respected and remove to a large firm point. Just as we know the names of big companies by heart, we want Mutlusan to reach that recognition in its sector. It could be a new facility to increase our existing capacity in the medium term. There may be new investments. There may be a variety of new products. If we look at the long term, we hope for a sustainable growth with family members and employees in this company where the foundations were laid in 1983. Our aim is to ensure that our company lives for many years and continues its service. We will always continue to develop and improve.

What would you like to say about your company's quality policy?

Our quality policy; To deliver the right product, the right price, the right quality, to the right customer. We are a customer friendly company. We do not compromise on certain standards. Our quality department works with great precision in this regard and we take fast action.

As someone who knows your industry closely, what would you like to tell us about the development of your industry? Where can we learn about your sector's position in the world market of our country?

We are in such a sector that needs increase every day and the population increases every day. I do not think that the construction sector will recede easily. Turkey has serious strides in terms of construction and housing, which directly affects the electricity market. There are many buildings that need to be renewed because we are in an earthquake zone. I think our industry is a sector that progresses every year. In this way, we achieve serious growth. When we consider the economic factors of the country, there may be periodic pauses, this is very normal. In these cases, it is important how we can manage the crisis. As a local company, we have serious goals to increase the power of our country. There are Turkish contractors in many parts of the world. This situation is very important for our country and the reflections that will arise from this

situation will cause other companies to move and multiply. Having development together will make great contributions to companies and our country.

What are the problems you are experiencing in your own industry and what are your suggestions for solving these problems?

Unfortunately, many companies, including us, have to import raw materials in order to produce products. at this point it is necessary to give more weight raw material manufacturers in Turkey. We must have a self-sufficient structure. Then we will achieve much stronger success. Another issue may be the following; Competition is a fact that we have developed, but must be established clearer lines or competition rules in Turkey. Production standards may be clearer between firms, for example, or even the degree of proximity in terms of location can differentiate situations. This situation affects many points in the market, from price to service. Since the most important issue is housing and construction, periodic economic problems directly affect our industry. I think this may be another problem.

So how can the state contribute to companies like you?

At this point, the state can carry out studies that will highlight the domestic producers. Name and branding are very important. At this point, we would like Mutlusan to be heard and to be mentioned by name. At this point, we believe that the state support given to producers should be more. Producer companies should feel the power of the state, especially when establishing new facilities and increasing capacity. Because Mutlusan and other manufacturing companies can contribute to this country as they grow. We should not be afraid of any shock in this country and continue to produce. The state should provide this to us. It should not scare the manufacturer. We should think that we can turn crises into opportunities with the state. We need the state, and state needs us. We are experiencing crises due to insufficient studies. The state has to question producer satisfaction.

Selen Solar



Selen-y Elektrik San. Tic. A.Ş.

Beştepe Mah. Nergiz Sok. Via Tower İş Merkezi No:7/18

Söğütözü / ANKARA

Fabrika:

Oğulbey Mah. Fetih Cad. No:13 Gölbaşı / ANKARA

0 312 219 00 69 • 0 312 219 00 74

Şube:

Sanayi Cad. No:32/A-C Ulus / ANKARA

0 312 311 62 44 (pbx) • 0 312 311 65 97



Tam Otomatik Üretim Hattı



Montaj Aşaması



Sağlam & Estetik Tasarım



Yüksek Ürün Kalitesi



Performans Testleri



www.selen-y.com
info@selen-y.com



YILDIZLAR ELEKTRİK TİCARET ve SANAYİ A.Ş.



Mağaza: Sanayi Caddesi No:32/A-C
06050 Ulus-Ankara
Tel: +90 312 311 62 44 Faks: 311 65 97
www.yildizlarelektrik.com.tr

Depo: İvedik OSB M.Gökçek Bul.1524.
Cd. No:22 (88 Oto San.Sit.1.Böl.Karşısı)
06370 Yenimahalle-Ankara
Tel: +90 312 394 49 92 Faks: 394 49 91
info@yildizlarelektrik.com.tr



Kaıitest
ISO 9001:2008

ANA DAĞITICILIĞINI VE BAYİLİĞİNİ YAPTIĞIMIZ ÜRÜNLER

- * ANKARA SERAMİK İZOLATÖRLERİ BAYİLİĞİ
- * ASGERSAN-KORÇELİK-ASKI-GERGİ TAKIMLARI ve İZOLATÖR DEMİRLERİ BAYİLİĞİ
- * ÖZNR KABLO-HASÇELİK KABLO-KOÇ KABLO-ATILIM KABLO-PAMUKKALE KABLO BAYİLİĞİ
- * 3M-RAYCHEM-GAUSS-A.G.Ö.G ISI ve SOĞUK BÜZÜŞMELİ KAB.BAŞLIK ve EK MUFLARI BAYİLİĞİ
- * ALPEK ve ALVİNAL KABLO BAYİLİĞİ
- * 40 KN-100kN KOMPOZİT SİLİKON İZOLATÖR BAYİLİĞİ
- * ELTAŞ-ABB-BEST-EFG-ASTOR KURU TİP DAĞITIM TRAFÖ BAYİLİĞİ
- * ASTOR-EFG-ABB-ELTAŞ-MAKSAN DAĞITIM TRAFÖ BAYİLİĞİ
- * ELECTRONICON (ALMAN) KONDANSATÖRLERİ VE REAKTÖRLERİ TÜRKİYE TEMSİLCİLİĞİ
- * ŞAFAK MARKA KABLO EKİPMANLARI
- * ELSTER MARKA (ALMAN) SAYAÇ BAYİLİĞİ
- * CEMDAĞ AYDINLATMA ARMATÜRLERİ BAYİLİĞİ
- * PHILIPS-GENERAL-OSRAM AMPÜLLERİ BAYİLİĞİ
- * ULUSOY-AYSAN-ELKO-SCHNEIDER-ORMAZABAL MODÜLER HÜCRE ve MONOBLOK BETON KÖŞKLERİ
- * ELOPAR-PRATEK PARAFODURLARI BAYİLİĞİ
- * EMEK-ALCE-ESİT-ESİTAŞ AKIM ve GERİLİM TRAFÖ BAYİLİĞİ
- * ABB-MERLİN GERİN-SIEMENS-KALEPORSELEN DEMA-GEMTA GEP-ENTES-ECS ŞALT MALZEMELERİ BAYİLİĞİ
- * TOPRAKLAMA LEVHA-KAZIK-ŞERİT-KLEMENS KANCA ve CİVATA İMALATI
- * ENERJİ NAKİL HATTI ve AYDINLATMA DİREKLERİ SATIŞI
- * EFO PORSELEN SİGORTA ve AYIRICI BAYİLİĞİ

ANKARA SERAMİK A.Ş.
www.ankaraseramik.com.tr

HASÇELİK
KABLO

ULUSOY
ELEKTRİK

ELTAŞ

ASTOR

ÖZNR KABLO

ELECTRONICON
always in charge

Safak

Raychem

ASGERSAN
TİCARET ve SANAYİ

KORÇELİK

EFO

ELSTER
Метроника

KOÇ KABLO
SARAYCI LTD.ŞTİ.

PRATEK



STÄUBLI

Ceyda Ecevit Yeşilyurt: ‘İş Hayatında Kadın Ne Kadar Etkin ve Üretken Olursa Toplumumuzda Refah ve Gelişmişlik de O Kadar İyi Olur’

Stäubli’de Kurumsal İletişim Yöneticiliği görevini yürüten Ceyda Ecevit ile kadının iş hayatındaki yerini ve kadın istihdamını konuştuk.

Ceyda Ecevit Yeşilyurt: ‘The More Efficient and Productive Woman in a Business Life, The Better In Our Society in Prosperity and Development’

We talked to Ceyda Ecevit Yeşilyurt, who is the Corporate Communications Manager at Stäubli, about the place of women in business life and women's employment.

Could you briefly tell us about yourself? Who is Ceyda Ecevit Yeşilyurt?

After completing my Saint Benoit French High School education, I applied to France for my university education. I can say that I was blown away when my application file was accepted. I spent my university years in Montpellier, which symbolizes dynamism for students that we can describe as our Izmir and Eskişehir in the south of France. I studied Economics and Marketing Communications. I worked as a babysitter and worked in cafes to get my student allowance.

After returning to Turkey Main office based in the French DIY chain

Leroy Merlin I started my job as Product Manager. An international company to start my professional life in business start-up organization in Turkey was very educational for me and developers.

Then I bought a new formation that year in which the offer Forbo Flooring Systems in Turkey and started to work as Director of Marketing Communications. (I had a brand new start with my own computer as 1 table and 1 chair.)

It was a really exciting and enthusiastic start for me to be the first person to take up the post after the Country Manager.

I can say that participating and managing all the setup and development processes of start-up steps taken by an international brand in another country enabled me to think and act in a versatile way and to be visionary.

Bize kısaca kendinizden bahseder misiniz? Ceyda Ecevit Yeşilyurt kimdir?

Saint Benoit Fransız Lisesi eğitimimi tamamladıktan sonra Fransa'ya üniversite eğitimim için başvuruda buldum. Başvuru dosyam kabul edilince havalara uçtum diyebilirim. Fransa'nın güneyinde bizim İzmirimiz ve Eskişehirimiz gibi betimleyebileceğimiz öğrenciler için dinamizmi simgeleyen Montpellier'de üniversite yıllarımı geçirdim. Ekonomi ve Pazarlama İletişimi okudum. Beraberinde öğrenci harçlığımı çıkartabilmek için çocuk bakıcılığı yaptım, kafelerde çalıştım.

Türkiye'ye temelli döndükten sonra Leroy Merlin Fransız Yapı Market Zincirlerinde Merkez Ofiste Ürün Yöneticisi olarak görevime başladım. Profesyonel iş hayatıma uluslararası bir firmanın Türkiye'deki start up organizasyonunda başlamak benim için çok eğitici ve geliştirici oldu.

Ardından o yıllarda Türkiye'de yeni bir oluşum olan Forbo Flooring Systems'ten teklif aldım ve Pazarlama İletişim Müdürü olarak göreve başladım (1 masa 1 sandalye şekilde kendi bilgisayarımı yepyeni bir başlangıç yapmıştım).

Ülke Müdür'ünden sonra göreve başlayan ilk kişi olmam gerçekten oldukça heyecanlı, coşkulu bir başlangıçtı benim için.

Uluslararası bir markanın başka bir ülkede attığı start-up adımlarının tüm kurulum ve gelişim süreçlerinde yer almak, yönetmek çok yönlü düşünüp hareket etmeyi ve vizyoner olmamı sağladı diyebilirim.

Ve son olarak profesyonel deneyimlerim ve işime olan tutkumla Stäubli'de Kurumsal İletişim Departmanını kurdum. Şimdi ise grup bünyesinde 4 bölümün iletişim ve pazarlama faaliyetlerinin izlenmesi ve ekipler ile yönetilip geliştirilmesini yönetiyorum. Bu kapsamda bölümlerin iş yapış tarzları ve mesleki farkındalıkları göz önünde bulundurularak hareket ediyorum. Grup şirketimizde başlıca stratejik amacım etkili ve odaklanmış iletişim ile paydaşlarımız nezdinde bilinirliğimizi ve itibarımızı artırmak; lider marka konumumuzu güçlendirmek. Bu kapsamda tüm

bölümlerle ortak projeler yürütüyoruz.

İş yaşamında başarılı olmak için kendinize koyduğunuz öncelikli hedefler nelerdir?

Gerçekten çok detaylı araştırıp süreçleri odaklı bir planlama ile ilerletilmesi gerektiğini düşünüyorum. Kendi güçlü ve zayıf yönlerimizi iyi bilerek hareket etmeliyiz. Araştırırken düşünmek, çevremizdeki deneyimli iş insanları ile paylaşarak fikir alışverişi almak bu yolda atılan adımların kendi içimizde olgunlaşmasını ve gelişmesini sağlıyor.

Ayrıca güvenli ve hızlı bir modda hareket etmeye çalışıyorum.

Bu çok yönlü yapı sayesinde projelerimi işimi daha kaliteli bir seviyeye taşıyorum; hem de aynı anda yapılan işlerin oluşturacağı eksiklikleri farkına varıp onarabiliyorum.

Son olarak sporun, kişisel özenin ve herşey hakkında bilgi sahibi olma tutkumun iş yaşamıma vizyoner bir düzen getirdiğini düşünüyorum.

Bulduğunuz sektörün erkek egemen bir alan olması sizi ürkütmedi mi? Buradan hareketle kadın girişimci olmanın avantajları ve dezavantajları nelerdir?

Stäubli üç ana alanda faaliyet gösteren mekatronik çözüm sağlayıcısıdır. (Robotik, Konnektörler ve Tekstil) Stäubli Türkiye'de bir departmanın başında olan ilk Kadın Yöneticilerden biriydim. Bu ilkin içinde olmaktan mutluydum, ürkmedim. Çünkü kurumumuz içindeki çalışmaları kadın gözüyle ele alınması ve bir kadın ile fikir alışverişi yapılması hepimiz için önemli bir deneyim oldu. Hepimiz birbirimizden bir şeyler öğrendik.

Ayrıca kadınlık iç güdüsünün vermiş olduğu ayrıntıcı özelliğimiz, planlı yapımızın avantajları iş hayatında kadınlara olan ihtiyacı vazgeçilmez kıldığını düşünüyorum.

Diğer yandan Türkiye'de "Erkek işe gider, para kazanır." kalıbı maa-lesef hepimizin çevresindeki yakınlarında bile fark etmeden alt benliklerinde var olan bir düşünüş; En büyük dezavantajlarımızdan. Ancak maa-lesef bu toplumumuzun sorunu.

And finally, with my professional experience and passion for my job, I established the Corporate Communications Department in Stäubli.

Now I manage the monitoring of communication and marketing activities of 4 departments within the group and their management and development with teams.

In this context, I act by taking into account the business style and professional awareness of the departments. My main strategic goal in our group company is to increase our awareness and reputation before our stakeholders through effective and focused communication; to strengthen our leading brand position. In this context, we carry out joint projects with all departments.

What are the primary goals you set for yourself to be successful in business life?

I really think that it should be investigated in great detail and progressed with a focused planning. We must act by knowing our own strengths and weaknesses. Thinking while researching, exchanging ideas by sharing it with experienced business people around us enables the steps taken in this way to mature and develop within ourselves.

I am also trying to act in a safe and fast mode. Thanks to this versatile structure, I carry my projects to a higher quality level; I can also realize and repair the shortcomings that the works done at the same time will create.

Finally, I think that sports, personal care and my passion for knowing everything brought a visionary order to my business life.

Doesn't it scare you that your industry is a male-dominated field? Based on this, what are the advantages and disadvantages of being a woman entrepreneur?

Stäubli is a mechatronics solution provider operating in three main areas. (Robotics, Connectors and Textiles). I was one of the first female manager of a department at the beginning of the Stäubli Turkey. I was happy to be involved in this first time, not afraid. Because it has been an important experience for all of us to consider the work in our institution from the perspective of a woman and to exchange ideas with a woman. We all learned something from each other.

In addition, I think that our detailed feature given by the instinct of femininity and the advantages of our planned structure make the need for women indispensable in business life.

In other news, Turkey "Men go to work, earn money." a thought that unfortunately exists in our lower selves without even noticing the pattern around us; One of our biggest disadvantages. Unfortunately, this is the problem of our society. In fact, great work falls on teachers, parents, and even grandparents. All family members and teachers in our society; It should be instilled in our children without categorizing that both men and women can work and succeed at the same level.

What are your suggestions for women who want to become entrepreneurs?

For our young friends, I recommend that they experience outside before starting their own business because a project idea is not the same as managing a business. I recommend that they follow their acco-

Aslında öğretmenlere, anne ve babalara hatta büyükanne ve dedelere büyük iş düşüyor. Toplumumuzda tüm aile fertleri ve öğretmenler; kadının da erkeğin de aynı derecede çalışıp başarılı olabileceğini kategorizeleştirmeden çocuklarımıza aşılmalı.

Girişimci olmak isteyen kadınlara önerileriniz nelerdir?

Genç arkadaşlarımız için kendi işlerini kurmadan önce dışarıda tecrübelenmelerini öneririm çünkü bir proje fikri ile iş yeri yönetmek ile aynı şey değil.

Muhasebelerini iyi takip etmeli, planlı ve zaman odaklı olmalarını öneririm. Ayrıca süreç yönetimlerini "işin bitiminden yani varmak istedikleri noktadan başa şekilde kurgulayıp programlayarak ilerlemeliler". Yol üzerinde daima alternatifleri ve aksilikleri düşünerek kontrollü giderek a,b,c planlarını hazırlamalıdır.

Unutmayın iyi bir girişimci olmak; aynı zamanda iyi bir satıcı olmaktan geçiyor. Yani girişimci olarak en baştaki fikrinizi, ürününüzü ve hizmetlerinizi her konuda karşınızdaki kişiyi ya da kişileri ikna edebilmelisiniz.

Genç arkadaşlarımız denemelerinde yaşayacakları yenilgilerden ya da karşılaşacakları ayrımcılıklı tavırlardan ötürü kesinlikle motivasyon kaybı yaşamamalıdır. Risk almaktan korkmamalıdır. Her şeyden önce de gerçekten çok meraklı olup araştırmalı, çok kişi ile iletişimde olmalı ve her şeyi takip etmelidir çünkü öğrenilen her yeni bilgi onlar için yepyeni bir fırsat olabilir!

Çalışma hayatınız, özel hayatınız ve sosyal hayatınız ile kadın olarak topluma iyi bir örneksiniz. Birçok işi bir arada yapıyorsunuz? Sizin için yorucu oluyor mu?

Profesyonel iş hayatında kadınsanız otomatik olarak sürekli her alanda aktif ve bilgili olmanız gerekiyor. Özellikle iş hayatındaki mevzuatlardan, trendlerden geri kalmamalısınız. Bu da birçok alanda yorulmadan kendinizi geliştirmeyi bilmekten geçiyor.

uning well, be planned and time-oriented. In addition, they should move forward by setting up and programming their process management from the end of the job, that is, from the point they want to reach. They should always think about alternatives and setbacks on the road and prepare a, b, c plans by going in control.

Do not forget to be a good entrepreneur; it also goes from being a good seller. In other words, as an entrepreneur, you should be able to convince the person(s) you are in front of you about your initial idea, the trail of your product and services.

Our young friends should never lose motivation due to the defeats they will experience in their trials or the discriminatory attitudes they will encounter. They should not be afraid to take risks. First of all, they should be really curious, research, communicate with many people and follow everything because every new knowledge learned can be a brand new opportunity for them!

You are a good example of society as a woman with your working life, private life and social life. You do many things together. Is it tiring for you?

If you are a woman in professional business life, you automatically need to be active and knowledgeable in all areas. Especially, you should not stay behind the regulations and trends in business life. This means knowing how to improve yourself without getting tired in many areas.

In addition, I can say that all of us, men and women, have social environments and activities that spontaneously support professional life in their private lives. Or this may be the effect of the schools and social environment I grew up in.

Do you have a call for women to involve more women in employment?

Ayrıca kadın-erkek hepimizin özel hayatlarında kendiliğinden profesyonel hayata destek sağlayan sosyal çevre ve aktivitelerimiz olduğunu söyleyebilirim. Yada bu benim yetiştiğim ekollerin ve sosyal çevrenin etkisi olabilir.

İstihdamda daha fazla kadının yer alması için kadınlara bir çağrınız var mı?

Kadınlarımız özellikle bizim toplumumuzda ön planda olmayan fakat toplumun ilerlemesinde önemli etkileri olan üyeleridir. Dolayısıyla iş hayatında kadın ne kadar etkin ve üretken olursa toplumumuzda refah ve gelişmişlikte beraberinde gelecektir.

Maalesef bilinçli düşündüğümüz iş ortamlarında bile üstü kapalı bir psikolojik savaş olabiliyor; bu onları korkutmamalı. Kendinizi geri planda tutmayın!

Son olarak eklemek istedikleriniz?

Günümüzde artık toplumların gelişmişlik düzeyleri sahip oldukları yer altı ve yer üstü kaynakları ile değil sahip oldukları nitelikli iş gücü ve yaşam kültürü ile belirleniyor.

Ataerkil düşünce yapısına sahip olan Türkiye'de ev işleri, yaşlı ve çocuk bakımı gibi işler kadının görevi olarak görülüyor. Kadınların bu yükümlülükleri ise daha da artınlarak ülkemizde empoze edilmeye devam ediliyor ve iş hayatının dışında kalmaları için etken oluyor.

Hepimizin bildiği gibi kadının geleneksel rolleri daha fazla oranda erkeklerle paylaşılır hale gelmesi gerekiyor; böylece gelecekte toplumsal yapımızda dönüşüm yaşayarak refah düzeyimiz artabilir.

Kıscası devletimizin, eğitimcilerimizin ve iş verenlerin kadınların iş dünyasındaki konumlarını iyileştirmek için yapmaları gereken daha çok şey var.

Son olarak, şirketlerde kıdemli kadın çalışanların fazla olmamasının sebeplerinden biri de liderlik ve gelişim fırsatlarının erkeklere oranla kadınlara daha az sunulması, eksikliği olabiliyor. Şirketler eğitime odaklanarak kadınların daha fazla iş dünyasında yer almalarını hem de sektörde ilerlemelerini sağlayabilir.

Our women are members who are not at the forefront of our society but have important effects on the progress of society. Therefore, the more effective and productive women are in business life, the more prosperity and development will come with them in our society. Unfortunately, even in business environments that we think consciously, there can be a subtle psychological war; this should not scare them. Don't put yourself in the background!

Finally, what would you like to add?

Today, the development levels of societies are determined not by the underground and aboveground resources they have, but by the qualified workforce and life culture they have.

The patriarchal mindset which has chores in Turkey, is seen as women's work such as the elderly and child care duties. These obligations of women continue to be imposed in our country and become a factor in their exclusion from business life.

As we all know, women's traditional roles should become more shared with men; Thus, in the future, our welfare may increase by going through a transformation in our social structure.

In short, our government, educators, and employers have a lot more to do to improve the position of women in the business world.

Finally, one of the reasons for the low number of senior female employees in companies may be that leadership and development opportunities are offered less to women than men. By focusing on education, companies can enable women to be more involved in the business world and to advance in their sector.

neos®

LED



Karacaahmet Mah. 38014 Nolu Cad. No: 8, D Blok, İç Kapı No: 14 Şehitkamil / GAZİANTEP
+90 342 502 05 00 • www.neosaydinlatma.com



GGÜNSAN

Tuba Gençay: 'Kadınlar Hayatın Her Alanında Olmalı'

6 senedir Günsan Elektrik'te Pazarlama İletişimi Müdürü olarak görev yapan Tuba GENÇAY ile iş yaşamında başarılı olabilmenin püf noktalarını konuştuk.

Bize kısaca kendinizden bahseder misiniz? Tuba Gençay kimdir?

1 1980 yılında dünyaya geldim. Lisans eğitimimi Marmara İletişim Fakültesi Halkla İlişkiler ve Tanıtım bölümünde tamamladım. Daha sonrasında akademik eğitimimi geliştirmek üzere Yeditepe Üniversitesi'nde MBA yaptım. MBA'nın ardından birçok önemli markayla çalışma fırsatı buldum. LC Waikiki, Filli Boya ve Viko gibi farklı markaların iletişim departmanlarında görev aldım. Son 6 senedir Günsan Elektrik'te Pazarlama İletişimi Müdürü olarak görev alıyorum. Mutlu bir evliliğim ve 8 yaşında bir kızım var.

Tuba Gençay: 'Women Should Be in Every Area of Life'

We talked to Tuba GENÇAY, who has been working as the Marketing Communication Manager at Günsan Elektrik for 6 years, about the tricks of being successful in business life.

Could you briefly tell us about yourself? Who is Tuba Gençay?

I was born in 1980. I completed my undergraduate education in Marmara Communication Faculty Public Relations and Publicity Department. Later, I did an MBA at Yeditepe University to improve my academic education. After my MBA, I had the opportunity to work with many important brands. I worked in the communication departments of different brands such as LC Waikiki, Filli Boya and Viko. For the last 6 years, I have been working as the Marketing Communications Manager at

Günsan Elektrik. I am happily married and have an 8-year-old daughter.

What are the primary goals you set for yourself to be successful in business life?

I am one of those who believe that in order to be successful in business life, one must always remain a student. Especially following the developments related to your own profession closely and participating in trainings keeps people fit and nourished. Being open to developments, adapting to innovations, gaining different perspectives, capturing global dynamics and understanding the changing needs of the developing world lies in the motivation to follow and learn continuously.

İş yaşamında başarılı olmak için kendinize koyduğunuz öncelikli hedefler nelerdir?

İş yaşamında başarılı olmak için hep öğrenci kalmak gerektiğine inanırdım. Özellikle kendi meslek alanınızla ilgili gelişmeleri yakından takip etmek ve eğitimlere katılmak insanı zinde tutuyor ve besliyor. Gelişimlere açık olmak, yeniliklere uyum sağlayabilmek, farklı perspektifler kazanabilmek, global dinamikleri yakalayabilmek ve gelişen dünyanın değişen ihtiyaçlarını anlayabilmek sürekli takip ve öğrenme motivasyonunda yatıyor. Bu nedenle ben genellikle ihtiyacım olan konulardaki eğitimleri takip ederek, katılmaya gayret ediyorum. İşimin temelini oluşturan insan olgusunu farklı disiplinlerde de anlamaya özen gösteriyor, 21.yüzyılın pazarlama stratejilerinin temel yaklaşımlarını yakından takip ediyorum. Bunun dışında işimi severek yapıyorum, bu da başarı için ben olmazsa olmaz.

Bulduğunuz sektörün erkek egemen bir alan olması sizi ürkütmedi mi? Buradan hareketle kadın girişimci olmanın avantajları ve dezavantajları nelerdir?

Erkeklerin hakimiyetinde olan ve kadınların iş alanı olarak fırsat bulmakta zorlandığı bir sektörde çalışmak beni korkutmaktan ziyade daha iyisini yapabilmek adına motive etti. Erkek egemenliğinin yarattığı atmosferi bir kadının bakış açısıyla, zihniyle ve niteliksel dokunuşlarıyla nasıl değiştirebileceğini anlatmak bu yolculuğumdaki motivasyonum oldu.

Kadın istihdamının çok önemli olduğu bir şirket kültürünü benimse-

yen Günsan çatısı altında çalıştığım için şanslı olduğumu düşünüyorum. Kadınlara ilham olmak, fırsat eşitliğinin sağlanmasında bir rol model olmak, şirket politikalarında belirleyici bir rol üstlenmek ve kadınların güçlü sesi olmak en büyük artılar arasında yer alıyor.

Girişimci olmak isteyen kadınlara önerileriniz nelerdir?

Bir kadın olarak en önemli önerim, tutkularının peşinden giderken hiçbir zorluk ve engel karşısında pes etmemek ve bu yolculuğun tadını çıkarmak. Bunun için öncelikle sizi harekete geçirecek motivasyonunuzu bulduğunuzda kararlı olmalı, gerekli koşulları sağladığınızda ise emin adımlarla bu hikayeyi başlatmalısınız.

Eğitim, kişisel gelişim, sürdürülebilirlik ve değişime açık bir vizyon geliştirmek çok önemli. Bunun yanı sıra iletişim konusunda daha açık olmalı, iyi bağlantılar kurmalı, yatırım yapmalı, bütçe planlamasını gerçekçi kurgulamalı ve yapmak istediğiniz iş için gerçekten zaman ayırmalısınız. Yol uzun, engel çok bu noktada başarısız olmaya odaklanmak sadece hızınızı yavaşlatır, yapmanız gereken kimseden onay beklemeden doğru strateji ve hamlelerle bir kadın olarak ayaklarınız üzerinde durabilmek.

Çalışma hayatınız, özel hayatınız ve sosyal hayatınız ile kadın olarak topluma iyi bir örneksiniz. Birçok işi bir arada yapıyorsunuz. Sizin için yorucu oluyor mu?

İnsanlık tarihinin en ilkel dönemlerinde de günümüz modern çağda da kadın olmak gerçekten yorucu, bunu kimse inkar edemez. Geçenler-

For this reason, I usually try to participate by following the trainings on the subjects I need. I take care to understand the human phenomenon that forms the basis of my work in different disciplines, and closely follow the basic approaches of the marketing strategies of the 21st century. Apart from that, I do my job fondly, which I think is indispensable for success.

Doesn't it scare you that your industry is a male-dominated field? Based on this, what are the advantages and disadvantages of being a woman entrepreneur?

Working in an industry dominated by men and where women find it difficult to find opportunities as a business field motivated me to do better rather than frighten me. It was my motivation to explain how a woman can change the atmosphere created by male domination with her perspective, mind and qualitative touches. I think I am fortunate to work under Günsan, which embraces a corporate culture where female employment is very important. Among the biggest advantages are to be inspiring women, to be a role model in ensuring equal opportunity, to play a decisive role in company policies and to be the strong voice of women.

What are your suggestions for women who want to become entrepreneurs?

As a woman, my most important suggestion is to pursue your passions and not give up in the face of any difficulties and obstacles and enjoy this journey. For this, first of all, you should be determined when you find your motivation to move you, and when you meet the necessary conditions, you should start this story with sure steps. It is very important to develop a vision open to education, personal development, sustainability and change. In addition, you should be more open about communication, make good connections, invest, budget planning realistically and really spare time for the work you want to do. The road is long, the obstacle is too much, focusing on being unsuccessful at this point only slows down the pace, what you need to do is to stand on your feet as a woman with the right strategies and moves without waiting for approval from anyone.

You are a good example of society as a woman with your work life, private life and social life. You do many things together. Is it tiring for you?

Being a woman in the most primitive periods of human history and in today's modern age is really exhausting, nobody can deny this. In an article I came across recently, "Have you ever heard of the phrase working father?" he was asking. Actually, none of us have heard of it. But the term "working mother" is used very often. Even this is a powerful indicator in terms of expressing the burdens on the woman. As a "wor-

de rastladığım bir yazıda "Siz hiç çalışan baba ifadesini duydunuz mu?" diye soruyordu. Aslına bakarsanız hiçbirimiz duymadık. Ama "çalışan anne" kavramı çok sık kullanılır. Bu bile kadının üzerindeki yükleri ifade etmesi açısından güçlü bir gösterge. Ben de "çalışan bir anne" olarak planlı yaşamaya hem kendime hem de aileme zaman ayırmaya birlikte kaliteli vakit geçirmeye özen gösteriyorum.

Bence bir kadının kendisini mutlu edecek bir hobisinin olması, bir şeyler üretmesi, kendini ifade etmesi, iş ve özel hayat dengesini kurarken onun için bir nevi bir sığınak, yeniden beslendiği, enerji aldığı bir vaha gibi... Ben kişisel olarak sadekarlık konusuna ilgi duyuyor, bir atölyede bu konuda dersler alıyorum. Zihnimi boşaltmak, kendimle baş başa kalmak için bana çok iyi geliyor. Onun dışında pandemi öncesi kızım her hafta sonu tiyatro, sinema, müze gezileri gibi hem onun hem de benim keyif alacağım aktiviteler yapmaya özen gösteriyordum. Şimdilik pek yapamıyoruz ama yine de evde birlikte yemek yapmak, puzzle, kutu oyunları, birlikte takı yapmak gibi pek çok şey yapıyoruz. Bir de her gün eşimle beraber düzenli olarak 5 kilometre yürüyorum. İçinde bulunduğumuz pandemi sürecinde her fırsatını elde ettiğimizde bence doğaya koşmak gerekli. İşten arta kalan zamanları anlattığım gibi verimli ve keyifli geçirmeye çalışarak, yorgunluğu da minimum seviyeye çekiyorum.

İstihdamda daha fazla kadının yer alması için kadınlara bir çağrınız var mı?

Kadınlar hayatın her alanında var olabilir; kamyon şoförü olabilir, şirkette CEO olabilir, sokaklarda polis, kırsalda asker, sanayide araba tamir-

cisi, elektrik ustası olabilir hem de tüm olamazsın diyenlere inat! Bu noktada kadınlar önce kendilerine inandıktan sonra erkek egemen olan iş dünyasında sesini çok daha gür çıkarabilir. Bunun için eğitimde ve iş dünyasında fırsat eşitliğinin yaratıldığı her alanda kendilerini göstermelerini, hangi sektör olursa olsun yetkinliklerinin uygun olduklarını düşünüyorlarsa sonuna kadar gitmeleri gerektiğini düşünüyorum. Bu noktada erkek egemenliğinin yarattığı tekele son verebilir, adil ve katılımcı bir ekosistem yaratabiliriz.

Son olarak eklemek istedikleriniz?

Kadın istihdamının sağlanabilmesi için çoğunluğunu erkeklerin oluşturduğu erkeklere büyük iş düştüğü aşikar. Dünya, kadınların niteliksel becerilerinden, stratejik adımlarından ve potansiyellerinden daha çok yararlandığında çok daha güzel bir yer olacak. Toplumsal cinsiyet eşitliğinin, fırsat eşitliğinin sağlandığı, kadınların sesinin daha gür çıktığı, her alanda çalışma şansı yakaladığı bir dünya düzeninin gelmesini diliyorum.

İş dünyasında kadınlar için fırsat eşitliğini savunan Günsan'ın hayat verdiği ve Altın Pusula ödülü ile taçlanan Hayatı Aydınlatan Kadınlar projesinin çok değerli olduğunu düşünüyorum. Projemiz, şirket kültürümüzün bir yansıması olarak elektrik sektörüne kadın iş gücü katılımını arttırmayı hedefliyor. Bu proje onlarca kadına mesleki eğitim şansı tanıdı. 3 ay boyunca 508 saatlik süre boyunca teorik ve uygulamalı eğitim gören kadın öğrenciler, Kuvvetli Akım Tesisatçısı Kurs Bitirme Belgesi alarak hayallerine kavuştu. Kendi iş yerini açan da oldu, ailemize katılan da. Bu hassasiyetle yürütülen projelerin daha da artmasını temenni ediyorum.

king mother", I try to live in a planned way, spend time with myself and my family, and spend quality time together. I think that a woman has a hobby that will make her happy, producing things, expressing herself, establishing the balance of work and private life, a kind of shelter for her, like an oasis where she re-feeds and gets energized. I am personally interested in the subject of simplicity, I take lessons on this subject in a workshop. It is very good for me to clear my mind, to be alone with myself. Apart from that, before the pandemic, I was taking care to do activities that both I and I would enjoy such as theater, cinema and museum trips with my daughter every weekend. We can't do much for now, but we still do many things like cooking together at home, puzzles, box games, making jewelry together. I also regularly walk 5 kilometers with my wife every day. I think it is necessary to run to nature when we get every opportunity during the pandemic process we are in. I try to spend the remaining time from work efficiently and enjoyably, and I also minimize fatigue.

Do you have a call for women to involve more women in employment?

Women can exist in all spheres of life; You can be a truck driver, a CEO in a company, a police in the streets, a soldier in the countryside, a car mechanic in the industry, an electric master, and despite those who say you cannot be all! At this point, women can speak much louder in

the male-dominated business world after they first believe in themselves. For this, I think that they should show themselves in every field where equal opportunities are created in education and business world, and go to the end if they think their competencies are appropriate regardless of the sector. At this point, we can end the monopoly created by male domination and create a fair and participatory ecosystem.

Finally, what would you like to add?

It is obvious that there is a lot of work for men, the majority of whom are men, in order to ensure female employment. The world will be a much better place when women benefit more from their qualitative skills, strategic steps and potential. I wish a world order to come, where gender equality and equal opportunities are ensured, women have a louder voice and a chance to work in every field. I believe that Günsan, who defends equal opportunities for women in the business world, gives life and was crowned with the Golden Compass award, is very valuable. Our project aims to increase female labor force participation in the electricity sector as a reflection of our corporate culture. This project has given dozens of women the chance of vocational training. The female students, who received theoretical and practical training for 3 months for 508 hours, achieved their dreams by receiving the Strong Current Fitter Course Completion Certificate. There have been people who opened their own business or joined our family. I hope the projects carried out with this sensitivity will increase even more.



Profesyonel Bağlantı
Teknolojileri



info@spstarplast.net
T: 0212 7448260 pbx



www.spstarplast.net





Şefika Zorlutuna: 'Kadın İstihdamı Bir Ülkenin Gelişmişlik Düzeyini Gösteren En Önemli Göstergelerden Birisidir'

2011 yılından bu yana İnci Holding bünyesinde bulunan farklı şirketlerde farklı görevler bulunan bugün ise holding şirketlerinden birisi olan İncitaş'ta Genel Müdürlük görevini yürüten Şefika Zorlutuna ile kadın istihdamını, kadın yönetici olmanın avantajlarını ve dezavantajlarını konuştuk.



Şefika Zorlutuna: 'Women's Employment is One of the Most Important Indicators Showing the Development Level of a Country'

We talked about women's employment, the advantages and disadvantages of being a female manager with Şefika ZORLUTUNA, who has been working as the General Manager of İncitaş, one of the holding companies, and has been working in different positions in different companies within the body of İnci Holding since 2011.

Could you briefly tell us about yourself? Who is Şefika Zorlutuna?

After completing my primary, secondary education in Mersin, I graduated from Galatasaray University, Department of Industrial Engineering in 2000. I started working right after my graduation. In the automotive sector, in the bus after-sales service department, spare parts supply was my first task. I have worked for this business for 10 years. Since 2011, I have worked in different companies and positions within İnci Holding. I am currently working as the General Manager of İncitaş. I feel lucky to be part of a community that offers equal and fair wor-

king conditions to women for many years, attaches importance to gender equality every day and is being a good example with its practices.

What are the primary goals you set for yourself to be successful in business life?

First of all, my continuous goal is to do always better. Learning, improving myself and others. I perceive a goal as a challenge. A goal that can be achieved is challenging and exciting. I set goals to myself when I want to achieve and learn something different. Taking action to reach a goal It is more important than the definition of the goal. I am aware that there may be changes in the targets depending on the changing conditions while on the road.

Bize kısaca kendinizden bahseder misiniz? Şefika Zorlutuna kimdir ?

İlk orta, lise eğitimimi Mersin'de tamamladıktan sonra, 2000 yılında Galatasaray Üniversitesi Endüstri Mühendisliği bölümünden mezun oldum. Mezuniyetimden hemen sonra çalışma hayatına atıldım. Otomotiv sektöründe, otobüs satış sonrası hizmetler bölümünde, yedek parça tedariki ilk görevim idi. Bu sektörde 10 yıl çalıştım. 2011 yılından bu yana İnci Holding bünyesinde farklı şirket ve görevlerde yer aldım. Şu anda İncitas 'da Genel Müdür olarak görev yapıyorum. Kadınlara eşit ve adil çalışma koşulları sunmaya yıllar önce başlamış, toplumsal cinsiyet eşitliğine her gün önem veren, uygulamaları ile örnek olan bir topluluğun parçası olduğum için kendimi şanslı hissediyorum.

İş yaşamında başarılı olmak için kendinize koyduğunuz öncelikli hedefler nelerdir?

Öncelikle hedefim sürekli daha iyisini yapabilmek. Öğrenmek, gelişmek ve geliştirmek. Hedefi bir meydan okuma olarak algılıyorum. Zorlayıcı ama yapılabilir olması heyecan uyandırıyor. Farklı bir şey başarmak ve öğrenmek istediğimde hedefler koyuyorum. Aslında, hedeften öte harekete geçmek daha önemli. Yolda giderken değişen şartlara bağlı hedeflerde değişiklik olabileceğinin farkındayım.

Bulduğunuz sektörün erkek egemen bir alan olması sizi ürkütmedi mi? Buradan hareketle kadın girişimci olmanın avantajları ve dezavantajları nelerdir?

Tutku ile peşinden gittiğiniz bir fikir var ise cinsiyet odaklı düşünmemek gerekiyor. Neye odaklandığınız önemlidir. Zorluklara, başarısızlıklara odaklandığınızda çokça örnek bulmak mümkün. Tersi çok fazla örnek var iken neden onları görmezden gelelim? Bugün birçok kadın yaşadığı zorlukları, bir başkasının yaşamaması için örgütler ve çeşitli ortamlarda paylaşımda bulunarak kadın girişimciliğine destek oluyor. Bu desteklerin kadınların motivasyonu için önemli bir avantaj olduğunu düşünüyorum. Ayrıca kadınların güçlü oldukları, empati, detaylılık, sorumluluk, iletişim becerileri de iş yaşamında avantaj sağlıyor. Öte yandan kadın girişimciliğine destek amaçlı özel sektör ve devlet destekleri kadınları avantajlı hale getiriyor. Bu kadar pozitif nokta var iken dezavantajlara odaklanmamak gerektiğini düşünüyorum.

Doesn't it scare you that your industry is a male-dominated field? Based on this, what are the advantages and disadvantages of being a woman entrepreneur? Can we learn?

If you have an idea that you follow with passion, you should not think in a gender-focused way. What you care matters. When you care difficulties and failures, it is possible to find many examples. There are also too many success stories so it is better to focus on the positives. Today, many women support women's entrepreneurship by sharing the difficulties they face in organizations and media so that someone else does not experience them. I think these teaching supports are important advantages for women's motivation. In addition, women's empathy, detailed thinking, sense of responsibility and communication skills provide big advantages in business life. On the other hand, private sector and government supports are available to support women's entrepreneurship. This is one of the biggest advantages of women to be in the business life. While there are so many positive points, I think we shouldn't focus on the disadvantages.

What are your suggestions for women who want to become entrepreneurs?

Even the most motivated and passionate entrepreneurs have hard times while taking the right business decisions. Therefore, when they have any doubt, they should not give up immediately. Monitoring the targeted business field well and observing the gaps and needs in that field will provide a different and therefore successful business model to the entrepreneurs. For those who want to improve their business, I would like to state that the first thing to do is to listen to the customers and get their feedbacks to understand their troubles and requirements.

Girişimci olmak isteyen kadınlara önerileriniz nelerdir?

En motive, en tutkulu girişimciler bile doğru iş fikrine kadar verirken zorlanır. Dolayısıyla hemen vazgeçmemeliyiz. Hedeflenen konuyu iyi takip edip o alandaki boşlukları, ihtiyaçları gözlemlemek farklı dolayısıyla başarılı bir iş modeli ortaya koymayı sağlayacaktır. İşlerini geliştirmek isteyenler için, öncelikle yapılması gerekenin müşterilerin isteklerini, dertlerini dinleyip geri bildirimlerini almak olduğunu belirtmek isterim. Teknolojiye açık olmak, kendinizi geliştirmek de iş hayatında gücünüzü arttıracaktır.

Çalışma hayatınız, özel hayatınız ve sosyal hayatınız ile kadın olarak topluma iyi bir örneksiniz. Birçok işi bir arada yapıyorsunuz? Sizin için yorucu oluyor mu?

Günümüzde yapmamız gerekenlere yetişmek için çoğu zaman aynı anda birden çok iş yapmak zorunda kalıyoruz. Bu anları azaltmak için benim yöntemim, mümkün olduğunca yapılacakları not almak, önceliklendirmek, mümkünse delege etmek, acil ve ani gelişmelere hazırlıklı olmak, esnek ve hızlı bir şekilde yeniden planlama yapabilmek. Ayrıca, sevdiğiniz bir şeyi yapıyorsanız yorgunluk vazgeçmeniz için bir neden değil. Severek yaptığınız birçok işi, hobilerinizi düşünün. Bunları gerçekleştiren yorulacak da vazgeçmiyoruz değil mi?

İstihdamda daha fazla kadının yer alması için kadınlara bir çağrınız var mı?

Kadın istihdamı aslında bir ülkenin gelişmişlik düzeyini gösteren bir göstergedir. Çalışan kadın bireysel olarak kendine kattıklarının yanısıra, ailesini, sosyal hayatını ve çocuklarını da etkiler. Kadınlar için iş imkanları sınırlı olsa da, ara verdiklerinde dönüş zor olsa da iş hayatında karşılaştıkları engelleri kaldırmak üzere kamu ve özel sektör tarafından desteklenen önemli projelere imza atıyor. Hepimiz bu konuda hem özel hem iş hayatımızda birer örnek olmalıyız olmalıyız.

Son olarak eklemek istedikleriniz?

Asıl hedef olan cinsiyet eşitliği sağlanana kadar kadınlara pozitif ayrımcılığı desteklemek gerektiğini düşünüyorum.

Being open and curious to technology and improving yourself will increase your power in business life.

You are a good example of society as a woman with your work life, private life and social life. You do many things together. Isn't it tiring for you?

Nowadays, we often have to do many things at the same time to keep up with what we need to do. My method to reduce these multi-tasking moments is to take notes, prioritize things to do, delegate if possible and be ready for urgent and sudden issues, and be able to reschedule myself quickly. Also, if you are doing something you love to do, getting tired is not a powerful reason to give up. Just think about your hobbies. Do you give them up fully or just take a break when you get tired?

Do you have a call for women to involve more women in employment?

Women's employment is actually an indicator showing the development level of a country. A working woman affects her family, social life and children as well as what she contributes to herself individually. Even though job opportunities are limited for women, and it is difficult to return when they take a break, it undertakes important projects supported by the public and private sectors in order to remove the obstacles that women face in business life. We should all be good examples both in our private and business life.

Finally, what would you like to add?

I think it is necessary to support positive discrimination for women until the main goal which is gender equality is achieved.

DÜNYASI

ELEKTRİK



İş ve İhracat Yaptıran Dergi



elektrikdunyasi



elektrikdunyasi



elektrikdunyasi

SELDA®

S5 Motorlu Siren



S2 Motorlu Siren



Borulu Korna



Elektronik Siren



Elektronik Ledli Siren



Yangın İhbar Butonu



Tepe Lambası



Döküm Korna



Acil Yönlendirme Armatürü





Pelin Kurtulan: 'Kadınlarımızı İş Yaşamında Daha Fazla Görmek ve Başarılarını Alkışlamak İstiyoruz'

Ülkemiz aydınlatma sektörünün önde gelen üreticilerinden birisi olan Metsan Lighting'in Yönetim Kurulu Başkan Vekili Pelin Kurtulan ile ülkemizin kadın istihdamını konuştuk.



METSAN

Pelin Kurtulan: 'We Want to See Our Women More in Business Life and Applaud Their Success'

We talked about women's employment in our country with Pelin Kurtulan, Deputy Chairman of the Board of Metsan Lighting, one of the leading manufacturers of our country's lighting industry.

Could you briefly tell us about yourself? Who is Pelin Kurtulan?

Hello, I am Pelin KURTULAN, I am Deputy Chairman of the Board of Metsan Lighting and also the founder of Light Balance, a subsidiary of Metsan. I have been working in the lighting industry for about 12 years. Lighting has now become more of a passion and a hobby for me than a job. I do my job fondly, the technologies that are developing day by day are very excited for me and this makes it very easy for me to do this job.

What are the primary goals you set for yourself to be successful in business life?

My primary rule to be successful in business life is to be planned. A person without a plan is like a ship without a route. After our route is clear, willingness comes second, I think we can be more successful in what we do willingly and with pleasure. Finally, to have the ability to remove all the negativities that upset and affect us, otherwise how can we proceed without being daunted? I try to keep my morale high no matter what, these rules I mentioned are my keys to success in business life.

Doesn't it scare you that your industry is a male-dominated field? Based on this, what are the advantages and disadvantages of being a woman entrepreneur? Can we learn?

As a female manager, I would like to say that apart from society's

Bize kısaca kendinizden bahseder misiniz? Pelin Kurtulan kimdir?

Merhabalar, ben Pelin Kurtulan, Metsan Lighting Yönetim Kurulu Başkan Vekiliyim aynı zamanda Metsan'ın yan markası olan Light Balance'ında kurucusuyum. Yaklaşık 12 senedir aydınlatma sektöründe çalışıyorum. Artık aydınlatma benim için işten ziyade bir tutku ve hobi oldu. İşimi severek yapıyorum, gündün güne gelişen teknolojiler beni çok heyecanlandırıyor ve bu da bu işi yapmamı çok kolaylaştırıyor.

İş yaşamında başarılı olmak için kendinize koyduğunuz öncelikli hedefler nelerdir?

İş yaşamında başarılı olmak için öncelikli kuralım planlı olmak. Plansız bir insan rotasız bir gemi gibidir. Rotamız belli olduktan sonra istekli olmak ikinci sırada geliyor, isteyerek ve keyif alarak yaptığımız işlerde daha başarılı olabileceğimizi düşünüyorum. Son olarak da bizi üzen ve etkileyen tüm olumsuzlukları ortadan kaldırma becerisine sahip olmak, yoksa yılmadan nasıl ilerleyebiliriz ki? Moralimi ne olursa olsun yüksek tutmaya çalışırım, bahsettiğim bu kurallar benim çalışma hayatındaki başarı anahtarlarımdır.

Bulduğunuz sektörün erkek egemen bir alan olması sizi ürkütmedi mi? Buradan hareketle kadın girişimci olmanın avantajları ve dezavantajları nelerdir? Öğrenebilir miyiz?

Bir kadın yönetici olarak söylemek isterim ki toplumun bizden ideal eş ve ideal anne-baba olmamızı istemesinin dışında bizler ideal yönetici olma konusunda da çaba göstermek durumundayız. Bu sadece kendi sektörüm için değil, bütün sektörler için geçerli bir varsayım. Şahsen ben ideal yönetici olma konusunda hiç bir zaman ürkmedim çünkü ailem bu sektöre girmem için beni cesaretlendirdi. Kadın girişimciler asla yılmadan istedikleri, hayal ettikleri ve inandıkları şeylerin peşinden koşmalıdırlar. Kadınlar kadın girişimci olmanın zorluklarının erkeklerden daha fazla olduğunu düşünürler fakat bizler bu durumu pozitif çevirebiliriz. Ben kadınların daha özerk daha çalışkan daha özverili ve sağlıklı olduğunu düşünüyorum bu sebepten bizim açımızdan dezavantaj gibi gözükken tüm unsurları dönüştürmek bizim elimizde, yeter ki isteyelim ve çok çalışalım.

Girişimci olmak isteyen kadınlara önerileriniz nelerdir?

requesting us to be ideal husbands and ideal parents, we also have to make an effort to be the ideal manager. This is an assumption that applies not only to my own industry, but to all sectors. Personally, I was never afraid to be the ideal manager because my family encouraged me to enter this industry. Women entrepreneurs should pursue what they want, dream of and believe in without ever giving up. Women think that being a female entrepreneur has more difficulties than men, but we can turn this into a positive situation. I think women are more autonomous, more hardworking, more self-sacrificing and prudent. Therefore, it is in our hands to transform all the elements that seem disadvantageous to us, as long as we want and work hard.

What are your suggestions for women who want to become entrepreneurs?

First of all, I advise them to determine their successful and passionate areas well. They should not be afraid of taking risks and losing, but motivate themselves to start over. Since we cannot ignore the importance of technology nowadays, it is very important that they are open to technology in all their work. In addition to all these, if they also absorb planned work, I think they can overcome any job.

You are a good example of society as a woman with your work life, private life and social life. You do many things together. Isn't it tiring for you?

First of all, thank you very much. Yes, it can be very tiring sometimes, but the secret is to balance private and social life. I try to balance

Öncelikle kendilerini başarılı ve tutkulu oldukları alanları iyi belirlemelerini tavsiye ediyorum. Risk almaktan ve kaybetmekten korkmama- lı yeniden başlamak için kendilerini motive etmeliler. Günümüzde teknolojinin önemini artık yok sayamayacağımız için yapacakları bütün iş- lerde teknolojiye açık olmaları çok çok önemli. Bütün bunların yanında planlı çalışmayı da özümserlerse bence her işin üstesinden gelebilirler.

Çalışma hayatınız, özel hayatınız ve sosyal hayatınız ile kadın olarak topluma iyi bir örneksiniz. Birçok işi bir arada yapıyorsunuz. Sizin için yorucu olmuyor mu?

Öncelikle çok teşekkür ederim. Evet bazen fazlasıyla yorucu olabiliyor ama işin sırn özel ve sosyal hayatı dengede tutabilmekten geçiyor. Çalışma hayatıyla sosyal hayatımı dengede tutmaya çalışıyorum öteki türlü hem daha fazla yoruluyorum ve her alan benim için verimsiz oluyor. Bu denge- yi ayarlayabilmek için de az önce dediğim gibi planlı olmak ilk ve vazgeçil- mez şartım.

İstihdamda daha fazla kadının yer alması için kadınlara bir çağrınız var mı?

Ülkemizde kadın istihdamı yüzde 40 civarında bu demek oluyor ki hala eşit olmak için daha fazla kadınıma iş sağlamak durumundayız. Biz kendi iş yerimizde kadın çalışanlara öncelik veriyoruz ve işe alımlarda pozitif ayrımcılık yapmaya çalışarak kadınlara iş sağlamayı kendimize görev edindik, bundan da gurur duyuyoruz. Kadınlara çağırım ise yaşları ne olursa olsun eğitimlerini tamamlamaları eğer yapamıyorlarsa kendilerinin de istediği bir alanda eğitim almaları, eğitim her şeyin başı. Asla vazgeçmesinler ve tutkuyla yapabilecekleri meşgaleler edinsinler. Artık günümüzde teknoloji çok ilerledi, evimizde bilgisayarda çalışmak online toplantılar yapmak günümüzün ihtiyacı hale geldi, kendilerini teknoloji- ye kapatmasınlar hatta daha fazlasını öğrenmek için çaba sarf etsinler.

Son olarak eklemek istedikleriniz?

Çalışmak ve durmadan çalışmak... Kadın olmak sadece anne olmak, ev işlerini yönetmek demek değildir. Bunu hem erkeklerin hem de kadınların idrak etmesi çok önemli bu yüzden günümüzde artık kadınları iş yaşamında daha fazla görmek başarılarını alkışlamak ve toplum olarak onlardan ilham almak istiyoruz. Herkese sevgi ve saygılarımla..

my work life with my social life. Otherwise, I get more tired and every field becomes unproductive for me. In order to adjust this balance, as I said before, being planned is my first and indispensable condition.

Do you have a call for women to involve more women in employment?

Women's employment in our country is around 40 percent, which means that we still have to provide jobs for more women in order to be equal. We prioritize female employees in our workplace and we have made it our duty to provide employment for women by trying to make positive discrimination in recruitment, and we are proud of this. My call to women is that regardless of their age, they should complete their education, if they cannot, they should receive education in a field they want, education is the top of everything. They should never give up and get pastimes that they can do passionately. Nowadays, technology has advanced a lot, working on computers at home has become a necessity of today, making online meetings, they should not close themselves to technology and even make an effort to learn more.

Finally, what would you like to add?

Working and non-stop working... Being a woman is not just about managing household, chores to be a mother. It is very important for both men and women to realize this, so nowadays we want to see women more in business life, applaud their success and be inspired by them as a society. With my love and respect to everyone ..



www.relkoenerji.com

relkoenerji



Enerjiniz
olmaya
hazırız...

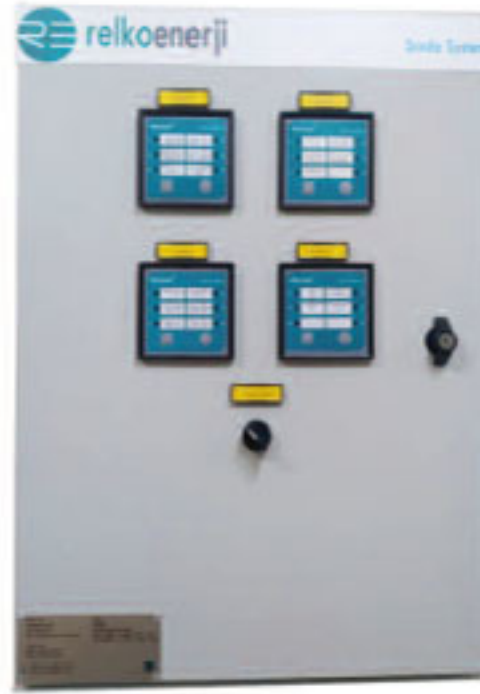

Ürünlerimiz

- SCADA Sistemler, Primer - Sekonder Merkez Otomasyonu
- Solar Modul - Solar Cell
- Hat Diferansiyeli - Mesafe Koruma, Aşırı Akım Fider Denetim, Ark Koruma Röleleri
- Auto Recloser - Sectionalizer
- Bay Kontrol Üniteleri
- Enerji İzleme & Yönetim Sistemleri (Kalite Kayıt Edici, Kompanzasyon)
- Endüstriyel Tip DC Besleme Sistemleri
- OG Toroid Akım Trafoları ve LPCT'ler
- LRM Gerilim Göstergeleri (Kontaklı/Kontaksız)
- Uçak İkaz Lambaları (Low - Medium Intensity)
- Arıza Yeri Gösterge Cihazları (Haberleşmeli / Haberleşmesiz)
- İhbar Röleleri



RÖLESAN **FANOX** **Daqo**

ENTEK **ENTEK**

ARCTEA
RELIABLE POWER

BMR
trading

ELSPEC
When Power Meets Quality

ELVAC

RELKO ENERJİ ELEKTRİK ELEKTRONİK
MÜHENDİSLİK İNŞ. SAN. TİC. LTD. ŞTİ

Yeni Batı 2389. Sokak No:10 06370 Yenimahalle - Ankara / TURKEY

Tel: 0312 480 55 46 • Fax: 0312 480 55 47 • info@relkoenerji.com • www.relkoenerji.com

AKÜ ŞARJ CİHAZLARI



ASC 24XX



ASC 48XX



ASC 110XX



ASC 19" RACK



ASC 3000XX

RÖLE İHBAR KOMBİNASYONLARI



RIK 68



RIK 83



RIK 163

GERİLİM KONTROL RÖLELERİ



ACC



DCC

Yük Ayırıcı ve Kesici Kontrol Rölesi



YKR 02B

OTOP Hücre Otomatik Tekrar Kapama Rölesi



OKR 01

AKIM TRAFOLARI



RAT



LPCT

LRM Kontaktlı Kapasitif Gerilim Göstergesi



KGS03 K LRM

LRM Kapasitif Gerilim Göstergeleri



KGS03 LCD



KGS03 LRM



Müjgan Şahin Koçak: 'Kadınlar Sabırlı ve Yeteneklidir, Aynı Anda Birçok Şeyi Yapabilir'

1980'li yıllarda çalışma hayatına başlayan bugün ise elektrik sektörünün önde gelen üreticilerinden Reksan'ın Genel Müdürlüğü'nü yapan Müjgan ŞAHİN KOÇAK ile kadın sanayici olmayı konuştuk.

Bize kısaca kendinizden bahseder misiniz? Müjgan Şahin Koçak kimdir?

1 965 yılında kalabalık bir ailenin en küçük çocuğu olarak İstanbul'un Şişli ilçesinde dünyaya geldim. Okul yıllarımı herkes gibi olağan süreçleri yaşayamadan bitirmek zorunda kaldım. 1980'li yıllarında çalışma hayatına atıldım. Karaköy Bankalar Caddesi'nde bulunan yeni kurulmuş elektrik malzemeleri üreten bir firmanın İstanbul şubesinde çalışma hayatıma başladım.

Müjgan Şahin Koçak: 'Women are Patient and Talented, Can Do Many Things at the Same Time'

We talked about becoming a female industrialist with Müjgan ŞAHİN KOÇAK, who is the General Manager of Reksan, one of the leading producers of the electricity sector, who started his business life in the 1980s.

Could you briefly tell us about yourself? Who is Müjgan Şahin Koçak?

I was born in 1965 in Şişli, Istanbul as the youngest child of a crowded family. I had to finish my school years before I could go through the usual processes like everyone else. I started working in the 1980s. I started my working life in the Istanbul branch of a newly established electrical equipment manufacturer located in Karaköy Bankalar Caddesi.

I tried to do and learn whatever business, such as warehouse, sales, accounting, finance. As the volume of the company grew, the number

of personnel increased, and I was promoted to assistant manager. During this time, I attended various trainings and seminars and I gained a certain experience and knowledge by working with people who had better education than me.

In 1993, I left my company, which I called my home, where I was born and grew up. In 1991, Reksan Elektrik Malzemeleri San. Tic. Ltd. Şti. was established by my brother. In 1993, I and my late brother Mehmet ŞAHİN joined the Reksan family. Thanks to our previous experience and customer portfolio in the electricity and construction sector, in the trading and construction sector; we started building swimming pools, residences and hotels. Then we decided to produce the plastic cable glands

Depo, satış, muhasebe, finans gibi hangi iş olursa olsun yapmaya ve öğrenmeye çalıştım. Firmada hacim büyüdükçe personel sayısı çoğalırken bende müdür yardımcılığına yükselmiştim. Bu süre içerisinde çeşitli eğitimler seminerlere katıldım ve benden daha iyi eğitim almış kişilerle çalışıp belli bir deneyim ve birikim sahibi oldum.

1993 yılında doğup büyüdüğüm yuvam dediğim firmamdan ayrıldım. 1991 yılında aile fertlerinden abim Durmuş Ali ŞAHİN tarafından Reksan Elektrik Malzemeleri San. Tic. Ltd. Şti. kuruldu. 1993 yılında Reksan ailesine ben ve rahmetli abim Mehmet ŞAHİN katıldık. Elektrik ve inşaat sektöründe daha önce edindiğimiz tecrübe ve müşteri portföyü sayesinde alım satım ticareti ve inşaat sektöründe; yüzme havuzları, konutlar ve oteller yapmaya başladık. Daha sonra Türkiye'nin ihtiyaç duyduğu plastik kablo rakorunu üretmeye karar verdik. Kısıtlı bütçe ile Ar-Ge çalışmalarını başlatarak kalıp ve makine parkurunu kurmaya çalışıyorduk. Çok zorlu süreçlerden geçerek küçük de olsa bir imalathane kurmayı başardık. Türkiye'de ilk yerli tasarım plastik kablo rakorlarını üreterek piyasada sesimizi ve adımızı bir anda duyurmayı başardık. Plastik kablo rakoru Türkiye'de Reksan model olarak anılıyor.

Devamında talaşlı imalat makine parkurunu kurup üretim kapasitemizi biraz daha yükseltme hedefledik. 1994 yılında Almanya'ya ilk ihracatımızı yaptık. Daha sonra Rusya, Fransa, Ukrayna, Yunanistan, Bulgaristan, Ortadoğu gibi ülkelere ihracatımız artarak devam etti.

2008 yılında abim Mehmet Şahin'in vefatı sonrası 2011 yılında diğer abim Durmuş Ali Şahin ile yollarımızı ayırdık. 2011 yılına kadar atılan temelin üze-

that Turkey needs. We were trying to establish a mold and machine park by starting R&D studies with a limited budget. We managed to establish a small workshop by going through very difficult processes. We were able to announce the first indigenous design of a sudden our voice and our name in the market by producing plastic cable glands in Turkey. Plastic cable gland is known as the model Reksan in Turkey.

Subsequently, we aimed to establish the machining machine park and increase our production capacity a little more. We made our first export to Germany in 1994. Later, our exports to countries such as Russia, France, Ukraine, Greece, Bulgaria and the Middle East continued to increase.

After the death of my brother Mehmet Şahin in 2008, we parted our ways with my other brother Durmuş Ali Şahin in 2011. It has become a little more difficult to build on the foundation laid until 2011, and most importantly to sustain it; Because I was the sister of Durmuş Ali Şahin and Mehmet Şahin; Currently, I am an industrialist who can R&D, produce, and combat global crises.

My biggest motivation is "To constantly challenge myself.

I see life as a long university education that I could never get, and I learn something new every day."

(Richard BRANSON)

rine inşa etmek geliştirmek ve en önemlisi de sürdürülebilirlik biraz daha zorlaştı; çünkü ben Durmuş Ali Şahin ve Mehmet Şahin'in kız kardeşiydim; şu anda Ar-Ge yapabilen, üretim yapabilen, küresel krizlerle mücadele edebilen bir sanayiciyim.

En büyük motivasyonum mu? "Kendime karşı sürekli meydan okumak.

Ben hayatı hiç alamadığım uzun bir üniversite eğitimi olarak görüyorum ve her gün yeni bir şey öğreniyorum."

(Richard BRANSON)

İş yaşamında başarılı olmak için kendinize koyduğunuz öncelikli hedefler nelerdir?

Gerek aile hayatımda, gerek iş hayatımda, gerek sosyal yaşamımda başarısız olduğumda, geçmişte yaşadığım olumlu-olumsuz tüm deneyimlerimden ders alırım. Yaptığım işin sonuçları beni veya birilerini tatmin etmediğinde bahane üretmek yerine nerede hata yaptığımı veya neyi eksik yaptığımı düşünürüm.

Reksan®

Ex

www.reksan.com

Cable Protection, Transport & Termination Systems

We produce for you...
High quality & Economical

Size için Östiyem, Kaliteli & Ekonomik

Reksan Elektrik Malzemeleri Sanayi ve Ticaret Ltd. Şti.
e-mail: reksan@reksan.com.tr
web: www.reksan.com.tr

What are the primary goals you set for yourself to be successful in business life?

When I fail both in my family life, in my business life, and in my social life, I learn from all my past positive and negative experiences. When the results of my work do not satisfy me or someone, I think about where I went wrong or what I was missing instead of making excuses.

Setting goals is essential to be successful!

Success is not about achieving results in the shortest way. Success is achieving the best result. My biggest goal is to develop and produce useful products for the society, to raise young and dynamic team by providing employment to people, to instill the spirit of research, development, manufacturing and industrialists in our next generation.

Başarılı Olmak İçin Hedef Belirlemek Şart!

Başarı, en kısa yoldan neticeye ulaşmak değildir. Başarı, en iyi neticeye ulaşmaktır. Topluma faydalı ürünler geliştirip üretmek, insanlara istihdam sağlayarak genç ve dinamik ekip yetiştirmek, gelecek neslimize araştırma, geliştirme, imalat ve sanayici ruhunu aşlamak biraz olsun katkıda bulunmak en büyük hedefimdir.

Bulduğunuz sektörün erkek egemen bir alan olması sizi ürkütmedi mi? Buradan hareketle kadın girişimci olmanın avantajları ve dezavantajları nelerdir?

Kadın ve erkek olarak aynı yapmanın yanlış olduğunu düşünüyorum. Kadınların iş hayatında, özellikle sanayide daha fazla yer alması, sosyal adaleti, refahı ve ekonomik istikrarının da yükseleceğini gösterir.

Kurtuluş savaşında özümüze baktığımızda çalışkan, güçlü ve iş bitirici analarımızın olduğunu unutmamak gerekir. Kadınlar sabırlı ve yeteneklidir. Aynı anda birçok şeyi yapabilir. İyi bir eş, iyi bir anne ve iyi bir sanayici olabilirler.

Girişimci olmak isteyen kadınlara önerileriniz nelerdir?

Engelleri avantaja çevirin. Yapacağınıza inanın Hayatta hiçbir şeyden korkmayın; her şeyi anlamaya çalışın. Tüm kadınlara kendi kendine yetebilen, işini iyi yapan, topluma değer katabilen nesiller yetiştirebilmeleri için annelerin sanayide rol model olmalarını öneririm.

Doesn't it scare you that your industry is a male-dominated field? Based on this, what are the advantages and disadvantages of being a woman entrepreneur?

I think it is wrong to distinguish between men and women. The greater participation of women in business life, especially in industry, indicates that social justice, welfare and economic stability will also increase. When we look at our essence in the War of Independence, it should not be forgotten that we have hardworking, strong and practical mothers. Women are patient and talented. It can do many things at the same time. They can be good wives, good mothers, and good industrialists.

What are your suggestions for women who want to become entrepreneurs?

Turn barriers into your advantage. Believe that you will do not be afraid of anything in life; try to understand everything. I recommend all women to be role models in the industry so that they can raise generations that are self-sufficient, do their job well, and add value to the society.

You are a good example of society as a woman with your work life, private life and social life. You

Çalışma hayatınız, özel hayatınız ve sosyal hayatınız ile kadın olarak topluma iyi bir örneksiniz. Birçok işi bir arada yapıyorsunuz. Sizin için yorucu oluyor mu?

Ben iş hayatı dışındaki hayatımda daha sakin, daha sabırlı ve daha yumuşak görünüme sahibim. Ancak çalışma hayatında daha yoğun bir süreç yaşadığım için bu süreçte çeşitli zorluklarla karşılaşp bazen daha agresif olabiliyorum. Eşim en büyük destekçim, iş hayatımız da aile hayatımızda her ne olursa birlikte aşıyoruz.

İstihdamda daha fazla kadının yer alması için kadınlara bir çağrınız var mı?

Evet var. Ulu Önder Mustafa Kemal Atatürk' ün sözü ile cevap vermek istiyorum;

Büyük olmak için kimseye iltifat etmeyeceksin, hiç kimseyi aldatmayacaksın, ülke için gerçek amaç ne ise onu görerek ve o hedefe yürüyeceksin. Herkes senin aleyhinde bulunacaktır, herkes seni yolundan çevirmeye çalışacaktır. Fakat sen buna karşı direneceksin, önüne sonsuz engeller de yığacaktır. Kendini büyük değil; küçük, zayıf, araçsız, hiç sayarak kimseden yardım gelmeyeceğine inanarak bu engelleri aşacaksın. Bundan sonra da sana büyük derlerse bunu söyleyenlere güleceksin.

(Mustafa Kemal ATATÜRK)

Son olarak eklemek istedikleriniz?

"İçimde nefes olduğu müddetçe devam edeceğim"

(Og MANDINO)

do many things together. Is it tiring for you?

I have a calmer, more patient and softer appearance in my life outside of work. However, since I have a more intense process in my working life, I can face various difficulties during this process and sometimes become more aggressive. My husband is my biggest supporter, we go beyond whatever happens in our business life and family life.

Do you have a call for women to involve more women in employment?

Yes there is. I would like to answer with the word of the Great Leader Mustafa Kemal Atatürk;

To be great, you will not compliment anyone, you will not deceive anyone, seeing what the true goal is for the country and you will walk to that goal. Everyone will stand against you, everyone will try to turn you from your path. But you will resist it, they will piled endless obstacles in front of you. It is not great; You will overcome these obstacles by believing that small, weak, toolless, no help will come from anyone. If they call you great after that, you will laugh at those who say this.

(Mustafa Kemal Atatürk)

Finally, what would you like to add?

"I will continue as long as I have breath in me"

(Og MANDINO)



TEKNO LINE®
satellite multiswitch systems

**Alışkanlıklarınızı
Değiştirecek Marka**



TSM 10/32 STRONG
Kendinden Anfil Multiswitch

**2'si BİR
ARADA DAHA
EKONOMİK**

+20 dB Extra Kazanç

Türkiye



Eşi Benzeri Yok!

- * Ard Arda 3 adet **kayıpsız** kaskat bağlantısı kurulabilir.
- * Kablo masrafı yok! Anfi masrafı yok! hepsi tek üründe



**Multiswitch
Amplifikatör**

TEKNIKSAT®
GROUP

www.teknisatgroup.com.tr
www.teknoline.net

Genel Özellikler

- Birbirinden bağımsız yüksek izolasyonlu abone çıkışları
- Yüksek izolasyonlu SMPS güç kaynağı
- Abone çıkışlarındaki fazla kazanç sayesinde düşük sinyallerde çalışabilme
- Kolay ve kompakt kurulum
- Yeni nesil smd komponentler sayesinde düşük güç kullanımı
- Quattro LNB kullanım özelliği
- 100 volta kadar abone port koruması
- Abone başına 100 m dağıtım uzunluğu
- Ledli abone kontrol sistemi
- İlk ve son abone arasında 1 Db lik kazanç farkı

Sadece
65cm

FIBER OPTİK
GİRİŞ

TER 11
PLUG
(Fiber Optik
Receiver)

TER 44
PLUG
(Fiber Optik
Receiver)

TEA 1010
PLUG
(Satellite
Amplifier)

TET 1010
PLUG
(Tap/Off)

TEM 1032
PLUG
(Satellite
Multiswitch)

TEM 10/32 PLUG

TAP ÇIKIŞLARI

ABONE ÇIKIŞLARI

Ard Arda 3 Adet Kaskat
Çıkışı Bağlanılabilir.



Sök Tak Özelliği



Abone Led Göstergesi

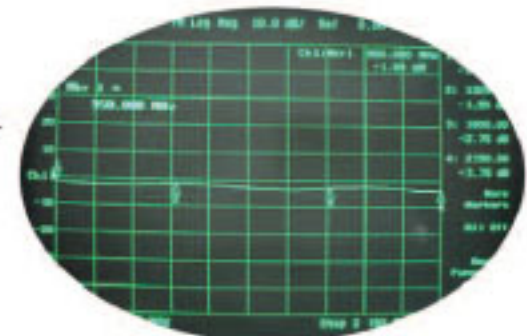

Kaskat Çıkışı



TEKNO LINE®

www.tekno line.net
www.teknix.com.tr

Koza Mah. 1678 Sk. No.29 Esenyurt/İSTANBUL
Tel: 0212 620 41 11 - Fax: 0212 620 43 33



1992 yılında Teknicsat Teknoline firmasında çalışma hayatına başlayan şu anda Teknoline Grup Genel Müdür Yardımcısı olarak görevine devam eden Behiye YUKARIKOZAN ile kadın yönetici olmayı konuştuk.

Bize kısaca kendinizden bahseder misiniz? Behiye Yukarıkozan kimdir?

Aslen Amavut göçmeni bir ailenin ikinci çocuğuyum. İstanbul doğumluyum öğrenimini İstanbul'da tamamladıktan hemen sonra, 1992 yılında Teknicsat Teknoline firmasında çalışma hayatıma başladım. Şu anda Teknoline Grup Genel Müdür Yardımcısı olarak görevime devam ediyorum.

Behiye Yukarıkozan: 'Kadınların Düşünce Şekli, Duygusal ve Pratik Zekası Çok Yüksek Olduğu İçin Kadın Yöneticilere Daha Çok İhtiyaç Var'



İş yaşamında başarılı olmak için kendinize koyduğunuz öncelikli hedefler nelerdir?

Eğer bir işi yapabiliyorsam o benim hedefim değildir. Bu nedenle yaptığımın dışına çıkıp bir şeyler başarmak ya da fark yaratmak istediğimde kendime hedef koyuyorum, hep aynı yerde kalmamak için adım adım ilerliyorum, özellikle bizim sektörde hedefler ve niyetler çok hızlı değişiyor.

Aslında bana göre niyet etmek hedef koymaktan daha önemli, çünkü koyduğum hedefte ilerlerken insanın bazen şartları değişebiliyor.

Behiye Yukarıkozan: 'Women Are Needed More Because Their Thinking Style, Emotional and Practical Intelligence Are Very High'

We talked about becoming a female manager with Behiye YUKARIKOZAN, who started her career at Teknicsat Teknoline in 1992 and is currently working as Teknoline Group Deputy General Manager.

Could you briefly tell us about yourself? Who is Behiye Yukarıkozan?

I am the second child of an originally Albanian immigrant family. I was born in Istanbul. I started my working life at Teknicsat Teknoline company in 1992, right after completing my education in Istanbul. Currently, I am continuing my duty as Teknoline Group Deputy General Manager.

What are the primary goals you set for yourself to be successful in business life?

If I can do a job, it is not my goal. For this reason, when I want to achieve something or make a difference by going beyond what I do, I set goals for myself, I proceed step by step in order not to always stay in the

same place, especially in our sector, goals and intentions change very quickly.

In fact, intention is more important to me than setting goals, because as we move forward with the goal I set, sometimes the conditions of people change and we become so focused on the goal that we forget our intentions, do not see close opportunities, we cannot see. That is why we must review and remember our intentions often ...

We are doing R&D, Tübitak supported studies and new projects. Teknicsat Group operates on satellite (SMATV), Cable TV (CATV), Terrestrial Antenna, Camera (CCTV), Intercom (Intercom (Intercom Systems), Fiber Optic Distribution Systems, we are a company that produces technology that adds added value to its country. As Teknicsat Group, our products; Production, design, processing, assembly, we pro-

ve hedefe o kadar odaklanmış oluyoruz ki niyetimizi unutuyor, yakın fırsatları görmüyoruz, göremiyoruz. İşte bu yüzden sık sık niyetlerimizi gözden geçirmeli, anımsamalıyız...

AR-GE, Tübitak destekli çalışmalar ve yeni projeler yapıyoruz. Teknicsat Group, uydu(SMATV), Kablo TV(CATV), Terrestrial Anten, Kamera(CCTV), İnterkom(Diafon Sistemleri), Fiber Optik Dağıtım Sistemleri üzerine faaliyet göstermekteyiz, üretici bir firma olarak ülkesine katma değer kazandıran teknoloji üreten firmayız. Teknicsat Grup olarak ürünlerimizi; Üretim, tasarım, işleme, montaj %100 yerli ve ileri teknoloji kullanılarak kendi fabrikamızda üretiyoruz.

Hayatımız pandemi öncesi ve sonrası diye ayrıldı, öncesinde rutin katıldığımız dünya fuarları, müşteri ziyaretleri, sosyal aktiviteler vardı, şimdi ise internet, sosyal medya üzerinde müşterilere ulaşıyoruz, uzaktan bağlantı ile görüşmeler yapıyoruz. Bu dönemde yeni ürünler tasarlıyoruz. Mevcut ürünlerimizin modernizasyonu, geliştirmelerini yapıyoruz. Sektörümüzle ilgili eksik ürün tamamlama ve yeni teknolojileri ürünlerimize adaptasyonu ile ilgili çalışmalar yaptık. Gelecekteki yeni iş sektörlerini analiz edip stratejik kararlar almak için uygun zaman bulduk, her zaman bir kriz çıkacak olgusu ile daha krizlere dayanıklı alt yapı ve tedarik zincirleri oluşturmak üzere çalışmalar yaptık, eksik ve doğru yönlerimizin ortaya çıkmasını sağladı bu dönemi firmamız açısından çok da kötü geçirdik diyemeyiz. Bu dönemde dezenfektan, ateş ölçer ve HES kodu okuyucu ürünler geliştirdik.

Bulduğunuz sektörün erkek egemen bir alan olması sizi ürkütmedi mi? Buradan hareketle kadın girişimci olmanın avantajları ve dezavantajları neler? Öğrenebilir miyiz?

Hayır, hiç ürkütmedi, aslında insanları cinsiyetlerine göre, erkek ya da kadın olarak değil insan olarak bakmak gerektiğini düşünüyorum, aksine sektörde kadın olmak avantaja bile dönüşebiliyor, daha saygı görüyorsunuz, kalite daha yükseliyor, saygınlık artıyor, tabii bu karşı tarafın bakışına göre de değişiyor, değer görmek için değer vermek gerekiyor.

duce in our own factory using 100% domestic and advanced technology.

Our lives were divided into before and after the pandemic, before there were world fairs we routinely attended, customer visits, social activities, now we reach customers on the internet and social media, we make remote calls. In this period, we are designing new products. We modernize and improve our existing products. We have carried out studies on missing products in our sector and adaptation of new technologies to our products. We found the right time to analyze new business sectors in the future and take strategic decisions, we have worked to create more crisis-resistant infrastructure and supply chains with the fact that there will always be a crisis, we cannot say that we have had this period very bad for our company. During this period, we developed disinfectant, thermometer and HES code reader products.

Doesn't it scare you that your industry is a male-dominated field? Based on this, what are the advantages and disadvantages of being a woman entrepreneur? Can we learn?

No, it did not frighten at all, actually I think that people should look at people according to their gender, not as male or female, but as human beings, on the contrary, being a woman in the sector can even turn into an advantage, you get more respect, the quality is higher, the prestige increases, of course, this also changes according to the perspective of the other side. It is necessary to give value to see.

What are your suggestions for women who want to become an entrepreneur?

To be confident, to be a researcher, to analyze well, to fight against obstacles, to proceed honestly in the way you believe in, I also believe

Girişimci Olmak isteyen kadınlara önerileriniz nelerdir?

Kendine güvenmek, araştırmacı olmak, iyi analiz etmek, engellere karşı mücadele etmek, inandığın bildiğin yolda dürüstçe ilerlemek, ben şu söze de çok inanırım, " İnsan çırak olmadığı işte usta olamaz" yani işe en alttan başlayarak sabırla çalışmak, çalışmak, çalışmak...

Çalışma hayatınız, özel hayatınız ve sosyal hayatınız ile kadın olarak topluma iyi bir örneksiniz. Birçok işi bir arada yapıyorsunuz. Sizin için yorucu olmuyor mu?

İş-sosyal hayat- özel hayat dengesine yada ayırımına ne yazık ki çok inanmıyorum. çünkü gerçekten 7/24 işteyiz, cebimizdeki minik alet bize zaten sürekli işi hatırlatıyor ve her yerde ister istemez iş ortamında, ofiste oluyoruz. Hele ki aile şirketiniz varsa, ve oğlumuzda mezun olup işe başlamışsa, bundan dolayı iş-yaşam bütünlüğüne inanıyorum, çok büyük keyif alıyorum, en azından bizim için böyle.

İstihdamda daha fazla kadının yer alması için kadınlara bir çağrınız var mı?

Bence her kadının bu memlekete bir borcu var. Özellikle mesleği olan, eğitim almış kadınların vatandaş olarak üretmek, üretime katkıda bulunma borcu var. Mutlaka bildikleri, inandıkları alanda bir yerden işe başlamalılar. Özellikle eğitim gördükleri alanda kadınlar iş dünyasına girmesi gerekiyor. Kadınların düşünce şekli, duygusal ve pratik zekası çok yüksek olduğu için kadın yöneticilere daha çok ihtiyaç var. Öncelikle kendilerine güvensinler, hayal kursunlar, hayallerinin peşinden gitsinler, inansınlar, değer görmek için kendilerine değer versinler, toplumun kadına her alanda ihtiyacı var, devlet yönetirken de şirket yönetirken de...

Son olarak eklemek istedikleriniz?

Ben kadın olduğum için çok mutluyum. Kadınım, anneyim, eşim, kardeşim, insanım. Dünya Kadınlar Günümüz kutlu olsun. Teşekkürler.

in the following statement, "A person cannot be a master at what he is not an apprentice," so starting from the bottom, working patiently, working, working ...

You are a good example of society as a woman with your working life, private life and social life. You do many jobs together. Isn't it tiring for you?

Unfortunately, I do not believe in the work-social life-private life balance or the distinction. Because we are really at work 24/7, the tiny gadget in our pocket always reminds us of the job and we are everywhere in the office, in a business environment. Especially if you have a family business, and our son graduated and started to work, therefore I believe in work-life integrity, I enjoy it very much, at least for us.

Do you have a call for women to involve more women in employment?

I think every woman owes a debt to this country. Especially women who have professions and received education have a debt to produce as citizens and to contribute to production. They should definitely start from somewhere in the field they know and believe. Especially in the field where they are educated, women should enter the business world. There is a greater need for female managers, as the way of thinking, emotional and practical intelligence of women is very high. First of all, let them trust themselves, dream, follow their dreams, believe, value themselves in order to be valued, society needs women in every field, while managing the state and running a company ...

Finally, what would you like to add?

I am very happy to be a woman. I am a woman, mother, wife, brother and human. Happy International Women's Day. Thanks.



ENEL

Zülfidan Yaver: 'Biz Kadınlar Dünyanın Adil ve Yaşanılır Olmasında Çok Etkili Olabiliriz'

'Zülfidan Yaver, Enel Enerji'dir' diyecek kadar işine aşık olan ve Enel'in dünya markası olması yolunda ciddi emekler veren Enel'in Yönetim Kurulu Üyesi Zülfidan YAVER ile başarılı olabilmenin yollarını konuştuk.

Bize kısaca kendinizden bahseder misiniz? Zülfidan Yaver kimdir?

Zülfidan Yaver Enel Enerji'dir. Enel ile çok bütünleştim. Enel'in müşterileri ve çalışanları ile birlikte olmak çalışma azmimi ve yaşam enerjimi artırdı. Enel'i kurduğumuz günden beri çok sayıda müşterimiz oldu. Biz müşterilerimize hep iş ortaklarımız gözüyle baktık ve onlara hep saygı duyduk. Sizin aracılığınızla yıllardır bizimle olan çalışanlarımıza, müşterilerimize, tedarikçilerimize kısacası Enel'in

Zülfidan Yaver: 'Women, Can Be Very Effective in Making the World Fair and Livable'

We talked about the ways to be successful with Zülfidan YAVER, Board Member of Enel, who is in love with her job to say " Enel is Energy" and makes serious efforts to make Enel a world brand.

Could you briefly tell us about yourself? Who is Zülfidan Yaver?

Zülfidan Yaver is Enel Enerji. I am very integrated with Enel. Being with Enel's customers and employees increased my determination to work and my life energy. We have had many customers since the day we founded Enel. We have always regarded our customers as our business partners and have always respected them. I would like to thank our employees, customers, suppliers who have been with us for years through you, in short, to everyone who

has contributed to Enel to come to this day.

After this short introduction, I would like to briefly tell you about Enel; Enel Enerji is a technology company, and many countries look at us with envy, since the products we produce are products that many countries do not have. Among the products that our company produces; Uninterruptible Power Supplies in particular; Batteries, Solar Energy Hybrid UPS, Inverter and Rail System Products. We are a fully integrated facility and we develop projects that solve energy problems in factories.

The biggest advantage of Enel Enerji is that it has its own technology and its production is here. We represent our country in the best way in the world with our products that are 100% locally produced.

bugünlere gelmesinde emeği olan herkese teşekkür ediyorum.

Bu kısa girişten sonra size kısaca Enel'den de bahsetmek istiyorum; Enel enerji bir teknoloji firmasıdır ürettiğimiz ürünler bir çok ülkenin sahip olmadığı ürünler olduğu içinde birçok ülke bize gıpta ile bakmaktadır. Firmamızın üretimini gerçekleştirdiği ürünler arasında; Başta Kesintisiz Güç Kaynakları olmak üzere; Aküler, Solar Enerji Hibrit UPS, İnvörtör ve Raylı Sistem Ürünleri yer almaktadır. Tam anlamıyla entegre bir tesisiz ve Fabrikalarda enerji sorunlarını çözen projeler geliştirmekteyiz.

Enel Enerji'nin en büyük artısı kendi teknolojisine sahip olması ve üretiminin burada olmasıdır. Yüzde yüz yerli üretim olan ürünlerimizle ülkemizi dünyada en iyi şekilde temsil ediyoruz.

İş yaşamında başarılı olmak için kendinize koyduğunuz öncelikli hedefler nelerdir?

Eğer elektrik mühendislerimiz yerli ürünleri daha çok tercih ederlerse hem biz kazanırız hem de kendi projelerindeki başarıları artar bu bakış açısı olan mühendislerimize saygı duyuyorum. İnşallah bu düşüncede olan mühendislerimizin sayısını arttıracacağız.

Elektrik alanında her şey ölçülebilir. Bir ürünün yararlı olup olmadığını mühendislerimiz görebilirler. Bu yüzden ithal cihazlara değer vermemeliler. Bütün mücadelemizin ana gayesi budur bu düşüncüyü yaygınlaştırırsak başarılı olmamız için hiçbir neden yok.

Ayrıca güzel ülkemizin seçici sanayiye ve seçici sanayicilere ihtiyacı var. Yüksek teknoloji eğitilmiş insan gücü, çevre dostu üretim. Enel Enerji bahsettiğim tüm bu vasıflara sahip. Bizi tercih eden ve edecek olan tüm teknik kişilere teşekkür ederim. Satınalma departmanları teknik yöneticiler tercihlerinde yerli üreticinin yanında olurlarsa zenginleşiriz. Bu düşüncenin hepimizin maddi ve manevi vazifesi olduğunu düşünüyorum.

What are the primary goals you set for yourself to be successful in business life?

If our electrical engineers prefer domestic products more, we will win, and their success in their projects will increase, I respect our engineers who have this point of view. Hopefully, we will increase the number of engineers with this idea.

Everything can be measured in the electric field. Our engineers can see if a product is useful or not. That's why they shouldn't value imported devices. This is the main goal of all our struggle and if we spread this idea there is no reason why we should not be successful.

In addition, our beautiful country needs selective industry and selective industrialists. High technology trained manpower, environmentally friendly production. Enel Enerji has all these qualities I have mentioned. I would like to thank all the technical people who chose and will prefer us. We will be enriched if the technical managers of the purchasing departments stand with the local producers in their preferences. I think this thought is a material and moral duty of all of us.

You are a good example of society as a woman with your working life, private life and social life. You do many things together. Isn't it tiring for you?

My biggest expectation from women is that they care about their motherhood qualities. Every child is every young world. From this point of view, we will be more peaceful as a country if we, all women, raise our children with faithful compassion and love of nature. We will be suc-

Çalışma hayatınız, özel hayatınız ve sosyal hayatınız ile kadın olarak topluma iyi bir örneksiniz. Birçok işi bir arada yapıyorsunuz. Sizin için yorucu olmuyor mu?

Kadınlardan en büyük beklentim anne olma vasıflarına özen göstermeleri. Her çocuk her genç bir dünya. Buradan hareketle bütün kadınlar yani bizler çocuklarımızı inançlı merhametli, tabiat sevgisi ile dolu yetiştirsek ülke olarak daha huzurlu oluruz. Elektronikte, sanatta, yönetimde en iyi istihdamı yaratırsak başarılı oluruz. Bunu başarabilirsek dünyada herkese yetecek üründe huzur da olur.

Bulduğunuz sektörün Erkek egemen bir alan olması sizi ürkütmedi mi? Buradan hareketle kadın girişimci olmanın avantajları ve dezavantajları neler? Öğrenebilir miyiz?

Allah'ın insana verdiği akıl çok sonsuz. Öyle kadın girişimciler var ki onların yaptıkları güzel işleri hayranlıkla izliyorum. Kadınların başaramayacağı hiçbir iş yoktur. Yeter ki onlara fırsat verelim. Yöneticilerin, girişimcilerin istihdama verecekleri desteğin akılcı ve samimi olmasını dilerim.

Son olarak neler söylemek istersiniz?

İs hayatının dışındaki Zülfidan tabiat aşığı birisi. Kuşlara, batan güneşe, doğan aya, sanata müziğe şیره doymam. Hem doğu kültürü hemde batı kültüründen beslenirim.

Derginizin sanayiciye desteği takdire şayan bu alandaki başarılarını takip ediyoruz. Biz kadınlar dünyanın adil ve yaşanılır olmasında çok etkili olabiliriz sevecen insanlı bir kadın refah bir ülkenin ve dünyanın teminatıdır.

Her aradığımız bu topraklarda var. Mevlâna hazretlerinin yetiştiği bu ülkenin insanların başarılı olmaması mümkün değil sabırlı olmak zorundayız. Çünkü ülke olarak bu pazarlara çok geç girdik.

successful if we create the best employment in electronics, arts and management. If we can achieve this, there will be peace in the product that will be enough for everyone in the world.

Doesn't it scare you that the sector you are in is a male-dominated field? Therefore, what are the advantages and disadvantages of being a woman entrepreneur? Can we learn?

The mind God has given to people is infinite. There are such women entrepreneurs that I admire the good work they do. There is no job that women cannot accomplish. As long as we give them the opportunity. I wish the support of managers and entrepreneurs to employment to be rational and sincere.

Finally, what would you like to add?

Zülfidan is a nature lover outside of his business life. I don't get enough of birds, the setting sun, the rising moon, art and music. I feed on both eastern culture and western culture.

We follow your achievements in this field, where the support of your magazine to the industrialist is admirable. We women can be very effective in making the world fair and livable. A loving humane woman is the guarantee of a country and the world.

It is in these lands that we are looking for. It is not possible for the people of this country, where Mawlana's Holiness was raised, not to be successful, we have to be patient. Because as a country, we entered these markets too late.

Zirve Ems Enerji San. Tic. Ltd. Şti.; enerji sektöründe faaliyet göstermektedir. Dünya enerji sektörünün önde gelen, geniş ve kaliteli ürün gamına sahip lider global ve ulusal firmaların distribütörlüğünü yürütmekte, projelerde iş birliğini sürdürmektedir.



- ENERJİ, KUVVET ve ZAYIF AKIM KABLoları
- MONOBLOK KÖŞK ve MODÜLER HÜCRELER
- TOPRAKLAMA AYIRICILARI
- ÖLÇÜ ALETLERİ - PANO
- ÖZEL KABLolar

- ENDÜSTRİYEL KONTROL ÜRÜNLERİ
- A.G. - O.G. ŞALT MALZEMELERİ
- KONTROL ROLELERİ
- KABLO KANALLARI
- GÜÇ TRAFOLARI



İvedik OSB Mah. 1443. Cad. No:23 Yenimahalle – ANKARA

+90 312 566 69 94

info@zirveenerji.com

www.zirveenerji.com



“ASTOR Her Yerde”



100.000m²
KURULU FABRİKA ALANI



Güç Transformatörleri

► 1000 MVA, 800 kV Gerilim Seviyesine Kadar Güç Transformatörleri

- 250 KVA-25 MVA, 36 kV Dökme Reçine Kuru Tip Transformatör
 - 50 KVA-5 MVA, 36 kV Yıllık 20,000 Ünite Kapasiteli Dağıtım Transformatörü
- Türkiye'nin En Büyük Dağıtım Transformatör Fabrikası
- Hava Yalıtımlı Modüler Hücre
- Beton Trafo Merkezleri



Kuru Tip Transformatörler



Dağıtım Tipi Transformatörler



Hava Yalıtımlı Modüler Hücreler



Beton Trafo Merkezleri



Didem Yurttas: 'Hayatın Her Alanını Güzelleştirmek İçin Kadına İhtiyaç Var'

Aile şirketleri Yurttas Holding'de çalışma hayatına başlayan ve şu anda Holdingin Muhasebe Müdürlüğünü yapan Didem Yurttas ile çalışma yaşamındaki başarısının sırlarını konuştuk.

Bize kısaca kendinizden bahseder misiniz? Didem Yurttas kimdir?

1 1994 Elazığ doğumluyum. Çalışma Ekonomisi ve Endüstri İlişkileri mezunuyum. Babam bükrattı 1999'da babamın tayini sebebiyle Bursa'ya geldik. Ve daha sonra abilerim burada ticarete başlayınca Bursa'ya yerleşmiş olduk.

TRIMBOX 10
SİZ İZLENEN BİREKTRİK UYUMUZ

Didem Yurttas: 'We Need Women to Beautify Every Area of Life'

We talked to Didem Yurttas, who started his working life in the family companies Yurttas Holding and is currently the Accounting Manager of the Holding, about the secrets of his success in business life.

Could you briefly tell us about yourself? Who is Didem Yurttas?

I was born in 1994 in Elazığ. I am a graduate of Labor Economics and Industrial Relations. My father was a bureaucrat We came to Bursa in 1999 because of my father's appointment. And later, when my brothers started business here, we settled in Bursa.

What are the primary goals you set for yourself to be successful in business life?

Thanks to my younger brothers, I found myself in business. I think the fact that I started my working life in our family business was a plus for me. However, even if it is a cliché, I would like to say that if you do not see your job as a job, that is, if you do it with love and love instead of working overtime and if your presentation is good, success is inevitable.

Doesn't it scare you that your industry is a male-dominated field? Based on this, what are the advantages and disadvantages of being a woman entrepreneur?

İş yaşamında başarılı olmak için kendinize koyduğunuz öncelikli hedefler nelerdir?

Küçük yaştan abilerim sayesinde kendimi ticaretin içinde buldum. Çalışma hayatıma aile şirketimizde başlamış olmam sanıyorum benim için bir artı oldu. Ancak klişede olsa ben yine de söylemek isterim ki işinizi iş olarak görmüyorsanız yani mesai doldurmak yerine aşkla ve sevecek yapıyorsanız ve sunumunuzda iyiyse başarı kaçınılmaz son.

Bulduğunuz sektörün erkek egemen bir alan olması sizi ürkütmedi mi? Buradan hareketle kadın girişimci olmanın avantajları ve dezavantajları nelerdir?

Avantajları ve dezavantajları mutlaka vardır ama kadınlar daha detaycı ve tamamlayıcı olduğu için erkeğin göremediği açılar fark eder ve bir bütün olur. Yani Kadın erkeği tamamlar.

Girişimci olmak isteyen kadınlara önerileriniz nelerdir?

Yapan ile yapmayan arasında ki farktır hayatın bedeli. Anlık verdiğimiz tepkilerle tüm ömrümüzü belirliyoruz. Bu yüzden yapacağınız işe inanmanız ve cesaretli olmanız yeterli.

Çalışma hayatınız, özel hayatınız ve sosyal hayatınız ile kadın olarak topluma iyi bir örneksiniz. Birçok işi bir arada yapıyorsunuz? Sizin için yorucu oluyor mu?

Üretimin olmadığı yerde şikayet başlar. Ben işimi sevecek yapıyorum. Çalışmak, üretmek insanın ruhuna şifa oluyor. Her yeni güne gözle-

rinizi açtığınızda bir amacınızın olması size verilen en büyük ödül bence. Bu yüzden "Yorucu" kısmının bendeki yeri bu işin cilvesi olması sadece.

İstihdamda daha fazla kadının yer alması için kadınlara bir çağrınız var mı?

Çalışmaktan, üretmekten korkmayın. Biz estetik varlıklar olduğumuz için bir şeyi güzelleştirmek estetik hale getirmek bizim işimiz. O yüzden hayatın her alanını güzelleştirmeye estetik hale getirmeye yani bize ihtiyaç var..

Son olarak eklemek istedikleriniz?

Hayatımızı güzelleştirmek için her yeni güne bir amaçla başlamak, belirlediğimiz amaç doğrultusunda tüketim yerine üretime yoğunlaşarak ayakta kalabilmek biz kadınların elindedir. Dünya Emekçi Kadınlar Günüümüz kutlu olsun. Sevgilerimle.

There are always advantages and disadvantages, but because women are more detailed and complementary, they realize the angles that the man cannot see and become a whole. So Woman completes man.

What are your suggestions for women who want to become entrepreneurs?

The difference between a doer and a non-doer is the cost of life. We determine our entire life with instant reactions. Therefore, it is enough for you to believe in your work and be courageous.

You are a good example of society as a woman with your work life, private life and social life. You do many things together. Is it tiring for you?

Complaints begin where there is no production. I do my job fondly. Working and producing heals the soul of man. I think the greatest reward given to you is that you have a purpose every time you open your eyes to a new day. That's why the place of the "tiring" part in me is just the irony of this job.

Do you have a call for women to involve more women in employment?

Do not be afraid to work and produce. Since we are aesthetic

beings, it is our job to make something beautiful and aesthetic. That's why we need to make every area of life aesthetically pleasing.

Finally, what would you like to add?

It is up to us women to start each new day with a purpose in order to make our lives beautiful, and to be able to survive by concentrating on production instead of consumption in line with the purpose we set.



Başak Arslanlı: 'Kadınlarımızın İnanarak Giriştikleri Her İşte Başarılı Olacağına İnanıyorum'

1999 yılından bu yana elektromekanik sektöründe çalışan, 2008 yılından bu yana LVT Test Laboratuvarı'nda yönetici olarak görev yapan Başak Arslanlı ile ülkemizde kadın yönetici olmanın avantajlarını ve dezavantajlarını konuştuk.



Başak Arslanlı: 'I Believe That Our Women Will Be Successful In Every Work They Believe In'

We talked to Başak ARSLANLI, who has been working in the electromechanical sector since 1999 and has been working as a manager in the LVT Test Laboratory since 2008, about the advantages and disadvantages of being a female manager in our country.

Could you briefly tell us about yourself? Who is Başak Arslanlı?

I graduated from Kocaeli University Faculty of Business Administration, I got a master of political history at the same faculty. Then I completed the Yeditepe MBA master program.

I have been working in the electromechanical sector since 1999, and since 2008 I have been working as a manager in the LVT test laboratory.

Apart from my main works; I am UDDER board of directors, TÜRKAK quality auditor, Foreign Personnel of the Ministry of National Defense.

What are the primary goals you set for yourself to be successful in business life?

My primary goal is; always following the innovations for specialization and improving myself in accordance with current conditions.

I think the most important key to success in business life is to successfully carry out works based on honesty-reliability-quality understanding.

To achieve this, it is necessary to face long hard work and many difficulties, but we see that people and companies who do not compromise these golden rules create their own visions and make a difference in their sectors.

Bize kısaca kendinizden bahseder misiniz? Başak Arslanlı kimdir?

Kocaeli Üniversitesi İşletme Fakültesinden mezun oldum, aynı fakültede siyasi tarih masterı yaptım. Daha sonra Yeditepe MBA master programını tamamladım.

1999 yılından bu yana elektromekanik sektöründe çalışmaktayım, 2008 yılından bu yana LVT test laboratuvarında yönetici olarak görev almaktayım.

Ana çalışmalarım dışında; UDDER yönetim kurulu, TÜRKAK kalite denetçisi, Milli Savunma Bakanlığı Dış Personelim.

İş yaşamında başarılı olmak için kendinize koyduğunuz öncelikli hedefler nelerdir?

Öncelikli hedefim; her zaman uzmanlaşmaya yönelik yenilikleri takip ederek kendimi güncel şartlara uygun geliştirmek oldu.

İş hayatında başarının en önemli anahtarının dürüstlük- güvenilirlik-kalite anlayışına dayalı çalışmaların başarılı bir şekilde yerine getirmek olduğunu düşünüyorum.

Bunu sağlamak için uzun meşakkatli çalışmalar ve bir çok sıkıntıyı göğüslemek gerekiyor ancak bu altın kurallardan ödün vermeyen kişilerin ve firmaların, kendi vizyonlarını yaratıp sektörlerinde fark yarattıklarını görüyoruz.

Sektörümüze yönelik gelişmeleri yakından takip ederek, kısa süreli başarılar yerine, uzun vadeli emek ve yatırım gerektiren çalışmalarla güçlü, güvenilir bir marka olmakta firma olarak ana hedefimiz.

Gerek yaptığımız işin gerekliliği gerekse şirketimizin ana misyonu olarak belirlediğimiz tarafsız, bağımsız, güvenilir bir marka olma yolunda 2009 yılından bu yana personel-altyapı alanında yaptığımız yatırımlar ile ülkemiz için de ilk olan bir çok çalışmayı sektörümüzde gerçekleştirdik.

Bulduğunuz sektörün erkek egemen bir alan olması sizi ürkütmedi mi? Buradan hareketle ka-

dın girişimci olmanın avantajları ve dezavantajları nelerdir?

Elektromekanik sektöründe 99 yılından bu yana çalışıyorum; Aksine bildiğim bir sektörde yer almak, bilgi birikimini kullanabilme, yabancı olmadığım bir alanda çalışmaya devam etmeyi ben her zaman bir avantaj olarak gördüm.

Kadın girişimci olmanın çok fazla avantajını yaşamadım. Sektörel bazlı olarak tekstil-takı-perakende satış-vb alanlar bayan olmanın avantajını kullanma imkanı tanırken elektromekanik sektörü zaten yapısı gereği böyle bir yapıya pek uygun değil.

Avantajın aksine ilk zamanlarda, yaptığımız iş, temelinde akreditasyon kapsamında, tarafsız bir şekilde nihai karar beyan etmeye dayalı olduğundan ve erkek egemen bir sektörde bayan olarak bu şekilde bir yapının parçası olarak epey sıkıntılı durum ile karşı karşıya kaldığım oldu.

Her şeyden önce elinin hamuru ile erkek işinde karışmak mantalitesine dayalı klişe yaklaşımlar ile karşılaşmak mümkün maalesef. Ancak yukarıda da belirttiğim gibi kendi vizyonunuz ve hedefinizden sapmadığınız sürece sistem ile başarılı bir şekilde entegre oluyorsunuz.

Maalesef tüm dünyada olduğu gibi bizler de sektörde cinsiyet ayrımcılığının özellikle olumsuz yönleri ile zaman zaman karşılaşyoruz.

Girişimci olmak isteyen kadınlara önerileriniz nelerdir?

Kendilerini başarılı ve mutlu hissedecekleri sektör, iş her ne ise korkmadan hedeflerine odaklansınlar. Kendi katma değerlerini, beklentilerini net bir şekilde tanımlayarak, başarılı ve istikrarlı çalışarak çözemeyecekleri hiçbir sorun altından kalkamayacakları hiçbir güçlük olmayacaktır. Karşılaştıkları olumsuzluklar karşısında hemen pes etmek yerine, neden başıma geldi anlayışını bir kenara bırakarak nasıl çözerim yaklaşımı içinde olmak her zaman faydalı olacaktır kanaatindeyim.

Kadınların hayatları bir çok sorumluluk altında ağır bir yükte sınıyor, hele kadın girişimcilerin bu konuda sorumlulukları daha ağır; işinde

Our main goal as a company is to become a strong, reliable brand with long-term efforts and investments, rather than short-term successes, by closely following the developments in our sector.

With the investments we have made in the field of personnel-infrastructure since 2009, we have carried out many works in our sector, which are the first for our country, on the way to become an impartial, independent, reliable brand that we have determined as both the necessity of the work we do and the main mission of our company.

Doesn't it scare you that your industry is a male-dominated field? Based on this, what are the advantages and disadvantages of being a woman entrepreneur?

I have been working in the electromechanical industry since 99; On the contrary, I have always seen it as an advantage to be in a sector, to be able to use my knowledge and to continue working in a field that I am not foreign to.

I have not experienced too many advantages of being a woman entrepreneur. On a sectoral basis, the fields of textile, jewelery, retail sales, etc. give the opportunity to use the advantage of being a woman, while the electromechanical sector is not suitable for such a structure due to its structure.

Contrary to the advantage, in the early days, as our work was basically based on making the final decision within the scope of accreditation, objectively, and as a woman in a male-dominated sector, I faced quite a troubled situation as a part of such a structure.

First of all, unfortunately, it is possible to encounter cliché approaches based on the mentality of getting involved in men's work with the dough of your hand.

However, as I mentioned above, you can successfully integrate with the system as long as you do not deviate from your own vision and goal.

Unfortunately, as in the rest of the world, we sometimes encounter negative aspects of gender discrimination in the sector.

What are your suggestions for women who want to become entrepreneurs?

The sector in which they will feel successful and happy, whatever the job is, let them focus on their goals without fear.

There will be no problems that they cannot overcome by clearly defining their added value and expectations, and by working successfully and consistently.

Instead of giving up immediately in the face of the negativities they encounter, I think it will always be beneficial to leave aside the understanding of why it happened to me and to be in the approach of how to solve it.

The lives of women are put to the test under many responsibilities, especially women entrepreneurs have more responsibilities in this regard; Do not forget that every woman who works with loyalty in her job will turn this heavy burden into beautiful success stories ..

You are a good example of society as a woman with your work life, private life and social life. You do many jobs together, is it tiring for you?

sadakat ile çalışan her kadının bu ağır yükü güzel başarı hikayelerine dönüştüreceklerini unutmasınlar..

Çalışma hayatınız, özel hayatınız ve sosyal hayatınız ile kadın olarak topluma iyi bir örneksiniz. Birçok işi bir arada yapıyorsunuz, sizin için yorucu oluyor mu?

Teşekkür ediyorum öncelikle güzel düşünceleriniz için; sanırım yaptığınız işte mutlu olmak yorgunluğun en büyük panzehri oluyor.

Yorucu bir tempo içinde yer alıyorum doğru, planlı bir şekilde çalışmalarını zamanında yerine getirmek bu temponun daha kolay akmasını sağlıyor; zamanla alışıyorsunuz.

İstihdamda daha fazla kadının yer alması için kadınlara bir çağrınız var mı?

Kendi ayakları üzerinde durmak, kolunda bir altın bileziği olmak kültürümüzde yer alan günümüze kadar gelen güzel manevi bakış açımızdır. Bundan dolayı bir kadın çalışmak, kendini idame ettirmeyi sağlamak zorundadır. Hem ekonomik büyüme hem de eşitliğin sağlanması ancak bu şekilde mümkün olacaktır.

İlk olarak annelerin kız çocuklarını ideallerindeki işler için teşvik etmeleri ve desteklemeleri önemli. Özgüvenli bir şekilde istediği çalışma alanına yönelen bir insan hem mutlu hem de başarılı olur.

Kadınlarımızın da özgüvenli bir şekilde giriştikleri her işte başarılı olacağına inanıyorum, hedefledikleri alanda bilgi birikimlerini genişletmek, yenilikleri takip etmek her zaman onlara artı değer kazandıracaktır.

İş hayatında yer almaktan korkmasınlar. Hangi iş olursa olsun hakkı ile yerine getirebilmek için özverili çalışmak ve bunu yaparken de mutlu olmaları inanıyorum ki başarıyı getirecektir.

Son olarak eklemek istedikleriniz?

İnsan kaynağında büyük bir emekten söz ediyoruz. Bireyin kendi

ayakları üzerinde durmasını sağlamaya yönelik aile desteği, eğitim hayatı nerden bakarsanız kişi 20'li yaşlarının ortalarında iş hayatına başlamakta.

Bu kadar ağır emek söz konusu iken özgüvenli bir şekilde, etik kuralara uygun, sistematik çalışma prensiplerine uyan herkes başarıyı yakalar. Açıkça söylemekte fayda görüyorum yaptığınız iş aldığınız sorumluluk aslında sizin hedefleriniz ve risk alma seviyenize göre şekilleniyor ve başarıyı getiriyor.

Maalesef tüm dünyada olduğu gibi bizler de sektörde cinsiyet ayrımcılığının, özellikle olumsuz yönleri ile zaman zaman karşıyoruz, temennimiz gençlerimizin her sektörde cinsiyet ayrımcılığına dayanan mantalite ile değil, yetenek kabiliyetleri ile katma değer yaratacakları şekilde çalışma hayatında yer almasını sağlayacak koşulların bir an evvel oluşması.

Burada görev önce bizlere sonra bizim yetiştireceğimiz kuşaklara düşüyor; iş hayatının temel anlayışının cinsiyet farkı ile şekillenmediğini hem kurumsal hem de bireysel olarak kendi çevremizden başlayarak uygulamalar ile ortaya koymak zorundayız.

İş hayatında olan bir kadın olarak tecrübelerime dayanarak naçizane belirtmek isterim ki; hiç bir kadın çalışma hayatında kendisine yönelik karşılaştığı cinsiyet ayrımcılığı karşısında susmasın ve yılmasin. Bunu hiçbir zaman şahsi algılamasınlar çünkü iş hayatında bilgi konuşur. Bilgi birikimi olmayan kişi, kişiliğinde var olan ahlaki bozuklukları çerçevesinde bilgi-düşünce gücü yerine ayrımcılık ve ona bağlı davranışlara meyleder bu da sadece o kişinin aczini ortaya koyar.

İş hayatında bu gibi insanların en kısa zamanda ortadan tamamen kalkmasını dileyerek, çalışma hayatında yer alan tüm kadınların dünya kadınlar gününü sizin aracılığıyla kutluyor, şahsım adına vermiş olduğunuz fırsat için sizlere de özellikle teşekkür ediyorum.

First of all, thank you for your nice thoughts; I guess being happy at what you do is the biggest antidote to fatigue.

I am in a tiring pace, doing the work in a correct and planned way on time makes this pace flow easier; you get used to it over time.

Do you have a call for women to involve more women in employment?

Standing on your own feet, having a gold bracelet on your arm is our beautiful spiritual point of view, which is in our culture.

Therefore, a woman has to work and maintain herself. This is the only way to ensure both economic growth and equality.

First of all, it is important for mothers to encourage and support their daughters for their ideal jobs. A person who confidently turns to the field of work he wants will be both happy and successful.

I believe that our women will also be successful in every job they confidently embark on, expanding their knowledge and following innovations in their targeted areas will always add value to them.

Do not be afraid to take part in business life. I believe that working devotedly to be able to do it properly and being happy while doing it will bring success, regardless of the job.

Finally, what would you like to add?

We are talking about a great effort in human resources. Family support to enable the individual to stand on his own feet, education life, wherever you look, the person starts his business life in his mid-20s.

While such a heavy labor is involved, everyone who complies with the ethical rules and systematic working principles in a self-confident

manner achieves success. I see it useful to say clearly, the responsibility you take on the job you do is actually shaped according to your goals and your risk-taking level and brings success.

Unfortunately, as in the whole world, we also meet the negative aspects of gender discrimination in the sector from time to time, our hope is that the conditions that will enable our young people to take part in working life in a way that will create added value with their talents, not with the mentality based on gender discrimination in every sector.

Here, the task falls first on us and then on the generations that we will raise; We have to demonstrate that the basic understanding of business life is not shaped by gender difference, starting from our own environment, both institutionally and individually.

Based on my experience as a woman in business life, I would like to declare that; woman should not be silent and fearful of the gender discrimination she faced against herself in her professional life. Never perceive this personally because knowledge speaks in business life. A person lacking knowledge tends to discrimination and behaviors depending on the moral impairments that exist in his personality, rather than her power of knowledge and thought, and this only reveals the inability of that person.

Wishing that such people in business life will disappear as soon as possible, I celebrate the International Women's Day of all women in business life through you, and I especially thank you for the opportunity you have given on my behalf.

mayenenerji

- Enerji Nakil Hattı Proje ve Uygulama (ENH)
- Elektrik Malzemeleri Toptan Satışı
- Kablo taşıma ve Busbar Sistemleri
- Enerji İzleme ve Scada Sistemleri
- Koruma-Kumanda Sistemleri
- Projelendirme Hizmetleri
- Enerji Üretim Santralleri
- Pano Tasarım ve İmalatı
- Enerji Kalitesi Yönetimi
- Kojenerasyon Sistemler
- Datakom Ana Bayii

İvedik Osb 1419 Cad. No:1/A Cadde İvedik İş Merkezi Yenimahalle/Ankara
info@mayenenerji.com

Tel: +90 312 394 50 66 • Fax : 0312 394 50 77

KOZA

Elektromarket



KOZA ELEKTROMARKET PAZARLAMA VE DIŞ TİC. A.Ş.

Yavuz Selim Mah. Fatih Cad. Hatipli Sok. No:1/A Arnavutköy / İSTANBUL

+90 212 681 02 92

muhassebe@kozaelektromarket.com • www.kozaelektromarket.com

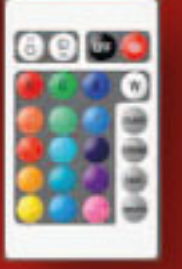

Alev Efektli



Suluk Efektli



Ters Alev Efektli



Genel Efektli

Koza Elektromarket Geniş Ürün Yelpazesi ile Arnavutköy'de



Elektrik ve aydınlatma sektörünün önde gelen firmalarından Koza Elektromarket artan müşteri taleplerine eksiksiz ve zamanında cevap verebilmek için İstanbul-Arnavutköy'de ki yeni yerine taşındı.

KOZA Elektromarket

Koza Elektromarket İstanbul-Arnavutköy'de açtığı yeni mağazasından müşterilerinin ihtiyaçları için yenilikçi çözümler sunuyor. Elektrik ve Aydınlatma sektörünün önde gelen üreticilerinden ve ithalatçılarından Mono Electric, Mono Lighting, Erk LED, Helios Opto, Noas ve Mutlusan Elektrik'in bayiliğini yapan ayrıca İma Lighting markası adı altında üretim yapan Koza Elektromarket geniş ürün yelpazesi ile müşterilerinin tercihi olmaya devam ediyor.

Koza Elektromarket'i ziyaretimiz sırasında görüştüğümüz firma sahibi Ercan YILDIZ uzun yıllardır elektrik ve aydınlatma ürünleri

satışı konusunda hizmet verdiklerini ve bu konuda sektörünün önde gelen firmalarından birisi olduklarını belirterek satışta yakaladıkları bu başarıyı üretime yansıtmak istediklerini söyledi. İma Lighting markası ile LED Ampul üretmeye başladıklarının altını çizen Ercan YILDIZ kaliteli üretimleri çok yakında elektrik ve aydınlatma malzemesi satan firmaların raflarında yer alacaklarını belirtti.



Kusursuz çözümler...

www.serpapano.com



2021'de Güneş Enerjisine 40 Milyon Dolarlık Proje Hedefi

Dünya'daki ve Türkiye'deki enerji ihtiyacı gün geçtikçe artış göstermeye devam ediyor. Son yıllardaki teknolojik gelişmelerle beraber, güneş enerjisi sistemlerinin evlerde kullanımı da yaygınlaşıyor. Bu kapsamda, TEİAŞ'ın açıkladığı verilere göre 2021 yılı şubat ayı itibarıyla güneş enerjisinin, üretilen toplam elektrik enerjisi içindeki payı yüzde 3,39 oldu. Kurulu gücün, toplam elektrik enerjisi içindeki payı ise yüzde 7,03 olarak gerçekleşti. Ayrıca veriler, 2021 şubat ayında üretilen enerjinin toplam elektrik enerjisi içindeki payının 2020'nin aynı ayına oranla yüzde 2,44'ten yüzde 4,09'a yükseldiğini ortaya koydu. Bu kapsamda, 2020'de güneş enerjisine 3 milyon euroluk yatırım yapan Evcil Solar'ın, 2021 yılında 40 milyon dolarlık proje hedefi bulunuyor.



Evcil Solar Enerji Genel Müdürü Mustafa Evcil

EVCIL®

GROUP

Konuyla ilgili, Uluslararası Enerji Ajansı (IEA) verileri de, güneş enerjisinin 2030 yılına kadar yenilenebilir enerji kaynaklarında yüzde 7, 6'lık oran ile en hızlı büyümeye sahip enerji kaynağı olacağını öngörüyor.

Türkiye'de, enerji ithalatı için 2018'de 43 milyar dolar, 2019'da 41.1 milyar dolar ödenirken, 2020'de enerji ithalatı faturası 30 milyar doların altına düştü. Ayrıca, son 2 yılda 262 milyar kWh mertebesindeki yenilenebilir kaynaklı elektrik üretiminde yaklaşık 12 milyar dolarlık enerji ithalatının önüne geçildi.

Elektrik Faturasından Yüzde Yüz Kar

Güneş enerjisine yatırım yapmanın hem karlı hem de Türkiye'nin enerji politikaları için çok önemli olduğuna dikkat Evcil Group bünyesinde bulunan EVCİL Solar Enerji şirketinin Genel Müdür'ü Mustafa Evcil, "Güneş enerjisi, sınırsız ve tükenmeyen bir enerji türü olup, yenilenebilir enerji kaynakları içinde de en düşük işletme maliyeti olması sebebi ile en büyük potansiyele sahip kaynaktır. Güneş enerjisinin kullanım alanları arasında doğrudan elektrik üretimi vardır. Türkiye'nin coğrafi koşulları dikkate alındığında diğer santrallerden farklı olarak güneş sistemlerinin küçük ya da

büyük kapasiteler olarak her yere kurulabilme şansı vardır. Firmalarınızın çatısı, yüzde 100 elektrik tasarrufunun yanında sizlere ek kazanç da sağlayabilir. Bir başka deyişle, firma hem elektrik faturası ödemiyor hem de nakit akışı sağlıyor. Finansman tarafında ise leasing firmaları ve bankalar, firmanın durumuna göre bütçeye öz sermaye ve kredi sağlayabiliyor. Biz de, bu sistemi bankalar aracılığıyla her firmaya yüzde yüz leasing sağlayacak bir modele getirdik. Yani müşterinin cebinden hiç para çıkmadan, biz ekstra olarak firmanın çatısına güneş enerjisi sistemini yapabiliyoruz. Günümüzde enerjide bağımsızlık ekonomik bağımsızlık için en önemli adımdır." diye konuştu.



LED ARMATÜR 25W - 300W



info@optikaydinlatma.com



300 W



100 W



200 W

Nisa Otomasyon Bariyer Sistemleri Üretimine Tam Kapasite Devam Ediyor



Nisa Otomasyon, güvenlik sistemleri, mantar bariyerler, road blockerlar, yüksek güvenli kayar kapılar hidrolik ve pnömatik sistemlerin satışı, servisi ve yedek parça temini işleriyle iştigal etmektedir. 750 m2 kapalı alan ve 750 m2 açık alan üzerine kurulu fabrikasında iso kalite yönetmeliğine göre üretim yaparak sürekli teknolojik gelişmeleri takip ederek size daima en iyi hizmeti sunma prensibini ilke edinmiştir. Ürettiği özel çözümler ve gösterdiği özveri ile her zaman müşterilerinin çözüm ortağıdır.

Yurtdışı ve yurtiçi hizmetleri eşgüdüm halinde devam ettirmek ve ülkemizin sayılı makina firmalarından biri olmak başlıca amacıdır. Tüm paydaşların memnuniyetini göz önünde bulundurarak konfor, güvenlik ve enerji verimliliğini artıran yenilikçi ürün ve çözümlerin tasarımı ve üretimi ile yurtiçi ve yurtdışı pazarlarına sunulması, firmayı modern ve çağdaş bir lider haline getirmek ve faaliyet alanını tüm insanlığın faydaları için sunabildiği hizmetleri sunarak sürekliliğini sağlamak temel görev olarak belirlemiştir.

Kalite ve güvenin ön planda olduğu çalışma anlayışı ile Nisa Otomasyon müşterilerinin endüstriyel ekipman ve servis ihtiyaçlarını karşılamaktadır.



nisaotomasyon

OTOMATİK KAPI SİSTEMLERİ



ROAD BLOCKER

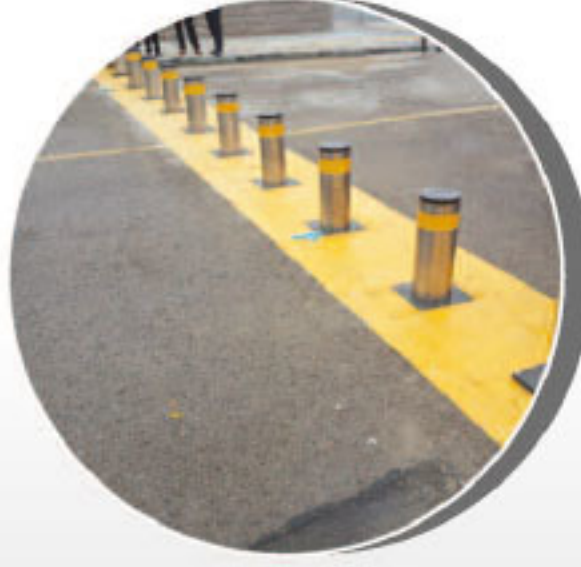

MANTAR BARIYER



**ZEMİN ÜSTÜ ROAD
BLOCKER**



DEFENDER



**YÜKSEK GÜVENLİKLİ
KAYAR KAPI**



KANATLI KAPI



**ZIRHLI GÜVENLİK
KABİNİ**



KAPAN BARIYER



**ARAÇ ALTI
GÖRÜNTÜLEME**

1915 Çanakkale Köprüsü'nün Kedi Yolu, Boğaz'ı Aydınlattı

Dünyanın en büyük orta açıklıklı asma köprüsü olan 1915 Çanakkale Köprüsü'nde geçen ay tamamlanan kedi yolundaki ışıklandırmalar, geceyi aydınlatarak estetik bir görünüm oluşturuyor.



Simgelerin köprüsü olan ve yüzyılın projesi olarak adlandırılan 1915 Çanakkale Köprüsü'nde yavaş yavaş sona yaklaşıyor. 1915 Çanakkale Köprüsü'nün gece görünümü, drone ile havadan görüntülendi. Tamamlandığında dünyanın en büyük orta açıklıklı asma köprüsü olacak olan köprü'nün 'kedi yolundaki ışıklandırmalar, ekonomik ve stratejik öneminin yanı sıra Boğaz'ın da çehresini değiştirdi.

Doysuzsuz Manzara Oluşturdu

Havanın karamasıyla birlikte ışıltılı ışıltılı olan 1915 Çanakkale Köprüsü, seyrine doyum olmaz bir manzara sunuyor.

Çalışmalar Hızlanıyor

İki bölümden oluşan ve işçilerin çalışma platformu olarak kullanılacağı 'kedi yolu' tamamlandı. 4 ayda tamamlanan 'kedi yolu' ile birlikte 1915 Çanakkale Köprüsü'nün deniz üzerindeki çalışmaları daha da hızlanacak ve kısa bir süre sonra da tabliye montaj çalışmalarına başlanacak.

'Kedi yolu'nun tamamlanmasının ardından 1915 Çanakkale Köprüsü'nün ana halatları ile askı halatlarının montajı yapılacak. Daha sonra mega büyük tabliye blokları, yüzer ve kaldırma vinç yardımlarıyla askı halatlarına bağlanarak yerleştirme işlemi gerçekleştirilecek.

Tarihi İpek Yolu'nun Yeniden Canlanması Bekleniyor

1915 Çanakkale Köprüsü tamamlandığında tarihi İpek Yolu'nun yeniden canlanması hedefleniyor. Proje, tarihi İpek Yolu'nu canlandırarak "Bir Kuşak Bir Yol Projesi" kapsamında, Türkiye'nin

öncülük ettiği 'Orta Koridor' girişiminin bir parçası olarak, Pekin'den Londra'ya kesintisiz bir ticaret yolu oluşturma hedefine doğrudan katkı sunacak.

Marmara ile Kuzey Ege Bağlanacak

Dünyanın en büyük orta açıklıklı asma köprüsü olma özelliği taşıyan 1915 Çanakkale Köprüsü'nün tamamlanmasıyla, Marmara Bölgesi ile Kuzey Ege'yi birbirine bağlayacak. Kınalı- Tekirdağ- Çanakkale- Savaştepe Otoyolu Projesi'nin bitmesiyle de Avrupa'dan Türkiye'nin güneybatısına, kesintisiz erişim sağlanmış olacak.

Avrupa'dan Kesintisiz Erişim

Toplam 324 kilometrelik uzunluğa sahip olan Kınalı-Tekirdağ- Çanakkale-Savaştepe Otoyolu Projesinin 4,6 kilometrelik kısmını 1915 Çanakkale Köprüsü, 83,4 kilometrelik kısmını ise Malkara- Çanakkale arasındaki otoyol oluşturuyor. Proje, Malkara yerleşiminin güneyinden ve Şarköy ilçesinin batısından geçtikten sonra güneybatıya yönelerek Evreşe ilçesinin doğusundan Gelibolu Yarımadası'na ulaşmakta.

Gelibolu'nun kuzeyinden geçerek ilerleyen otoyol, Sütlüce - Şeker kaya mevkiileri arasında yer alan 1915 Çanakkale Köprüsü ile Lapseki ilçesi Şeker kaya mevkiine ulaşacak. 1915 Çanakkale Köprüsü'nün tamamlanmasıyla, Marmara Bölgesi ile Kuzey Ege'yi birbirine bağlayacak. Kınalı- Tekirdağ- Çanakkale- Savaştepe Otoyolu Projesi'nin bitmesiyle de Avrupa'dan Türkiye'nin Güneybatısındaki endüstriyel bölgelere kesintisiz erişim sağlanmış olacak.



Vizyon 2023, Önemli Hedeflerinden Birine Ulaşacak

Proje, Türkiye'nin ulusal kalkınma hamlesinin belgesi niteliğindeki Vizyon 2023 Master Planı'nda öngörülen yurt sathında karayollarının iyileştirilmesi hedefinde önemli bir rol oynayacak.

İstanbul Boğazı'na Alternatif Olacak

İstanbul'un, Avrupa ve Anadolu arasında üstlendiği ağır transit trafik yükü hafifleyecek. Batı Anadolu boyunca halen İstanbul merkezli Batı-Doğu aksı üzerinde yoğunlaşan trafik yükü Marmara Denizi'nin batı kıyısından güney yönüne doğru dengelenecek.

Çanakkale Boğazı'nı geçmek için bayram ve tatil dönemlerinde saatlerce sürebilen feribot bekleme süreleri ile yaklaşık 1,5 saat ile 5 saat arasında süren seyahat süresi, altı dakikaya inmiş olacak.

Ulusal Ve Uluslararası Turizmde Canlılık

Avrupa ülkeleri, Balkanlar ve özellikle Yunanistan ve Bulgaristan ile ticari ilişkilerin yanı sıra kültürel etkileşim de olumlu etkilenecek. Kınalı -Tekirdağ -Çanakkale-Savaştepe Otoyolu'nun, Gebze-İzmir Otoyolu'na bağlanması ile İzmir, Aydın, Antalya gibi turizm merkezlerinin Avrupa ülkeleri ile arasındaki mesafe kısalacak ve turizm sektöründe gelişme sağlanacak.

Taşımacılıkta Süre Ve Maliyet Düşüklüğü

Proje'nin hizmete girmesiyle birlikte, taşıt işletme maliyetleri ve yolculuk süresi açısından kazanımlar sağlanacak. Yük taşıyan araçların ulaşım kısıtlamasının kalkmasıyla ithalat ve ihracattaki zaman maliyeti azalacak. Çanakkale, şanlı tarihine ve 21. Yüzyıl'a yaraşır bir eser projeye kavuşacak. Çanakkale, kentin önemi ve dinamiğine uygun, estetik ve çağdaş bir asma köprü ile taçlanacak.

Asya Ve Avrupa, 6'ncı Kez Birleşecek

1915 Çanakkale Köprüsü ile Asya ve Avrupa denizin üstünden dördüncü kez, toplamda ise altıncı kez birleştirilmiş olacak. Tamamlandığında 2023 metre orta açıklığı ile dünyanın en uzun orta açıklıklı asma köprüsü olacak olan 1915 Çanakkale Köprüsü, 334 metrelik tepe noktası yüksekliği ile de dünyanın en yüksek kuleli asma köprüsü unvanına sahip olacak.

18 Mart Çanakkale Deniz Zaferi'ni Simgeleyecek

Dünyanın en büyük asma köprüsü unvanına da sahip olacağı ifade edilen köprünün ayakları 318 metrelik yüksekliğiyle 18 Mart Çanakkale Deniz Zaferi'ni simgeliyor. Cumhurbaşkanı Recep Tayyip Erdoğan tarafından 18 Mart 2017'de temeli atılan ve Çanakkale'nin Lapseki ilçesine bağlı Şeker kaya ile Gelibolu'nun Sütlüce mevki arasında yapımı süren 1915 Çanakkale Köprüsü'nün ayakları, 16 Mayıs Cumartesi günü Cumhurbaşkanı Recep Tayyip Erdoğan'ın video konferansla katıldığı törenle tamamlanmıştı. 32 bloktan oluşan köprünün ayak yüksekliği 318 metreye ulaşmıştı.

Köprüde Seyit Onbaşı Tasviri Yer Alacak

18 Mart Çanakkale Deniz Zaferi'ni temsil eden köprü 32 bloktan oluşuyor. Kulelerin en ucunda ise Çanakkale Savaşlarının unutulmaz kahramanı Seyit Onbaşı'nın sırtlayarak namluya sürdüğü top mermisi tasviri yer alacak. 1915 Çanakkale Köprüsü'nün Cumhuriyet'in kuruluşunun 100'üncü yılını temsilen orta açıklığının 2023 metre olması planlanıyor. Bu açıklık, dünyanın en yüksek kuleler arası açıklığa sahip asma köprü olması özelliğini taşıyor. Köprü hizmete açıldıktan sonra iki yaka arasındaki ulaşım mesafesi 6 dakikaya inecek. Köprünün bölgeye de ciddi faydalar sağlayacağı ve özellikle Lapseki'ye yatırımcı talebinin artacağı öngörülüyor.



KYM Kablo Yeni Üretim Tesisine Taşındı



KYM Kablo Yönetim Kurulu Başkan Yardımcısı **Adem Kaymaz**

1996 yılında Yılmaz KAYMAZ tarafından kurulan 2002 yılından itibaren de Adem KAYMAZ önderliğinde yoluna devam KYM Kablo müşterilerine daha iyi hizmet verebilmek ve artan iş potansiyelini zamanında ve eksiksiz karşılayabilmek üzere yeni üretim tesisine taşındı.

4 0 kişilik uzman kadrosu ile her türlü alçak gerilim enerji kabloları, XLPE, halojensiz kablolar ve isteğe bağlı özel kablolar üreten KYM Kablo'nun Yönetim Kurulu Başkan Yardımcısı Adem Kaymaz yeni taşındıkları üretim tesisi ile ilgili dergimize açıklamalarda bulundu.

2020 yılının Aralık ayında yeni üretim tesisinin faaliyetlerine başladığını belirten Adem KAYMAZ yeni tesisle ilgili şunları söyledi: 'Bu fabrika eski fabrikamızdan çok daha geniş ve ferah, bize daha iyi imkanlar sunuyor. Yeni üretim tesisimiz, yeni makine parkurumuz ile birlikte 2021 yılına çok iyi bir giriş yaptık. Yıllardır haya-

lini kurduğumuz entegre üretim tesisi konusunda da ciddi bir adım atmış olduk. 6000 metrekaresi kapalı alan olmak üzere 7500 metrekarelik bir alan üzerinde üretim yapmaya başladık. Tesisimizde hem PVC Granül üretim hatları, hem kablo izolasyon üretim hatları hemde alüminyum çekme ve üretme hatlarımız var. Yeni tesisimizle birlikte üretim hattımıza bakır üretim hattını da dahil ederek entegre üretim yapabilen bir firma olmayı başardık. Bakır üretim hattımızla birlikte hem rakiplerimizle rekabet hemde tedarik konusunda elimizi güçlendirmiş olduk. Kısacası dışa bağımlı olmaktan kurtulduk. Yeni fabrika yatırımımızdan da anlaşılacağı üzere; Tüm dünyayı sarsan salgın hastalığa rağmen yatırımlarımıza hız kesmeden devam ettik ve etmeye de devam edeceğiz. Yeni yaptığımız yatırımla birlikte rekabet gücümüz, ürün tedarikindeki hızımız ve kapasitemizde yaşanacak olan artıştan dolayı pazardaki payımızda artmış olacak. Ayrıca salgına rağmen ihracatımıza devam ettik. Yeni tesisle birlikte ihracat yaptığımız ülke sayısını ihracat oranlarımızı daha da arttırmayı hedefliyoruz. Fabrikamız konumu nedeniyle de çok kolay ulaşılabilir bir noktada bu durum lojistik konusunda da bize çok büyük kolaylık sağlıyor' dedi.





KYM
KABLO

since 1996

KYM KABLO SANAYİ VE TİCARET A.Ş.

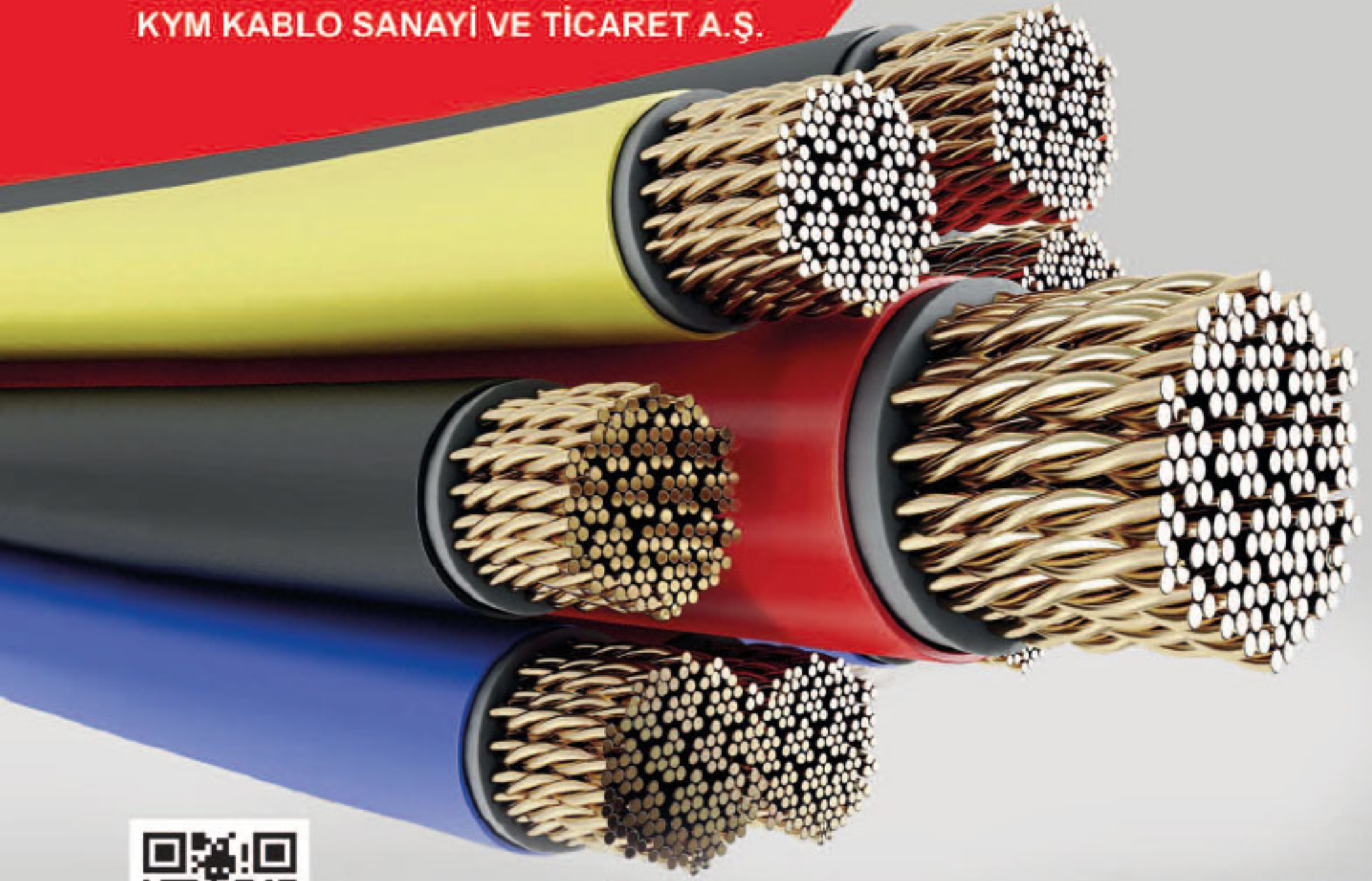

Tel: +90 (0216) 394 23 01

Fax: +90 (0216) 394 23 01



E-Posta: info@kymkablo.com



Adres: İstanbul Deri Organize Sanayi Bölgesi
U-16C Parsel No:1 TUZLA / İSTANBUL



ISO 9001: 2015

www.kymkablo.com

- » Solar Kablolar
- » Kauçuk Kablolar
- » Tesisat Kabloları
- » Özel Tip Kabloları
- » Kumanda Kabloları
- » Alüminyum Kablolar
- » Alçak Gerilim Kabloları
- » Halojensiz Tesisat Kabloları

Yiğit Akü; Otomotivde 2020 Yılı'nın İhracat Şampiyonları Arasında, Akü Sektöründe Lider

Yiğit Akü, Otomotiv Endüstrisinde en fazla ihracat yapan otomotiv ve yan sanayi şampiyonları arasında yerini aldı.



Yiğit Akü; Türkiye'nin Otomotiv Sektörü ilk 100 İhracatçı firması arasında 27. sırada yerini alarak, %100 Milli Sermaye gücü ile ihracattaki başarılarını bir kez daha kanıtladı.

Yiğit Akü, Uludağ Otomotiv Endüstri İhracatçıları Birliği (OİB) tarafından ve Türkiye İhracatçıları Meclisi (TİM) verileri baz alınarak derlenen; Türkiye'nin Otomotiv Sektöründeki ilk 100 İhracatçı firması arasında 27. sırada yerini alarak, global üretici ve tedarikçi unvanındaki başarılarına bir yenisini daha ekledi.

Türkiye ekonomisine önemli katkılar sağlamaya devam eden Yiğit Akü, otomotiv sektöründe her yıl istikrarlı bir ivme göstererek,

adından söz ettirmeye devam ediyor. İnovasyon, Ar-Ge, Ür-Ge ve yüksek katma değer sıralamalarında yerini alan ve sektörün temsilcisi olarak adından sıkça söz ettiren Yiğit Akü, bir önceki yıl ihracatta gösterdiği başarı grafiğini korumaya devam edeceğini belirtirken, her yıl etkin bir şekilde büyüme planlarının ve stratejilerinin de olduğunu da aktarıyor. 6 kıtada 100'ün üzerinde ülke ile iş birliği içinde olan Yiğit Akü, uluslararası arenadaki başarı grafiğinde, ihracat performanslarının ve politikalarının önemini vurguluyor.

Çözüm odaklı yaklaşımı, yenilikçi yapısı ve ihracattaki başarıları ile 40 yılı aşkın süredir hizmet ve faaliyetlerine devam eden Yiğit Akü, ekonomik gelişmenin kaynağı ve yatırımları ile Türkiye'nin akü sektöründe yüzde 100 Milli sermayesine sahip tek kurumu olarak, global üretici ve tedarikçi zincirlerinde, ülke ekonomisine önemli katkılar sağlamaya devam edeceğini sözlerine ekliyor.

 **pemsan**[®]
made in Turkey



PEMSAN ELEKTRİK - ELEKTRONİK SAN. TİC. A.Ş.

Osmangazi Mah. Alsancak Cad. No:24 Sancaktepe / İSTANBUL

Tel: + 90 (216) 634 47 47 • Fax: +90 (216) 634 07 81

pemsan@pemsan.com • www.pemsan.com.tr

Siemens Türkiye, I-REC Yenilenebilir Enerji Sertifikası Aldı



SIEMENS

Sorumlu ve yenilikçi bir sürdürülebilirlik ilkesini benimseyen Siemens Türkiye, Hollanda merkezli IRECS tarafından geliştirilen, yenilenebilir enerji yatırımı ve kullanımını şirketler ve tüketici nezdinde yaygınlaştırmak amacı ile verilen uluslararası yenilenebilir enerji sertifikası olan I-REC (Uluslararası Yenilenebilir Enerji Sertifikası) sertifikasını aldı.

Siemens Türkiye, Kartal ve Gebze kampüslerinde tükettiği elektriğin %100 oranında yenilenebilir kaynaklardan geldiğini kanıtlayan I-REC sıfır karbonlu yeşil elektrik sertifikasını, üretim portföyünde %100 yenilenebilir enerji kaynakları bulunan çözüm ortağı Tektaş Elektrik Üretim A.Ş. firmasından aldı. Son beş yılda attığı adımlarla yüzde 20 enerji tasarrufu elde ederken, müşterilerine sunduğu ürün ve hizmetlerle de her yıl ortalama 360 milyon TL'lik enerji tasarrufu sağlayan Siemens Türkiye, kampüslerinde gerçekleştirdiği enerji verimliliği ve yeşil enerji üretim projeleri kapsamında 7946 MWh yeşil enerji satın alımı yaparak elektrik ihtiyacından kaynaklanan karbon ayak izini yüzde 39 oranında azalttı ve karbon salınımı tasarrufunu 7307 tona çıkarttı. 2021 yılı için bu oranı yüzde 63'e çıkarmayı hedefleyen Siemens Türkiye, Kartal ve Gebze kampüslerinde tükettiği elektriğin tamamını yeşil enerji kaynaklarından sağlamaya devam ederek, 2023 yılında karbon ayak izini sıfıra indirme hedefine bir adım daha yaklaşmış oldu.

I-REC sertifikası Siemens Türkiye'nin çevre alanında gerçekleştirdiği sürdürülebilirlik çalışmaları açısından da büyük önem taşıyor. Enerji verimliliği sağlayan çözümleri ve sahip olduğu bilgi birikimi ile enerji tasarrufuna önemli bir katkı sağlayan ve modern

Siemens Türkiye, International Renewable Energy Certificate Standard (IRECS) tarafından tükettiği elektriği yenilenebilir kaynaklardan sağlayan şirketlere verilen, I-REC Uluslararası Yenilenebilir Enerji Sertifikasını almaya hak kazandı.

bina teknolojisi ve dijital hizmetler aracılığıyla binaların enerji verimliliğini artırmak için müşterilerine özel uyarlanmış programları uzun yıllardır geliştirip uygulayan Siemens Türkiye, 2020 sonuna kadar 386 kişiye enerji yöneticisi ve verimlilik eğitimleri verdi. Kurulan 17 ISO 50001 enerji yönetim sisteminin yanı sıra 140 denetimin tamamlandığı, 124 detaylı enerji etüdünün gerçekleştirildiği ve 142 adet teşvik danışmanlığının verildiği bu programlar kapsamında yılda 360 milyon TL'lik enerji tasarrufu sağlandı.

Siemens Türkiye'nin gerçekleştirdiği enerji verimliliği çalışmaları sayesinde almaya hak kazandığı I-REC sertifikası ile, yeşil enerji kullanımının yaygınlaştırılması ve tüketicilerin bilinçli ve güvenilir bir seçim yapmasına katkı sağlanıyor. Oluşturulan sistem sayesinde üretilen her birim elektrik kaynağından başlayarak takip edilebiliyor ve bu kapsamda yenilenebilir enerji tesislerinden üretilen her 1 MWh elektrik için, bir sertifika oluşturuluyor. Üretimlerinde yüzde 100 yenilenebilir enerji kaynaklarından faydalanmak da dahil olmak üzere belirli kriterleri yerine getirebilen tesisler, oluşturulan veri tabanına kaydolarak yenilenebilir enerji sertifikalarını almaya hak kazanıyor. I-REC sertifikaları, CDP (Karbon Saydamlık projesi), GHG Protokolü veya diğer sera gazı standartlarında yer alan "Kapsam II" emisyonlarını azaltma amaçlı olarak da kullanılabilir.

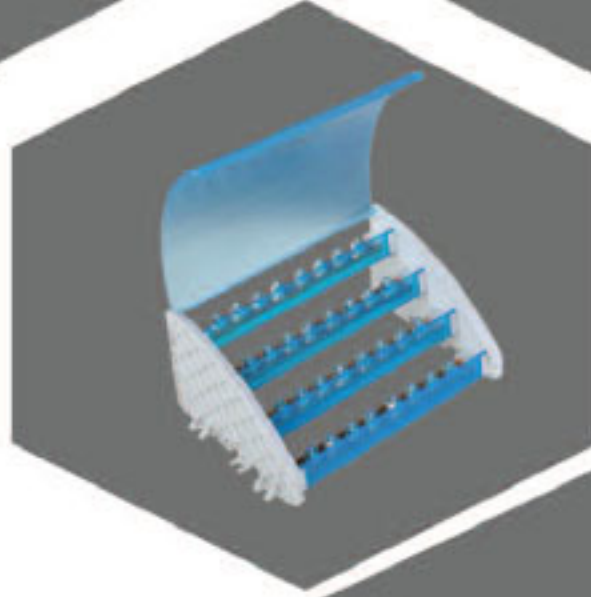
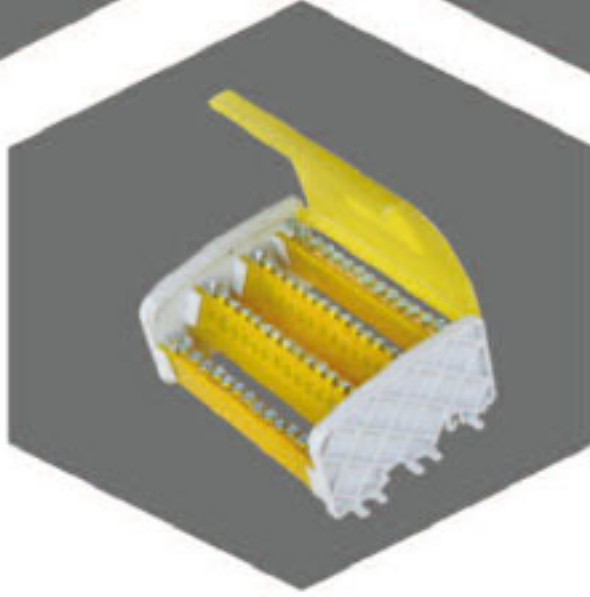
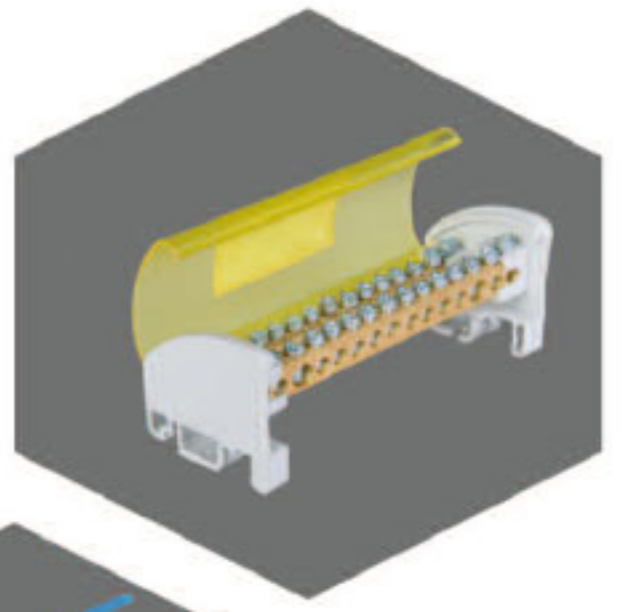
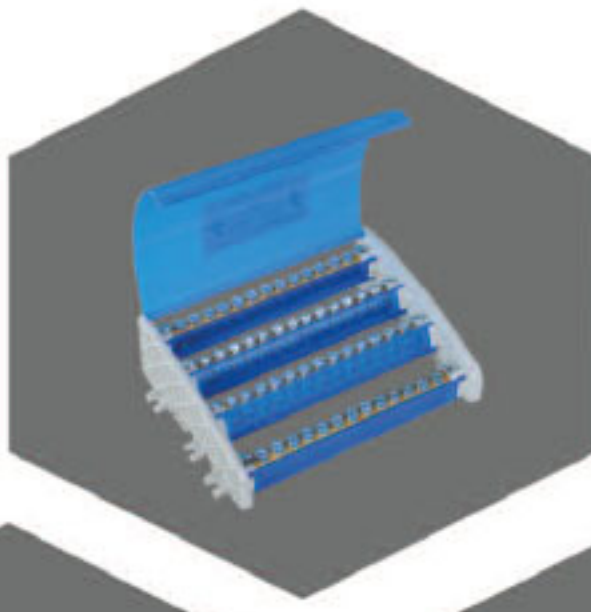

AÇIKEL

ELEKTRİK & KLEMENS

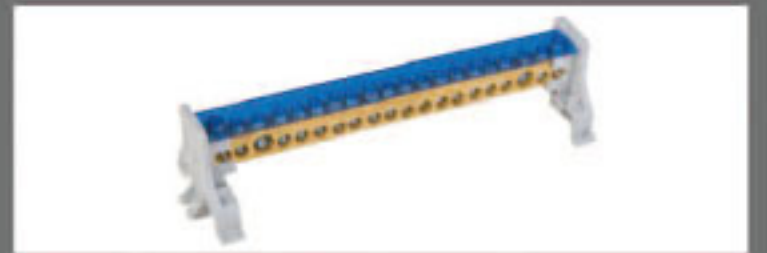
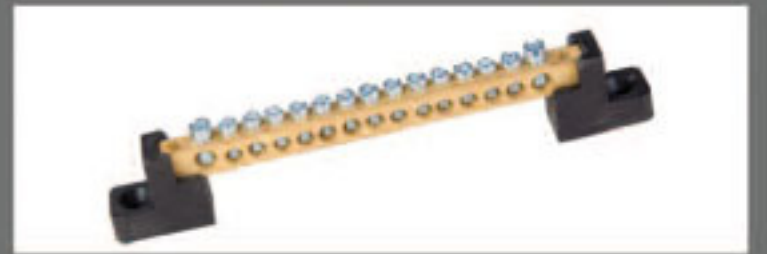
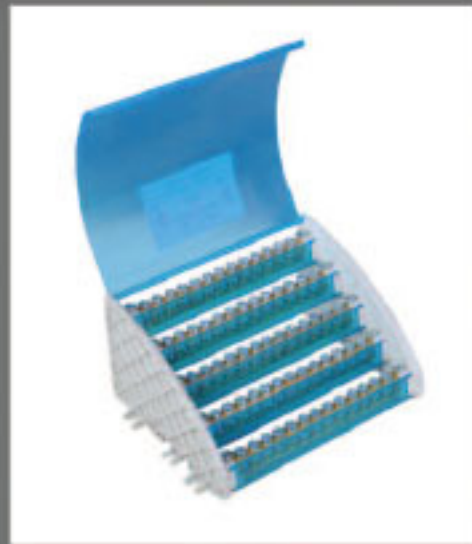
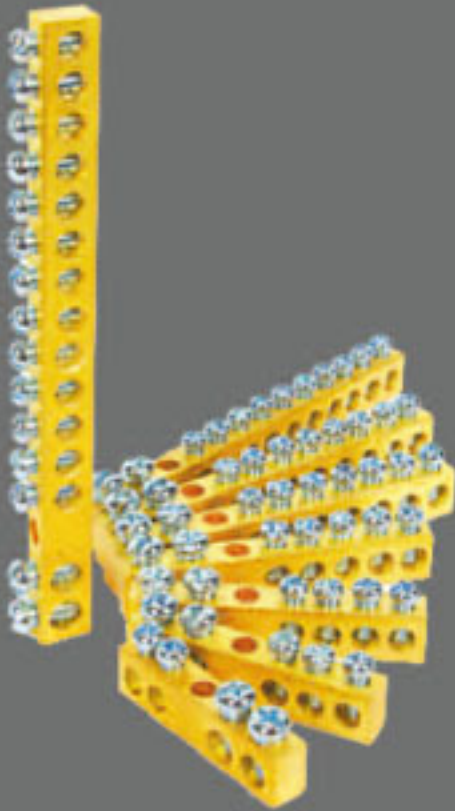

PİRİNÇ TOPRAKLAMA KLEMENSİ İMALATI VE SATIŞI

📍 Tatlı Kıyü Mh. 1302/4 Sk. No:8
Açikel Apt. Gebze / KOCAELİ

☎ 0262 743 26 60
☎ 0532 457 89 31

✉ acikelklemens@hotmail.com
info@acikelklemens.com



Hayatı Aydınlatan Kadınlar Projesine Altın Pusula Ödülü

Günsan Elektrik, elektrik sektöründe kadınları iş hayatına kazandırmak adına hayata geçirdiği "Hayatı Aydınlatan Kadınlar" Projesi ile 19.Altın Pusula Türkiye Halkla İlişkiler Ödülleri Business for Goals kategorisi ödülünün sahibi oldu.



Günsan Elektrik Pazarlama İletişim Müdürü Tuba Gençay

İletişim dünyasının en prestijli ödüllerinden biri kabul edilen ve 21 ayrı kategoride değerlendirilen Altın Pusula Türkiye Halkla İlişkiler Ödülleri, pandemi sebebiyle bu yıl hibrit online gerçekleştirildi. Günsan Elektrik, erkek egemen elektrik sektöründe kadın iş gücü ve fırsat eşitliğini merkeze alan projesi Hayatı Aydınlatan Kadınlar ile törenden Altın Pusula ödülüyle döndü. İş dünyasının ve sektörün önemli isimleri, akademisyenler ile iletişimcileri bir araya getiren törende Günsan Elektrik ve PR Ajansı Aristo İletişim adına ödülü Günsan Elektrik Pazarlama İletişim Müdürü Tuba Gençay aldı.

Ödüllü proje, erkek egemen sektörde kadınların sesi oldu

Elektrik sektöründe kadınlar için yeni çalışma alanları yaratmak, sektörde kadınların da var olabileceğini göstermek ve bu alanda kendini geliştirmek isteyen kadınların sesi olabilmek için başlatılan proje, sektöre kadın elektrik ustaları kazandırdı. Kendi imkanlarıyla elektrik dükkanı açan Hanife Kaymaz'ın ilham kaynağı olduğu proje, Aile Çalışma ve Sosyal Hizmetler Bakanlığı, Türkiye İş Kurumu Genel Müdürlüğü-İŞKUR Sancaktepe Hizmet Merkezi iş birliği ile 2019 yılında hayata geçirildi. Projeye katılarak

3 ay boyunca 508 saatlik süre boyunca teorik ve uygulamalı eğitim gören kadın elektrik usta adayları, Kuvvetli Akım Tesisatçısı Kurs Bitirme Belgesi alarak hayallerine kavuştu. Eğitimi başarıyla tamamlayan 13 kadından 8'i Günsan'da işe başladı. Bir diğer mezun Hülya Çınar ise kendi dükkanını açtı.

"Toplumsal algılara meydan okuyarak kadın ustalar yetiştirdik"

Sektörün en değerli ödüllerinden birini almanın mutluluğunu dile getiren Günsan Elektrik Pazarlama Direktörü Alişan Çapan; "Günsan olarak erkeklerin ağırlıkta olduğu elektrik sektörümüzde, kadın-erkek fırsat eşitliğine katkı sağlayacağına inandığımız projemizin ödülle taçlandırılmasından gurur duyuyoruz. Katılımcı, kapsayıcı, toplumsal cinsiyet eşitliğini esas alan, kadınların sesinin daha güçlü çıktığı bir ekosistem yaratmayı amaçlıyoruz. Projemizin aynı zamanda toplumsal algıları, mesleki klişeleri ve kadına atfedilen rolleri değiştireceğine inanıyoruz. Bu hassasiyetle çalışmaya, ilham veren ödüllü işlere imza atmaya devam edeceğiz. Önümüzdeki dönem projemize farklılıklar getirerek daha birçok kadına ilham olması amacıyla yaygınlaştırmayı hedefliyoruz" dedi.

HAYATI
Aydınlatan
KADINLAR





ELEKTRİK ELEKTRONİK
OTOMASYON

REAKTİF GÜÇ KONTROLÜ
İÇİN TRİSTÖR GÜÇ ÜNİTESİ



► MCC PANOLARI ► DAĞITIM PANOLARI ► OTOMASYON PANOLARI ► ÖZEL PANOLARI



EATON

Leuze
electronic

Schneider
Electric

SICK
Sensör Zekası.

Altınova Mahallesi Alparslan Türkeş Blv. No:49/D Pursaklar/ANKARA

Tel: +90 312 399 29 19 - 16 • Fax: +90 312 399 29 23 • info@ikeyelektrik.com • www.ikeyelektrik.com

Enerji Verimliliği Projelerine 5.Bölge Yatırım Desteği Sunuluyor



Vat Enerji Genel Müdürü **Altuğ Karataş**

Vat Enerji Genel Müdürü Altuğ Karataş, sanayiciler, fabrika ve enerji yöneticilerini yakından ilgilendiren 5. Bölge Yatırım Teşviği ile ilgili kapsamlı bilgiler verdi.

Endüstriyel tesisler enerji yoğunluğunu yüzde 15 azaltan projeler kapsamında 5. Bölge Yatırım Destekleri'nden faydalanabiliyor. Üstelik tesis büyükşehirde bile olsa bu teşviklerden istifade etmesi mümkün. Konuyla ilgili kapsamlı bilgiler veren Vat Enerji Genel Müdürü Altuğ Karataş, "5. Bölge Yatırım Desteği kapsamında enerji verimliliği projelerini de dahil edebilirsiniz. Yıllık 500 TEP ve üzeri enerji tüketiminiz varsa ve enerji verimliliği yatırımınız kendisini 5 yıldan kısa süre içerisinde amorti ediyorsa bu yatırımınızı 5. Bölge Yatırım ve Teşvik programına sokabilirsiniz. Bunun için tek bir şart aranıyor. Enerji yoğunluğunuzu uygulama yapacağınız proste ya da işletmede yüzde 15'in üzerinde düşürmeniz gerekiyor. Faaliyet gösterdiğiniz yer şayet 1. Bölge içerisinde yer alıyorsa Enerji ve Tabii Kaynaklar Bakanlığı'nın 5. Bölge Yatırım Teşvik ve Destek projesine başvuru yapmanız yeterli oluyor. Hazine ve Maliye Bakanlığı tara-

findan geçici teşvik belgeleriniz hazırlanacak ve enerji yoğunluğunuzu azalttığınızda teşviği almaya hak kazanacaksınız." dedi.

Bu Teşvik Neleri Kapsıyor?

5. Bölge Yatırım Teşviği kapsamında sunulan avantajlar ve destekler hakkında bilgi veren Karataş, "KDV istisnası, makine alımında gümrük vergisi istisnası, bu bölümde personel çalıştırmamız gerekiyorsa sigorta desteği ile yatırım için ek bir alana ihtiyaç duyuluyorsa alan desteği sağlanıyor. En önemli destek ise finans tarafından yaşıyor. Döviz bazında alacağınız kredi için 2 puan, TL bazında kullanacağınız krediye ise devlet tarafından 5 puan destek veriliyor. Devlet, enerji verimliliğiyle ilgili olarak destek, teşvik ve hibe sağlıyor. Bizler de enerji verimliliği projeleri geliştirmeye, yatırımlarımızı sürdürmeye devam edelim. Geleceğimizi daha da güzelleştirelim." dedi.



ÖZMETA ELETRONİK

EN 54-16, EN 60849 UYUMLU
YANGIN & ACİL DURUM
TAHLİYE ANONS SİSTEMİ

YENİ
ÜRÜN



YERLİ
ÜRETİM



Batı Sitesi Mah. Gersan Sanayi Sitesi 2310/1. Sokak No: 65 Yenimahalle / Ankara
Tel: +90 312 309 17 66 - 257 33 31 - 257 33 32
www.westsound.com.tr

Fax: +90 312 309 81 50
info@westsound.com.tr

Beni Tara



Hakan Yıldırım Sanko Enerji CEO'su oldu

Sanko Enerji Genel Müdür Yardımcısı Hakan Yıldırım, 01 Mart 2021 tarihinden geçerli olmak üzere Sanko Enerji CEO'su olarak atandı.

Çalışma hayatına ASELSAN'da başlayan Yıldırım, ardından, Gama Güç Sistemlerinde, doğalgaz boru hatları, kombine gaz çevrim santralleri ve kömür santralleri projelerinde saha mühendisliği yapmıştır.

Siemens Türkiye'de proje yöneticisi olarak çalışmaya başlayan Yıldırım, daha sonra Siemens Gamesa Türkiye Yönetim Kurulu Başkanı ve CEO'su olarak görev yapmıştır. Hakan Yıldırım, Siemens'teki kariyerinin ardından Kalyon Enerji Yatırım A.Ş. CEO'luğunu üstlenmiştir.

Orta Doğu Teknik Üniversitesi Elektrik Elektronik Mühendisliği Bölümünden mezun olan ve yüksek lisansını işletme alanında Boğaziçi Üniversitesinde tamamlayan Yıldırım, evli ve iki çocuk babasıdır.

Bu atamayla birlikte görevi Hakan Yıldırım'a devreden Ziya Erdem, bu tarihten itibaren görevine Sanko Enerji Yönetim Kurulu üyesi olarak devam edecektir.



Sanko Enerji CEO'su Hakan Yıldırım

Aydem Perakende, Kadın Yönetici Oranı En Yüksek Şirketler Arasında Yer Aldı



Aydem Perakende Genel Müdürü Çağdaş Demirağ

Aydem Perakende, Türkiye genelinde yapılan "İş'te Kadının Yükselişi Araştırması"nda, 1.000 kişiye kadar çalışan olan şirketler kategorisinde yüzde 45.24 puanla 11. sırada yer aldı.

Ege Bölgesi'nin görevli elektrik tedarik şirketi Aydem Perakende,

de, kadın yönetici istihdamında büyük bir başarıya imza attı. In-business Dergisi'nin gerçekleştirdiği "İş'te Kadının Yükselişi Araştırması"nın sonuçlarına göre Aydem Perakende, orta kademedeki çalışan kadın yönetici oranı en yüksek şirketler arasında yer aldı. Derginin "100 Şirketin Üst Yönetim Kademesinde Kadının Yükselişi" listesinin 1.000 kişiye kadar çalışan olan şirketler kategorisinde yüzde 45.24 puanla 11. sırada yer aldı.

Aydem Perakende Genel Müdürü Çağdaş Demirağ, kadınların çalışma hayatına katılımını desteklediklerini ve yöneticilik düzeyinde sayılarını artırmaya da büyük önem verdiklerini vurguladı. Araştırmanın sonuçlarını değerlendiren Demirağ şunları söyledi:

"Mentorluk ve eğitim programları uyguluyoruz"

"Bugün yüzde 65'e yakın kadın çalışan ve yüzde 46'ya yakın yönetici oranımızla, kadın istihdamına yaptığımız katkılardan dolayı gururluyuz. Orta kademe yöneticilerimizi üst kademeye; iş hayatına yeni başlayan, alanlarında uzman ekip arkadaşlarımızın orta kademe yöneticiliğe çıkması için mentorluk ve eğitim programları uyguluyoruz. Aydem Perakende olarak cinsiyet eşitliğinin ve kadın çalışan istihdamının bir politika olmanın ötesinde, kurumsal sorumluluk olduğu yaklaşımını benimsiyoruz. '8 Mart Dünya Kadınlar Günü'nü kutlarken, her alanda eşitliğin sağlandığı bir dünyada yaşam arzumuzun en kısa sürede gerçekleşmesini umut ediyoruz. Bu emelde üzerimize düşenleri yapmaya devam edeceğiz."



PSM
Pano Sarf Malzemeleri

Toptan
Market



İş Güvenliği Malzemeleri
Pano Sarf Malzemeleri
Kablo Kanalları
Klemensler
Panolar

www.panosarfmalzemeleri.com



SERVOLT



İvedik Org. San. Bölg. Gümüşel San. Sit. 1471.(687) Sok. No: 57 Yenimahalle/ANKARA

Tel: +90 312 394 45 94 - 394 45 95 • Fax: +90 312 394 45 96

info@panosarfmalzemeleri.com

Enerjisa Enerji 2020'de 1,8 Milyar TL Yatırım Yaparak Tüm Paydaşları İçin Değer Yaratmaya Devam Etti

Elektrik dağıtım ve perakende satış sektöründe Türkiye'nin lider şirketi Enerjisa Enerji, 2020'de güçlü bir finansal performans göstererek yılın ikinci yarısında nakit akışında önemli bir toparlanma yakaladı. Covid-19 pandemisinin küresel ve yerel piyasalarda yarattığı belirsizlikler devam etmesine rağmen, Enerjisa Enerji 2020 yılında 1 milyar 790 milyon TL tutarında şebeke yatırımı gerçekleştirdi. Konsolide Faaliyet Geliri geçen yılın aynı dönemine göre yüzde 22 büyüme ile 5 milyar 609 milyon TL oldu.

Yüzde yirmisi halka açık olan ve ana sermayedarları Sabancı Holding ve E.ON SE olan Enerjisa Enerji, 31.12.2020 tarihi itibarıyla mali tablolarını açıkladı. Buna göre şirket, 2020 yılında konsolide Faaliyet Gelirini geçen yılın aynı dönemine göre yüzde 22 artırarak 5 milyar 609 milyon TL'ye çıkardı.



Enerjisa Enerji CEO'su Murat Pınar

"Kesintisiz enerji temini için şebeke yatırımları ilk öncelik"

Enerjisa Enerji CEO'su Murat Pınar, "Pandeminin damga vurduğu bu yılda önceliğimiz iki alandı. Elektrik dağıtım ve satış hizmetini tüm bölgemiz genelinde kesintisiz bir şekilde devam ettirmek, bir yandan da çalışanlarımızın, tedarikçilerimizin ve müşterilerimizin sağlıkları için gereken tedbirleri en iyi şekilde sağlamak.

2020 yılının sektörümüz için en önemli gelişmesi ise, dördüncü uygulama dönemi parametrelerinin açıklanması oldu. Yeni dönemde de verimli, kaliteli ve sürdürülebilir hizmet sağlama ilkelerimiz paralelinde çalışmalarımıza devam edeceğiz.

Sürdürülebilir çözümlere önem veriyoruz

Enerjisa olarak müşterilerimiz için sürdürülebilir ve yenilikçi çözümlere önem veriyoruz. Ana iş kollarımızın dışında bu yıl önemli adımlardan bir tanesi de "İşimin Enerjisi" markasıyla lanse ettiğimiz teknolojiyi ve sürdürülebilirliği odağına alan müşteri çözümlerimizdi. Enerjisa Enerji olarak tüm stratejimizi küresel enerji trendleri ve ülkemizdeki yerel dinamikleri göz önünde bulundurarak şekillendiriyoruz. Yeni enerji dünyasının temelinde dağıtık üretim, verimlilik, yenilenebilir enerji, e-mobilite gibi kavramlar var. İşimin Enerjisi ürün ailesi de bu alanlarda sektörde öncü yaklaşımımızın birer göstergesi olarak büyük öneme sahipler.



Enerjisa Enerji CFO'su Michael Moser

"Baz Alınan Net Kar 2020'de 1.878 milyon TL'ye ulaştı ve bu şekilde büyüme oranı Faaliyet Gelir artış oranının önemli ölçüde üzerinde gerçekleşti."

Enerjisa Enerji CFO'su Michael Moser, "Genel olarak, 2020 sonuçlarımız finansman maliyetlerinde düşüş, güçlü operasyonel performansımız, ihtiyatlı bilanço yönetimimiz ve efektif vergi oranımızdaki düşüşün etkisi ile Covid'in etkilerine rağmen güçlü bir büyüme göstermiştir. 2020'de güçlü bir kar artışı ve yılın ikinci yarısında nakit akışında önemli bir toparlanma yakaladık. Baz Alınan Net Kar, 2020'de 1.878 milyon TL'ye ulaştı, bu şekilde artış oranı Faaliyet Geliri artış oranının önemli ölçüde üzerinde gerçekleşti. Aynı zamanda güçlü sonuçlarımız sayesinde finansal net borcun faaliyet gelirine oranı geçen yıl 1,9 kat iken, bu yıl 1,7 kate düştü.

Ote yandan, dördüncü uygulama dönemine ilişkin heyecanlıyız. Altyapı yatırımlarını, kurumsal yönetimi ve kalite artışını destekleyen bir regülasyon çerçevemiz var ve bu bize önümüzdeki beş yıl için yüksek öngörülebilirlik sağlıyor.

Paydaşlar için uzun vadeli değer sağlamak ve Türkiye'de Yeni Enerji Dünyasına geçişe öncülük etmek için sadece kısa vadeli finansallara değil, sürdürülebilirliğe de odaklanıyoruz. Sürdürülebilirlik alanında sınıfının en iyisi olma yolculuğumuza 2021'de de devam edeceğiz.

Hissedarlarımıza sürdürülebilir temettü taahhüdümüze uygun şekilde yönetim kurulumuz Genel Kurul'da görüşülmek üzere hisse başına 96 kuruş temettü önerdi. Bu %60,37 temettü oranına ve geçen seneye göre %60 artışa denk gelmektedir" dedi.

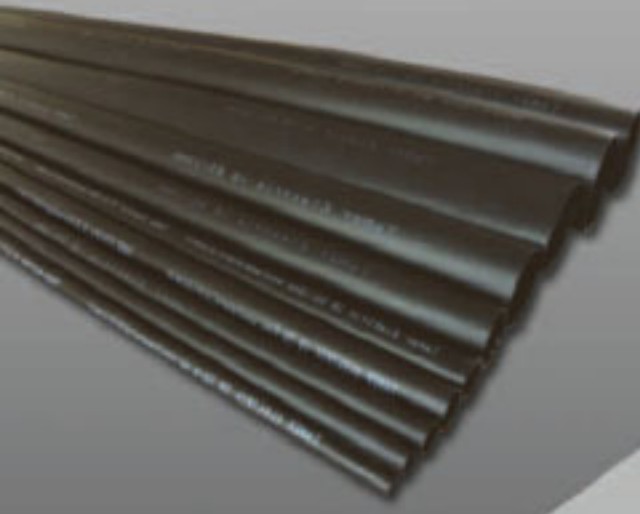

www.tamerelektrik.com.tr



ISO-EN 9001

ISO-EN 14001

ISO 45001

RoHS



Günsan E-Ticaret Satışlarını Artırmaya Devam Ediyor 2020 Yılında Satışlar 2,5 Kat Arttı

Anahtar priz ve elektrik aksesuarları sektörünün güçlü oyuncusu Günsan Elektrik, dijital kanallarda yürüttüğü başarılı stratejilerle her geçen gün pazar payını artırıyor. 2020 yılında e-ticarette satışlarını 2,5 kat arttıran Günsan, 2021 yılı itibariyle de büyümeye devam ediyor. Ocak ayında e-ticaret satışı, 2020 yılının aynı ayına göre yüzde 29 arttı.

Anahtar priz, grup prizler, aksesuarlar, sigorta kutuları, şalt grubu, kauçuk fiş ve prizler ile kablo kategorilerinde toplam 17 bin parçalık ürün portföyüyle farklı satış kanallarındaki varlığını güçlendiriyor. Amazon, trendyol, hepsiburada.com, gittigidiyor.com, n11.com gibi online pazar alanlarında ciddi bir satış büyüklüğüne ulaştıklarını ifade eden Günsan Elektrik Pazarlama Direktörü Alişan Çapan, evde vakit geçirilen sürenin artması ve buna paralel olarak yürütülen online kampanyalarla yakaladıkları ivmeyi devam ettirmeyi hedeflediklerini söyledi.

Geçen yılın Ocak ayına göre %29 büyüdü

E-ticaret kanallarının alternatif bir mecra olmaktan çıktığını artık firmalar için en önemli satış kanallarından biri olduğunu söyleyen Günsan Elektrik Pazarlama Direktörü Alişan Çapan, "İnternet ve mobil cihazların kullanımının artması, firmaların çok kanallı satış modeline geçmesi e-ticaret kanalları için çok dinamik bir alan yaratıyor. Her alanda yaşadığımız dijital dönüşüme ek olarak pandemi koşullarında evde geçirilen sürenin artmasıyla birlikte e-ticaret hacminde rekor sayılara ulaşıldı. Elektronik Ticaret İşletmecileri Derneği'nin verilerine göre Türkiye e-ticarette 2020 yılını yüzde 65 büyüme ve yaklaşık 250 milyar TL hacimle kapattı. Günsan olarak dijital kanal operasyonlarımızı fiziksel mağazalarla beraber yürütüyoruz. Kendi internet mağazamızın yanı sıra, Türkiye'nin önde gelen e-ticaret alışveriş sitelerinde satışlarımızı sürdürüyoruz. Geçen yıla oranla çok ciddi bir büyüme sağlayarak rekor seviyelere ulaştık. Aynı başarıyı bu sene de devam ettiriyoruz. Geçen yılın Ocak ayı ile karşılaştığımızda yüzde 29 artış söz konusu" dedi.



Günsan Pazarlama Direktörü Alişan Çapan

Çift girişli USB anahtar prizlere ilgi büyük

Tüketici satın alma alışkanlıklarının evde geçirilen sürenin artmasına bağlı olarak büyük bir değişim gösterdiğini dile getiren Çapan; "Pandemi süreciyle birlikte tüketiciler fonksiyonel, şık parçalarla evlerine değer katmak ve yenileme eğilimine girdiler. Bu kapsamda portföyümüzde yer alan birçok ürün diğerlerine nazaran çok daha fazla satıldı. Eqona ve Visage Amazon en çok satan ürünlerimiz arasında yer aldı. Telefon, tabletlerin aynı anda şarj edilmesini sağlayan çift girişli USB anahtar prizlerin 2020 yılında satışlarında artış oldu. 2021'in Ocak ayında ise talep en çok Eqona ve Visage Metallic serisinde yaşandı. Yine aynı şekilde teknolojik cihazların kullanımına bağlı olarak çift girişli USB anahtar prizler de Ocak ayında büyük bir ivme yakaladı" dedi.

BAŞARAN ELEKTROMARKET



SIEMENS

Schneider Electric

Sigma elektrik

legrand®

HES KABLO

öznür kablo

2MKABLO

Mutlusan electric

netelsan®

ÇETINKAYA PANO

EMES®

EVTES

RECBER

PHILIPS

OSRAM

CATA

KONDAS

TIBCON CAPACITORS

ORTAC® Kablo Bağlantı Elemanları

Safak SAKA ELEKTRİK

ELEKTRİK

Başaran Elektromarket Enerji İnşaat San. ve Tic. Ltd. Şti.

İvedik OSB Mahallesi Melih Gökçek Bulvarı ELEKTROKENT 2 İş Merkezi No: 83/52 Yenimahalle/ANKARA

Tel: 0312 395 17 96 – 98 • Fax: 0312 395 16 91

info@basaranelektrik.net • basaran_elektrik@hotmail.com • www.basaranelektrik.net

facebook.com/basaranelektrik06

instagram.com/basaran.elektrik

Denizcilikte Yangın Algılama ve MED Sertifikası



Denizcilikte yangından kaçış olanaklarının sınırlılığı, itfaiyenin yangına erişiminin zorluğu, personel/yolcu açısından insan gücünün kısıtlı olması nedeniyle yangın algılama sistemleri hayati önem taşımaktadır. Bu nedenle deniz aracının tipi ve kullanım amacı ne olursa olsun yapımında kullanılan malzemelerin mümkün mertebe yanıcı olmayan nitelikte olmasını sağlamak ve olası yangın ihtimaline karşı riskleri değerlendirmek gerekmektedir.

Yangından olabilecek en hızlı şekilde haberdar olmak, müdahale açısından en önemli kriterdir. Bu durum denizcilikte kullanıma uygun olarak üretilen, güvenilir nitelikte yangın ve gaz algılama sisteminin tesis edilmesi ihtiyacını doğurmaktadır.

Denizcilik sektöründe MED, Denizcilik Ekipmanları Direktifi (Marine Equipment Directive) anlamına gelmektedir. Denizcilik Ekipmanları Direktifi, deniz taşımacılığında güvenliği sağlamayı, deniz kazalarının yol açtığı can kayıplarını önlemeyi, deniz ve kıyı kirlenmesini azaltmayı ve gemilerde kullanılan teçhizatın ortak standartlara uygun olmasını amaçlamaktadır. Direktif kapsamında uygunluk şartlarını sağlayan ürünler; Wheelmark işaretleme almaktadır. Bu işaretleme başta Avrupa Birliği ülkeleri olmak üzere tüm dünyada büyük öneme sahiptir.

Denizcilik Ekipmanları Direktifi (MED) şartlarını sağlayan Mavili Elektronik A.Ş. denizci tipi ürünlerine aldığı sertifikalar ile karada olduğu gibi uluslararası sularda da güven üretmeyi sürdür-

mektedir.

Denizcilikte yangın algılama ve alarm sistemi seçilirken aşağıdaki maddeler göz önünde bulundurulmaktadır.

- Hızlı algılama
- Yangın alarmının geldiği mahalın hızlı ve kolay tespiti
- Kolay montaj
- Yanlış alarm durumunu kontrol edebilme
- Kötü hava koşulları gibi en zorlu şartlarda dahi çalışabilme yeteneği

Deniz aracının yapısı ve kullanım amacının yanı sıra, her bir alanın farklı fiziksel ve kimyasal özellikler barındırdığı da unutulmamalıdır. Mahal özellikleri göz önüne alınarak uygun nitelikte dedektör tercihinde bulunulması gerekmektedir. Seçilen dedektörler, sistemin kontrolünü sağlayan yangın algılama ve alarm santraline bağlı olarak çalışmaktadır. Bu santral personelin daimi olarak bulunduğu yere (köprü) tesis edilerek, sistemin sürekli olarak



izlenmesi sağlanmakta, dedektörlerden alınan yangın bilgisi sonucunda personel, siren, flaşör, flaşörlü sirenler ile sesli ve/veya ışıklı olarak uyanılmaktadır.

Dedektör tiplerine göre düşünüldüğünde genellikle;

Alev dedektörleri; açık alanlarda ve kolayca tutuşabilen maddelerin bulunduğu mahallerde kullanılmaktadır. Ultraviyole (UV) ve kızılötesi ışınlar (IR) karşı hassas olan bu dedektörler, ortamda oluşan ışınların dalga boylarına göre alarma geçebilmektedir.

Duman dedektörleri; ambarlar gibi kapalı alanlarda duman algıladığında alarm durumuna geçmektedir.

Isı dedektörleri; deniz aracının sıcak bölümlerinde kullanılmaktadır. Bu dedektörler, bir kompartımandaki ısı belirli bir derecenin üstüne çıktığında ve/veya ısının belirli bir oranda birden artışına bağlı olarak alarm vermektedir.

Gaz dedektörleri; yanıcı, patlayıcı, zehirli gaz oluşumunun söz konusu olabileceği mahaller içindir. Bu gazların bulunduğu/bulunabildiği yerlerde kıvılcım sonucu parlama ve patlama tehlikesini algılamak üzere tercih edilmektedir.

Multisensör dedektörler; hem duman hem de ısıya duyarlı dedektörlerdir. Genellikle makine dairelerine ve deniz aracının yaşam alanlarına bu dedektörler tesis edilmektedir.

Işın tipi (Beam) dedektörleri; büyük gemilerin dinlenme salonları, tiyatro, sinema salonu gibi yüksek tavanlı kapalı alanları için tercih edilmektedir. Yangın dumanının yükselmesi sonucu beam dedektörleri arasındaki ışın miktarı azaldığından, dedektör azalmanın oranına göre alarma geçmektedir.

Doğrusal kablo tipi ısı dedektörleri; özellikle kablo panellerinde ve çevresinde, ısı dedektörlerinin konulamayacağı yerlere tesis edilmektedir. Fiber optik kabloların bulunduğu alanlar bu dedektörlerin tercih edildiği alanlara örnektir.

Algılama ve alarmın ardından mahalın izolasyonu gerçekleştirilmekte ve yangının yayılması engellenmektedir. Ardından oluşan yangın, sınıfına uygun olarak en hızlı ve kesin biçimde söndürme işlemi yapılmakta, en az zarar ile tehlike bertaraf edilmektedir.

Denizcilikte yangına neden olan faktörlerin; kaynak, taşlama, raspa gibi aşırı ısınmaya neden olan işlemler, çıplak elektrik kabloları, jeneratörler, elektrikli ısıtıcılar, makine dairesinde bulunan yakıt, yağ vb. maddeler ile sınırlı olmadığı, insan faktörünün de göz önüne alınması gerektiği unutulmamalıdır. Bilgi, tecrübe ve dikkat eksikliği yapılacak düzenli tatbikat ve eğitimler ile giderilmelidir.



Baskı Devre (PCB) Nedir? Nasıl Yapılır? Ne İşe Yarar?

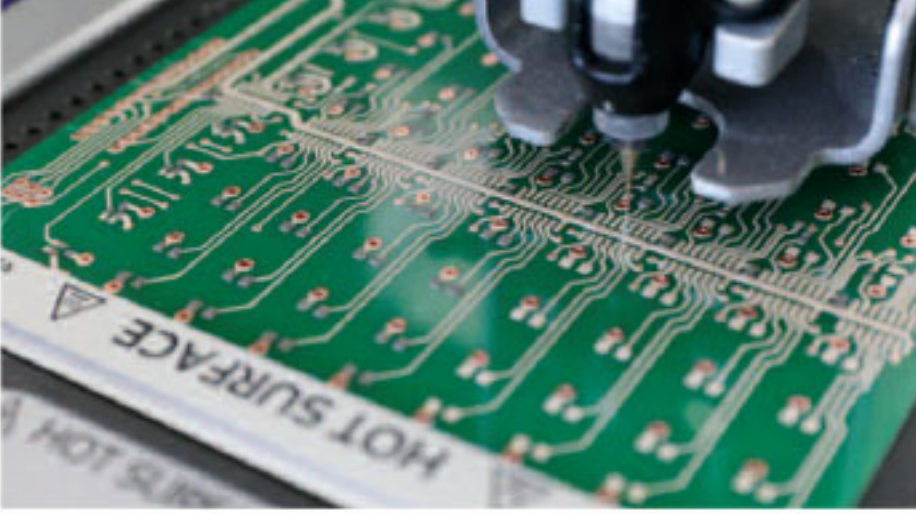

Elektronik devre elemanlarının üzerine yerleştirildiği ve bu elemanlar arasındaki elektriksel bağlantının bakır yüzeyde oluşturulan yollarla sağlandığı plakalara, baskı devre kartı (İngilizce: Printed Circuit Board kısa adıyla PCB) adı verilir. Çoğu elektronik sistemde bulunan baskı devre bakır yüzeyin bir bölümü eritilerek bakır yollar meydana getirilir ve devre elemanları bu bakırlı yollar aracılığıyla birbirlerine bağlanır.

Baskı devrenin iki önemli amacı vardır;

- 1) Elektronik bileşenleri bir arada tutmak,
- 2) Bileşenler arasında elektriksel bağlantıyı sağlamaktır.

Kartın kendisi yalıtkan ve esnek olmayan bir maddedir. (Esnek PCB'ler de vardır) Kartın yüzeyinde görülen ince bağlantılar, üretim aşamasının başında tüm kartı kaplayan iletken folyonun Parçasıdır. (35mikron) Bu iletken folyo kısmen oyulur ve kalan bakır yollar bir ağ oluşturur. Bu yollar İletken Deseni olarak adlandırılır ve PCB'ye monte edilen elektronik parçaların arasındaki elektriksel bağlantıyı sağlar.

PCB'ye yeşil, mavi, kırmızı ya da kahverengi rengini veren maskedir. Bu maske, ince bakır yolları koruyan ve lehimin bileşenlerin bağlantı noktaları dışındaki bir yere temas etmesini önleyen, yalıtkan ve koruyucu bir katmandır. Lehim maskesinin üzerine Serigrafi baskı yapılır. Bu, montajı yapılacak farklı bileşenlerin yerlerini belirten yazı ve sembollerin PCB'ye basılmasıdır. Lejand olarak da anılabilir.

Isı ile Transfer Yöntemi ile Baskı Devre

Fotokopi makineleri ve lazer yazıcıların baskı kaliteleri çok iyidir. Fakat kâğıt, aydınlar ve asetat gibi ince malzemelere çıktı verebilmektedirler. Bu cihazlar, doğrudan bakırlı plaket üzerine

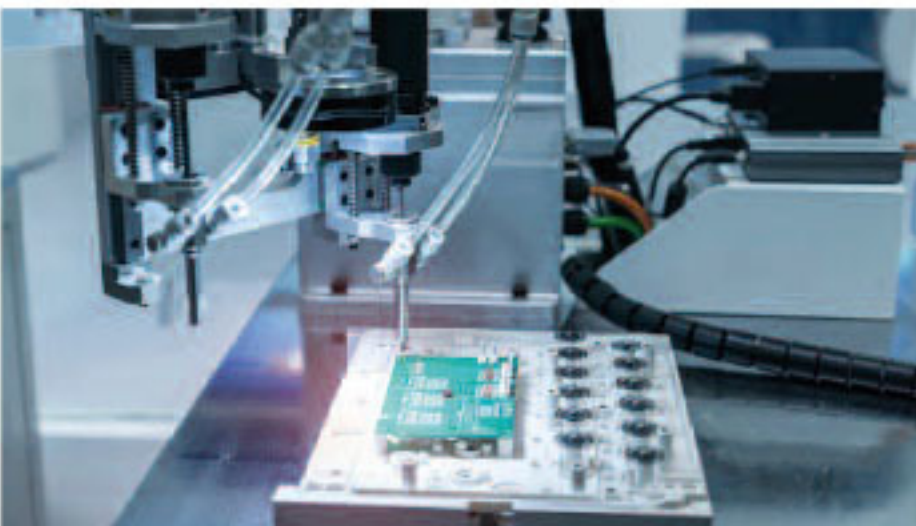

baskı yapamadıkları için transfer malzemesi kullanılır. Devre şeması transfer kâğıdı üzerine basılıp, ısıtılarak bakırlı plaket üzerine transfer edilir. Bu yöntemde, transfer malzemesinin işlevi, toz boyayı (toner) tutmak ve ısıtıldığında bakırlı plakete aktarmaktır. Isı ile transfer yöntemini, maddeler halinde kısaca açıklayalım.

Baskı devre şeması bir çizim programı kullanılarak hazırlanır. Transfer kâğıdı, bakır plaket üzerine katlanıp, bantlanacağı için çizimde, devre sınırlarının yaklaşık 1 cm veya 0,4 inç dışına kılavuz çizgiler konur. Boş bir kâğıda baskı yapıldıktan sonra transfer materyali, kılavuz çizgileri arasına bantlanıp, tekrar çıktı alınır. Önerilen yöntemde, kılavuz çizgiler arası koli bandı ile kaplanır.

Bakırlı plaket, temizlendikten sonra transfer materyali plaket üzerine katlanarak yapıştırılır. Plaket, en yüksek ısı kademesinde (3. kademe) buharsız olarak 3 – 5 dakika ütülendir. Bakırlı plaket, su içerisinde birkaç dakika soğumaya bırakıldıktan sonra bantları çıkartılıp, transfer malzemesi plaketten yavaşça ayrılır. Kuşe kâğıt bu işlem sırasında suda çözünerek parçalanır. Plaket asit içerisinde eritilerek baskı devre yolları oluşturulur.

Baskı Devre Kart Çeşitleri

Tek Taraflı Kartlar

Bu kart tipinde komponentler kartın bir yüzeyine, iletken deseni ise karşıt yüzeye yerleştirilir. Sadece bir iletken deseni olduğu için, bu tip PCB'ler Tek Taraflı olarak adlandırılır. Bakır yollar açarak iletken desenini oluşturma konusunda sınırlı imkana sahiptir (sadece bir yüzey kullanıldığı için yollar kesişemez ve birbirlerinin etrafından yönlendirilmeleri gerekir) Bu tip kartlar basit devrelerde kullanılır.

Çift Taraflı Kartlar

Bu tip kartlar, her iki tarafında da bir iletken deseni sahiptir. İki iletken deseni sahip olmak, ikisinin arasında özel bir tür elektrik bağlantısı gerektirir. Bu tip elektriksel köprüler "via" olarak adlandırılır. Via, PCB üzerindeki, metalle doldurulmuş (veya kaplanmış) ve her iki taraftaki iletken deseni de temas eden bir deliktir. İletken deseni tahsis edilen alan tek taraflı kartlara nazaran iki kat büyük olduğundan ve tel baskılar birbirlerini keserek yol alabildiklerinden (farklı yüzeylere yönlendirerek), çift taraflı PCB'ler, tek taraflı PCB'lere göre karmaşık devreler için çok daha uygundur. Çift Taraflı PCB'lerde kolay tasarım yapmak için bir yüzeyi dikey hatlara, diğer yüzeyi yatay hatlara ayırmak kolaylık sağlamaktadır. (Sinyal ve Power hattı)

Bileşenleri PCB'ye tutturmak için, bileşenlerin bacakları İletken Deseniyle lehimlenir. Çoğu basit PCB'de (Tek-taraflı kartlarda), bileşenler kartın bir yüzüne, İletken Deseni diğer yüzüne yerleştirilir. DIP Malzemelerde bileşen bacaklarının kartın içine girmesi için PCB'de delikler olması zorunludur. Bu nedenle bacaklar, bileşenlerin yerleştirildiği tarafın aksi tarafından PCB'ye lehimlenir. Bu yüzden bir PCB'nin üst ve alt yüzeyleri sırasıyla "Bileşen Yüzeyi" ve "Lehim Yüzeyi" olarak anılır.

PCB Çizim Programları

• Proteus (ares+isis) • Altium Desinger • Protel • OrCad • Eagle

Kaynak:

• PCB / Recep Elmas & Metin Evin

• Yeni ve Çok Düşük Maliyetli Bir Baskı Devre Hazırlama Yöntemi / Oğuzhan-Ömer-Fatih Çakır

Akıllı Evler İçin Bir Sonraki Adım: Kulakların İnterneti



E vler yıllar geçtikçe daha akıllı hale geliyor. Ancak yeni nesil akıllı evler, Case Western Reserve Üniversitesi'nden iki bilim insanının "Kulakların İnterneti" dediği şeyi sunabilir.

Bugünün akıllı ev aletleri; eğlence sistemleri, güvenlik kameraları ve aydınlatma, ısıtma ve soğutma sistemleri birbirleriyle ve internet ile bağlıdır. Bilgisayar veya akıllı telefon uygulamalarıyla uzaktan erişilebilir ve kontrol edilebilirler. Ticari, endüstriyel veya devlet binalarını birbirine bağlama teknolojisi, "Nesnelerin İnterneti" veya IoT olarak anılır.

Ama şimdi Case School of Engineering'de elektrik mühendisliği ve bilgisayar bilimi profesörleri yeni bir sensör takımı ile deney yapıyor. Bu sistem, bir binadaki insan ve hayvanlarla ilişkili titreşimleri, sesleri hatta belirli yürüyüşleri veya diğer hareketleri belirlemekle kalmayacak, aynı zamanda mevcut ortamdaki elektriksel alanda meydana gelen ince değişiklikleri de okuyacaktır. Geleceğin evi, duvarlara ve zemine sadece birkaç küçük, gizli sensör ve invaziv kameralara ihtiyaç duymadan aktivitenize uyum sağlayan bir bina olabilir.

'Dinleyen' Bir Bina

Elektrik mühendisliği ve bilgisayar bilimlerinde yardımcı doçent olan Ming-Chun Huang: "İçerideki insanları dinleyebilecek bir bina yapmaya çalışıyoruz. İnsan kulağına benzer prensipler kullanıyoruz; titreşimlerin alındığı ve algoritmalarımızın belirli hareketlerinizi tanımlamak için bunları çözdüğü yerler. Bu yüzden ona "Kulakların İnterneti" diyoruz."

Huang, insan yürüyüşü ve hareket takibi ile ilgili araştırmaya liderlik ederken, T. ve A. Schroeder Elektrik Mühendisliği ve Bilgisayar Bilimleri Yardımcı Doçenti Soumyajit Mandal, insanların ve hatta evcil hayvanların varlığından kaynaklanan titreşim algıla-

malarına ve mevcut elektrik alanlarındaki değişikliklere odaklanıyor.

Mandal: "Aslında etrafımızda sabit bir 60Hz elektrik alanı var. İnsanlar biraz iletken olduğu için, alanı biraz kısaltıyorlar. Bu nedenle, bu alandaki rahatsızlığı ölçerek, sesle ilişkili titreşimler olmasa bile, onların varlığını hatta nefes almalarını belirleyebiliriz."

Teknolojiyi, elektrik mühendisliği bölümünün konferans salonlarında kampüste ve Ohio Living Breckenridge Village'daki Smart Living Lab'de test ettiler.

Mandal, duvarlara ve bir odanın tabanına dört küçük sensör yerleştirdiklerini ifade ederek, gizlilikle ilgili endişeler için sistemin, insanların farklı yürüyüşlerini tanımak için kalibre edilebilmesine rağmen bireyleri tanımlayamayacağını söyledi.

Enerji Tasarrufu, Bina Güvenliği

Sistemin birçok fayda sağlayacağını düşünüyorlar... Huang, "İlk avantaj, binalar için, özellikle aydınlatma ve ısıtma ile ilgili olarak enerji verimliliği olacak; sistemler, insanların bir odadan diğerine hareket etmelerine bağlı olarak, enerjiyi daha verimli bir şekilde tahsis edecek."

Başka bir faydası da, bir binanın deprem veya kasırgada kritik öneme sahip olduğu, insanın doluluk durumuna bağlı olarak bir yapının yapısal bütünlüğünü ve güvenliğini takip etme ve ölçme yeteneğidir.

Huang, "Bu, gördüğümüz kadarıyla araştırılmamış. Ama biliyoruz ki, insanlar binalarda, özellikle eski binalarda, dinamik bir yük oluşturuyor. İnşaat Mühendisliği bölümündeki meslektaşımız YeongAe Heo ile işbirliği yaparak, zemindeki kişi sayısına veya o zemine nasıl dağıldıklarına bağlı olarak artan ağırlık veya yük nedeniyle yapısal hasar olup olmayacağını tahmin etmeye çalışıyoruz..."

WORLD ENERGY CONGRESS AND EXPO

13-15 OCTOBER 2021
ANTALYA EXPO CENTER





Sosyal medya hesaplarımızı
takip ediyor musunuz?



@kabloder



@kabloder_tr



@kabloder



@kabloder



kablo sanayicileri
derneği



FAS ELEKTRİK & AYDINLATMA FİRMALARI

Firma	Adres	Telefon	Web & Mail
Abhar Cable	No.64 Khoramshahr Ave., Tehran, 1553953713, Iran	+98 21 81930000	info@abharcable.com www.abharcable.com
Aflak Electric	Unit 4, 19th Floor, Alton Tower, Daneshgah St, Mashhad, Iran	+98 51 384820017	www.aflakelectric.com
Alborz Electric	No.507 North Lalezar, Iran	+98 21 66348001	info@aen-cable.com www.aen-cable.com
Behin Noor Sarmad	Unit 122, Iranian Trading Center, North Lalezahr St., Tehran, Iran	+98 21 66752003	info@ecowat.ir www.ecowat.ir
Cerimme	Complexe des Centres Techniques, Route BO 50, Sidi Maarouf, Ouled Haddou, Casablanca, Morocco	+212 522584491	cerimme@menara.ma www.cerimme.ma
Console Africa	Douar Sidi Ali Chtaiba-Ain Harrouda Mohammedie, Morocco	+212 661458127	contact@console-africa.com www.console-africa.com
Droben Energy	Zone Industrielle de la Technopole Nouasseur, Casablanca, Morocco	+212 22672398	droben.ma@ drobenenergy.com
Finatech Group	Parc Technologique Casanearshore, No:10, Boulevard El Qods, Casablanca, Morocco	+212 520377000	contact@finatech.com www.finatech.com
IGE XAO Group	24, rue Ali Abderrazak Quartier Racine Extension Casablanca, Morocco	+212 522230555	shafid@ige-xao.com www.ige-xao.com
Ineltec	No:9 Etage 3, Imm la Collaboration Bd, Al Qods 20520 Sidi Maarouf Casablanca, Morocco	+212 522335461	commercial@ineltec.ma www.ineltec.ma
Lamtec	Zone Industrielle Mohammedia No:263 Casablanca, Morocco	+212 6600458044	maghrebcs@gmail.com www.lamtec.de
Cablerie Du Maroc	14, Boulevard Hassan Alaoui, 20 300 Casablanca, Morocco	+212 522621070	cabmaroc@iam.net.ma
Lares	25, rue Boulmane(Bourgogne) 20 000, Casablanca, Morocco	+212 522202214	info@lares.ma www.lares.ma
Optimus	Casablanca, Morocco	+212 522503801	contact@optimus-solutions.ma
Primelec	712, bd El fida, hay Elamal 1-20550 Casablanca, Morocco	+212 522836411	contact@primelecmaroc.com www.primelecmaroc.com
Securimag	Tours des Habous, Av des Far, Tour B, Casablanca, Morocco	+212 522450005	info@securimag.ma www.securimag.ma

Sizin İçin Çalışıyoruz..



ELECTRICITY & LIGHTING COMPANY in MOROCCO

Company	Adress	Phone	Web & Mail
Technipower Group	173, bd d'Alsace(Mers Sultan) Casablanca, Morocco	+212 522278242	contact@technipower.ma www.technipower.ma
Valtronic	Zone Industrielle Lot Nr 11 Berrechid Casablanca, Morocco	+212 522337779	info@valtronic.com www.valtronic.com
Caille Bobinage	10, rue Ibn Hazem(la Villette) 20300, Casablanca, Morocco	+212 522602732	contact@caillerenovationbobinage.com
Menipex	79 Bd Bir Anzarane Maarif Casablanca, Morocco	+212 522252508	menipex@gmail.com www.menipex.com
Lyon Bobinage	44, rue de Bazas Angle Boulevard La Gironde 20500 Casablanca, Morocco	+212 522300883	contact@lyonbobinage.ma www.lyonbobinage.ma
Techniques Electriques	rue Etorre Bugatti, 67150 Erstein, Casablanca, Morocco	+212 388596280	www.techniques-electriques.com
Omatec Electric	337 Boulevard Brahim Roudani, Casablanca, Morocco	+212 522258532	contact@omatecelectric.ma
Standard Electric	3, bd du Fouarat, hay Mohammadi Casablanca, Morocco	+212 522601770	—
Sphinx Electric	12, Rue Rocroi, Belvedere 20300, Casablanca, Morocco	+212 522240904	contact@sphinxelectric.ma www.sphinxelectric.com
Elcotram	Boulevard Ba Hmad, Casablanca, Morocco	+212 522244912	—
CBE	34 Bd Batali Med ben Mekki Roches Noires Casablanca, Morocco	+212 522408186	www.cbe.ma
Corelec	53, rue de Tarablous, ex Lamrriere 20000, Casablanca, Morocco	+212 522223877	corelec@menara.com
LAP Electric	Hay moulay Rachid, Sidi Othmane, Rue 3 Lot 117 Casablanca, Morocco	+212 522700071	lap@lap-electric.ma www.lap-electric.ma
Eaton	Espace porte d'Anfa No:17 2eme Etg No:5 Casablanca, Morocco	+212 522957740	northafrica@eaton.com www.eaton.co.za
Electrosam	1195.1197 Bd. Driss El Harti Hay Mly Rachid 2000 Casablanca, Morocco	—	www.electrosam.ma
Led Expert	268, av. Hassan 2, N10, Rabat 10060 Morocco	—	info@ledexpert.ma www.ledexpert.ma

We Are Working For You..

SOLAR

istanbul

Güneş Enerjisi, Enerji Depolama, Elektrikli Ulaşım
ve Dijitalleşme Fuarı ve Konferansı

22 - 25 EYLÜL 2021

İSTANBUL FUAR MERKEZİ (İFM) HALL 6-7 / YEŞİLKÖY

solaristanbul.com.tr

[/solaristanbul](https://www.facebook.com/solaristanbul) [/solaristanbul](https://www.instagram.com/solaristanbul) [/solaristanbul](https://www.linkedin.com/company/solaristanbul)

Destekleriyle



Organizatör

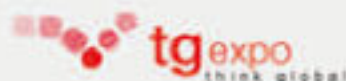

Stratejik Partnerler



ABONE FORMU / SUBSCRIPTION FORM

ABONE FORMU / SUBSCRIPTION FORM
SEKTÖRE BİR ADIM DAHA YAKIN OLMAK İÇİN
AŞAĞIDAKİ FORMU DOLDURUNUZ...
FILL IN THE BLANKS COMPLETELY IN THE SUBSCRIPTION
FORM. SEND FORM AND BANK DETAILS VIA FAX.

//// //// ABONE FORMU //// ////

ABONE BAŞLANGIÇ SAYISI ABONE BİTİŞ SAYISI

ELEKTRİK Dünyası (ELEKTRİK-ELEKTRONİK-OTOMASYON-GÜVENLİK-ENERJİ-MAKİNA-KONTROL SİSTEMLERİ) DERGİSİ'NE SAYISINDAN İTİBAREN **12 AY** ABONE OLUYORUM. ABONELİK BEDELİ OLAN **200 TL+KDV**'yi (HCS YAYINCILIK MATBAACILIK ORG. TİC. LTD. ŞTİ. GARANTİ BANKASI Hesap Numarası: **459-6294879** IBAN:TR06 0006 2000 4590 0006 2948 79 / KUVEYTTÜRK BANKASI Hesap Numarası: **239-8713029** IBAN:TR63 0020 5000 0087 1302 9000 01) YATIRDIM. ABONE KAYDIMIN YAPILARAK DERGİMİN 12 AY AŞAĞIDAKİ ADRESİME GÖNDERİLMESİNİ RİCA EDERİM.

//// //// FATURA BİLGİLERİ //// ////

ADI / SOYADI: D. TARİHİ VE YERİ:
FİRMA ADI: MESLEĞİ/GÖREVİ:
DERGİ TESLİM ADRESİ:

POSTA KODU: ŞEHİR:
TELEFON (EV): (İŞ):
FAX: WEB:
E-MAIL:



- ELEKTRİK • AYDINLATMA • GÜVENLİK
- ELEKTRONİK • OTOMASYON • ENERJİ
- MAKİNA • KONTROL SİSTEMLERİ

PERPA TİCARET MERKEZİ A BLOK KAT 11 NO.1402 OKMEYDANI-İSTANBUL/TÜRKİYE
Tel: +90 212 320 77 70 • Gsm: +90 530 303 49 42
www.elektrikdunyasi.com.tr • reklam@elektrikdunyasi.com.tr

ANKARA'DAN KUTU İLAN VERMEK İSTEYENLER

Gsm: 0532 646 63 54



ADİL TİCARET

ELEKTRİK - PARATONER
BAKIR - TOPRAKLAMA

Sanayi Caddesi Musa Alsan İş Merkezi No. 19/14 Ulus / ANKARA

Tel: 0312 324 20 66

Fax: 0312 324 20 67

Gsm: 0539 494 30 33

ELEKTRİK - PARATONER-
BAKIR-TOPRAKLAMA-ESE AKTİF
PARATONERLER-FARADAY SİSTEM
PARATONER-TERMO KAYNAK
MALZEMELERİ-
TOPRAKLAMA AĞI-DELİKLİ-
TOPRAKLAMA ÇUBUKLARI
BAKIR/ÇELİK GALVANİZLİ ŞERİT/
KAZIK/KLEMENS-UÇAK İKAZ
ARMATÜRLERİ-TOPRAKLAMA
DİRENÇ DÜŞÜRÜCÜ TOZ-
TOPRAKLAMA KLEMENSLERİ-
TOPRAKLAMA ÖLÇÜ ALETLERİ

BAŞARAN ELEKTRİK



Başaran Elektrik Makine İnşaat Taahhüt Ticaret

İvedik OSB Mahallesi Melih Gökçek Bulvarı ELEKTROKENT 2 İş Merkezi No: 83/52 Yenimahalle/ANKARA

Tel: 0312 395 17 96 – 98 • Fax: 0312 395 16 91

info@basaranelektrik.net • basaran_elektrik@hotmail.com • www.basaranelektrik.net

facebook.com/basaranelektrik06 • instagram.com/basaran.elektrik



YLC ELEKTRİK OTOMASYON MAKİNA
SAN. VE TİC. LTD. ŞTİ.

Tel: +90 (312) 385 57 52

info@ylcelektrik.com

www.ylcelektrik.com

Gsm: 0507 675 07 97

www.ylcelektrik.com

**Teknik Elektronik ve Endüstriyel Ürün Çeşitleri
Toptan Satışı**



ONAY GRUP

Elektrik Tesisat Kurulum ve Yenileme İşleri, Yapısal Kablolama Sistemleri, Dağıtım Panoları Kurulum, Tamir ve Bakım, Elektrik Sistemleri Periyodik Bakım Hizmetleri, Kompanzasyon Kurulum-Arıza-Bakım ve Takibi, Telefon Ve Data İşleri, Betonarme ve Çelik Yapı Projelendirme, Peyzaj Proje ve Uygulama

İvedik OSB 1354. Cadde No:14 Yenimahalle, ANKARA

Tel: 0312 332 38 96 • Faks: 0312 332 38 69

www.onaygrup.com.tr • onay@onaygrup.com.tr

SEKTÖRÜN BÜYÜK BULUŞMASI!



14-17 EKİM 2021

İstanbul Fuar Merkezi (İFM) HALL 5-6-7 Yeşilköy İstanbul

ISAF | Security

ISAF | CyberSecurity

ISAF | SmartLife

ISAF | SafetyHealth

ISAF | FireRescue

www.isaffuari.com

T. +90 212 503 32 32 - marmara@marmarafuar.com.tr

MARMARA
TANITIM FUARCILIK
www.marmarafuar.com.tr

[/marmarafuar](https://www.instagram.com/marmarafuar)

[/isafexhibition](https://www.facebook.com/isafexhibition)

[/company/marmara-fuar](https://www.linkedin.com/company/marmara-fuar)

BU FUAR 5174 SAYILI KANUN GEREĞİNCE TOBB (TÜRKİYE ODALAR VE BORSALAR BİRLİĞİ) DENETİMİNDE DÜZENLENMEKTEDİR.

ANADOLU BÖLGESİN'DEN KUTU İLAN VERMEK İÇİN
Gsm: 0544 410 20 98



ŞANLI İMAJ

ELEKTRİK SAN. ve TİC. LTD. ŞTİ.

Diyarbakır Yolu Üzeri Batıkent Mah. 4346 Sok. Süha Apt. Altı No:1/A Karaköprü/Ş.URFA

Tel: 0414 347 74 77 • info@sanliimajelektrik.com • www.sanliimajelektrik.com



ETÜD • PROJE • TESİS • TAAHHÜT • İMALAT • MÜŞAVİRLİK • BAYİLİK

Merkez : Atatürk Blv. 148. Sk. Abamor 2 Apt. No: 5/B
63040 Haliliye - ŞANLIURFA
Depo : Recep Tayyip Erdoğan Bulv. Ulubağ Mh. Ulubağ Sk.
63000 Haliliye - ŞANLIURFA
Telefon : (0414) 313 07 00 - (0414) 313 07 01
Faks : (0414) 314 64 25



www.altesanelektrik.com info@altesanelektrik.com



ELEKTROMEKANİK SİSTEMLERİ SAN. TİC. LTD. ŞTİ.



SAYAÇ, PANO & ARAÇ TAKİP SİSTEMLERİ
TOPTAN & PERAKENDE ELEKTRİK MALZEMELERİ
FAB. İNŞ. KOMPANZASYON & KUMANDA PANOLARI

Harran Üni. Cad. No:72 ŞANLIURFA

Tel: 0414 315 34 54 - 314 36 01 • Faks: 0414 316 36 01
duvhaelk@gmail.com • info@spotpazarim.com



Karacaahmet Mah. 38014 Nolu Cad. No: 8, D
Blok, İç Kapı No: 14 Şehitkamil / GAZİANTEP
+90 342 502 05 00

www.neosaydinlatma.com



ELEKTRİK ve İNŞAAT SAN. ve TİC.LTD.ŞTİ.

İncilipınar Mah. 57 Nolu Sk.
No:10 Şehitkamil / GAZİANTEP
Tel: 0342 220 10 98 - 324 44 54
Fax: 0342 231 40 21
erdenizelektrik@hotmail.com
www.erdenizelektrik.com



TÜRKİYENİN ENİYİ
ELEKTRİK ÜRÜNLERİNİ
DAĞITIYORUZ.

e-katalog



yıldız elektrik®
toptan elektrik malzemeleri san. ve tic.

Merkez: Karagöz Mah. Torun Sok. No:23 Şahinbey / GAZİANTEP
Depo: Karagöz Mah. Torun Sok. No:13 Şahinbey / GAZİANTEP
Tel: 0342 230 92 78 - 0342 220 64 45 • Fax: 0342 232 00 15
www.yildizelektrik.com.tr • info@yildizelektrik.com.tr





TAMER

KABLO MARKET



**TAMER KABLO MARKET ANKARA İVEDİK
OSB. ELEKTROKENT İŞ MERKEZİ NO:26'DA
HİZMETİNİZDEDİR!**

t/e TAMER
ELEKTRİK
powered by

EGE BÖLGESİN'DEN KUTU İLAN VERMEK İSTEYENLER
Gsm: 0530 303 49 42



Aydınlatma Elektrik

Mücahitler Mah. 9 Nolu Cad. Mehmet Karagülle İş Merk. Altı No:15-16 GAZİANTEP
Tel: 0342 215 39 39(Pbx) • Gsm: 0555 972 68 43
muhasebe@oksanelektrik.com • www.oksanelektrik.com

AYGER AYDINLATMA ELEKTRİK

Mücahitler Mah. Gazimuhtar Paşa Blv. Selam Apt. Altı No:63
Şehitkamil / GAZİANTEP
Tel: 0532 215 37 57 • aygerelektrik@outlook.com



İncilipınar Mah. Kıbrıs Cad. No: 12/A Şehitkamil / GAZİANTEP
Tel: 0342 324 22 42-43

info@yildirimaydinlatma.com • www.yildirimaydinlatma.com



Aydınlightın Adresi

Karagöz Mah. Eski Gümrük Cad. No:11/B Şahinbey / GAZİANTEP
Tel: 0342 230 50 67 • 0342 220 88 27 • turunc-elektrik@hotmail.com



Trafo - AG - OG - YENİLENEBİLİR ENERJİ - AYDINLATMA - PROJE

Ulukavak Mah. Çamdeğirmeni 3. Sok. No: 3/A Merkez / ÇORUM • Tel: 0506 965 20 05
info@gumusmuhendislik.net • www.gumusmuhendislik.net



E L E K T R İ K

Mesudiye Mah. 5113 Sok. 42/C Akdeniz/MERSİN
Tel: 0324 337 29 43 Gsm: 0535 964 26 33
meppure@doguselk.com • www.doguselk.com

PRODUCT RANGE

*Cable Tray Systems,
Support and Hanging Systems,
Various Cable Tray Connecting And Separation Units,
Earthing Materials And Connection,
Underfloor Cable Trays And Junction And Socket Boxes,
Special Carriers, Steel Construction Connect,
And Fixing Systems.*

ÜRETİM İÇERİĞİMİZ

*Kablo Taşıyıcı Sistemleri,
Taşıma-Askı Elemanları,
Çeşitli Kablo Birleştirme ve Ayırma Elemanları,
Topraklama ve Bağlantı Elemanları,
Döşeme Altı Kanal Taşıyıcıları ve Buatları,
Özel Taşıyıcı, Çelik Konstrüksiyon Birleştirme
ve Sabitleştirme Sistemleri.*

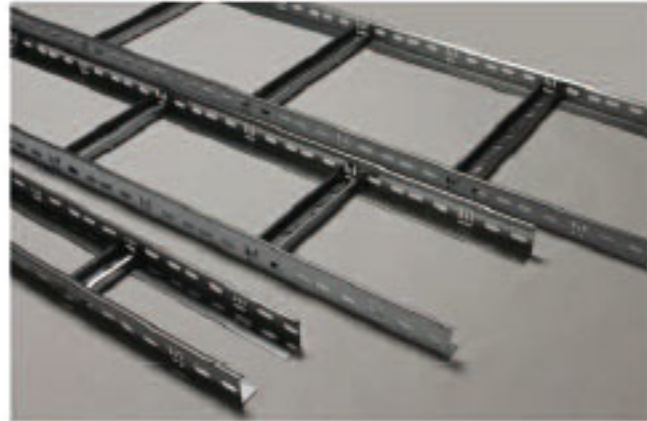
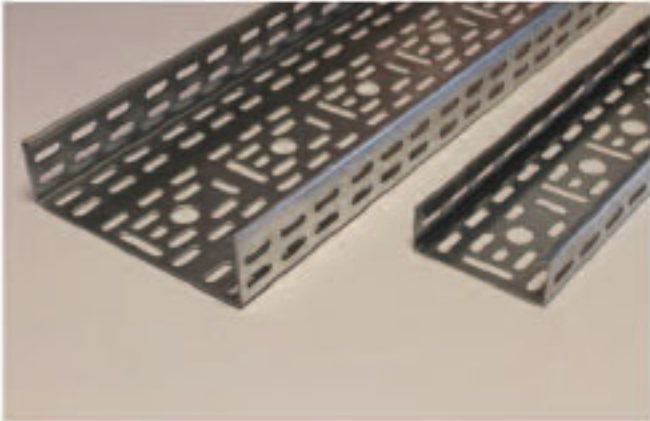

YÜKSEK VERİMLİ COMPACT GÜÇ BUSBARLARI

800 Amperden 6300 Ampere Kadar Bakır İletken
400 Amperden 5000 Ampere Kadar Alüminyum İletken

ALÜMİNYUM KASA

İZOLASYON EPOKSI



DTM[®]



Seval Kablo 90'dan fazla ülkeye genişleyen ihracat ağıyla artık bir dünya markası.

Vizyonumuz ve kaliteli hizmetimizle, sektörümüzdeki yolculuğumuza sizlerden aldığımız güçle devam ediyoruz.

41 yıldır emin adımlarla... Daima İleri...

Seval Kablo is now a world brand with its continuously expanding export to more than 90 countries.

Based on our vision and qualified service, we continue our journey in the industry with the strength derived from you.

With firms steps for 41 years... And, always forward...



www.sevalkablo.com

www.sevalkablo.com





NE-AD

1978'den beri
Sizin için üretiyoruz!



Fabrika: BOSB Mahallesi Bakır ve Pirinçiler Sanayi Sitesi
Karanfil Cad. No:18 Beylikdüzü
Telefon: (0212) 876 46 46 Fax: (0212) 876 52 14
E-mail: fabrika@ne-ad.com.tr

www.ne-ad.com.tr



Instagram Facebook YouTube | @neadelektrik